

7 故障かな?と 思ったときは

正しく動作せず「故障かな?」と思ったときに参照してください。

- 日常の保守(→274ページ) 本装置を日常使う上で確認しなければならない点やファイルの管理、クリーニングの方法について説明します。
- 障害時の対処(→278ページ) 故障かな?と思ったときに参照してください。トラブルの原因の確認方法やその対処方法について説明しています。

本装置全般の運用について説明した「Express Server Management Guide」も参考にしてください。「Express Server Management Guide」は、オンラインドキュメントまたは次のホームページより参照することができます。

『NEC8番街』 <http://nec8.com/>

日常の保守

本装置を常にベストな状態でお使いになるために、ここで説明する確認や保守を定期的に行ってください。万一、異常が見られた場合は、無理な操作をせずに保守サービス会社に保守を依頼してください。

アラートの確認

システムの運用中は、ESMPROで障害状況を監視してください。
管理PC上のESMPRO/ServerManagerにアラートが通報されていないか、常に注意するよう心がけてください。ESMPRO/ServerManagerの「統合ビューア」、「データビューア」、「アラートビューア」でアラートが通報されていないかチェックしてください。

ESMPROでチェックする画面

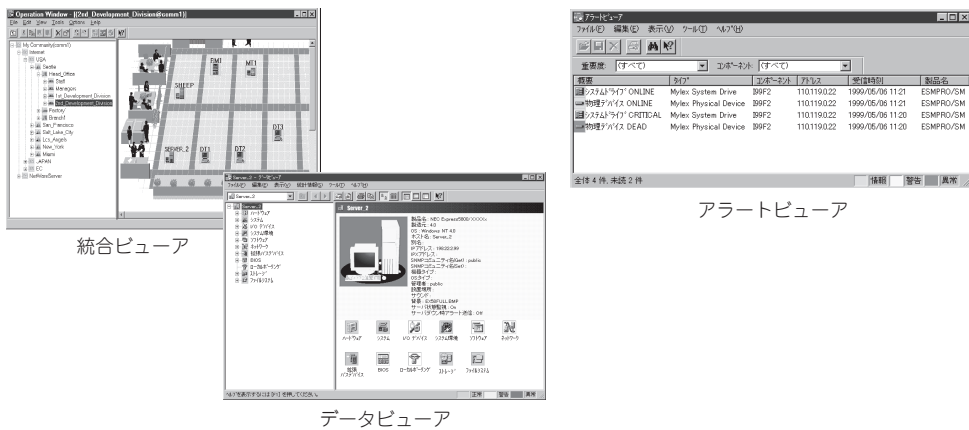

ステータスランプの確認

本装置の電源をONにした後、およびシャットダウンをして本装置の電源をOFFにする前に、本装置前面にあるランプや、3.5インチデバイスベイに搭載しているハードディスクドライブのランプの表示を確認してください。ランプの機能と表示の内容については1章をご覧ください。万一、本装置の異常を示す表示が確認された場合は、保守サービス会社に連絡して保守を依頼してください。

バックアップ

定期的に本装置のハードディスクドライブ内の大切なデータをバックアップすることをお勧めします。本装置に最適なバックアップ用ストレージデバイスやバックアップツールについてはお買い求めの販売店にお問い合わせください。

ハードウェアの構成を変更したり、BIOSの設定を変更したりした後は、オフライン保守ユーティリティの「システム情報の管理」機能を使ってシステム情報のバックアップをとってください。詳しくは3章を参照してください。

ディスクアレイを構築しているシステムでは、ディスクアレイのコンフィグレーション情報のバックアップをとっておいてください。また、ハードディスクドライブの故障によるリビルドを行った後もコンフィグレーション情報のバックアップをとっておくことをお勧めします。コンフィグレーション情報のセーブは添付のEXPRESSBUILDER CD-ROMを使用します。5章を参照してください。

クリーニング

本装置を良い状態に保つために定期的にクリーニングしてください。

警告



装置を安全にお使いいただくために次の注意事項を必ずお守りください。人が死亡する、または重傷を負うおそれがあります。詳しくは、iiiページ以降の説明をご覧ください。

- 自分で分解・修理・改造はしない
- DVD/CD-ROMドライブの内部をのぞかない
- プラグを差し込んだまま取り扱わない

本体のクリーニング

本装置の外観の汚れは、柔らかい乾いた布でふき取ってください。汚れが落ちにくいときは、次のような方法できれいになります。

重要

- シナー、ベンジンなどの揮発性の溶剤は使わないでください。材質のいたみや変色の原因になります。
- コンセント、ケーブル、本装置背面のコネクタ、本装置内部は絶対に水などでぬらさないでください。

1. 本装置の電源がOFF (POWERランプ消灯)になっていることを確認する。
2. 本装置の電源コードをコンセントから抜く。
3. 電源コードの電源プラグ部分についているほこりを乾いた布でふき取る。
4. 中性洗剤をぬるま湯または水で薄めて柔らかい布を浸し、よく絞る。
5. 本装置の汚れた部分を手順4の布で少し強めにこすって汚れを取る。
6. 真水でぬらしてよく絞った布でもう一度ふく。
7. 乾いた布でふく。
8. 乾いた布で装置背面にある吸気口や排気口に付着しているほこりをふき取る。

キーボード／マウスのクリーニング

キーボードは本装置および周辺装置を含むシステム全体の電源がOFF (POWERランプ消灯) になっていることを確認した後、キーボードの表面を乾いた布で拭いてください。マウスが正常に機能するためには、内部のマウスボールがスムーズに回転できる状態でなければなりません。マウスボールの汚れを防ぐためにほこりの少ない場所で使用して、定期的に次の手順でクリーニングしてください。

1. 本装置の電源がOFF (POWERランプ消灯)になっていることを確認する。
2. マウスを裏返してマウスボールカバーを反時計回りに回して中からマウスボールを取り出す。
3. マウスボールを乾いた柔らかい布などでふいて、汚れを取り除く。
汚れがひどいときはぬるま湯または水で薄めた中性洗剤を少量含ませてふいてください。
4. マウス内部にある3つの小さなローラを綿棒などでふく。
汚れがひどいときはアルコールなどを少量含ませてふいてください。
5. マウスボールをマウスの中に戻す。
手順3、4でマウスボールやローラをぬらした場合は、十分に乾燥させてからボールを入れてください。
6. マウスボールカバーを元に戻して、時計回りに回してロックする。

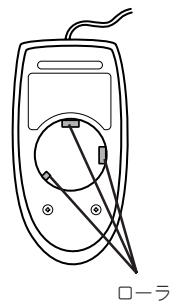
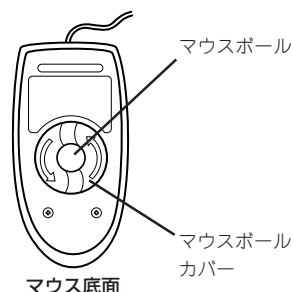

DVD/CD-ROMのクリーニング

DVD/CD-ROMにほこりがついていたり、トレーにほこりがたまっていたりするとデータを正しく読み取れません。次の手順に従って定期的にトレー、DVD/CD-ROMのクリーニングを行います。

1. 本装置の電源がON (POWERランプ点灯) になっていることを確認する。
2. DVD/CD-ROMドライブ前面のDVD/CDトレイジェクトボタンを押す。
トレーがDVD/CD-ROMドライブから出てきます。
3. DVD/CD-ROMを軽く持ちながらトレーから取り出す。

重要

DVD/CD-ROMの信号面に手が触れないよう注意してください。

4. トレー上のほこりを乾いた柔らかい布でふき取る。

重要

DVD/CD-ROMドライブのレンズをクリーニングしないでください。レンズが傷ついて誤動作の原因となります。

5. トレーを軽く押してトレーをDVD/CD-ROMドライブに戻す。
6. DVD/CD-ROMの信号面を乾いた柔らかい布でふく。

重要

DVD/CD-ROMは、中心から外側に向けてふいてください。クリーナーをお使いになるときは、DVD/CD-ROM専用のクリーナーであることを確かめください。レコード用のスプレー、クリーナー、ベンジン、シンナーを使用すると、ディスクの内容が読めなくなったり、本装置にそのディスクをセットした結果、故障したりするおそれがあります。

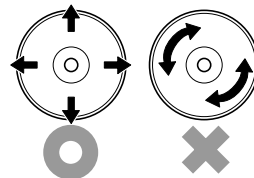

テープドライブのクリーニング

テープドライブのヘッドの汚れはファイルのバックアップの失敗やテープカートリッジの損傷の原因となります。定期的に専用のクリーニングテープを使ってクリーニングしてください。クリーニングの時期やクリーニングの方法、および使用するテープカートリッジの使用期間や寿命についてはテープドライブに添付の説明書を参照してください。

EXPRESSBUILDERに格納されているユーティリティ「テープ監視ツール」を本装置にインストールしておくと、テープドライブやテープカートリッジの状態を監視し、クリーニングの要求やドライブの異常などをポップアップメッセージとして表示したり、異常の詳細をイベントログに記録したりすることができます。インストールについては5章またはオンラインドキュメントを参照してください。

障害時の対処

「故障かな?」と思ったときは、ここで説明する内容について確認してください。該当することがらがある場合は、説明に従って正しく対処してください。

障害箇所の切り分け

万一、障害が発生した場合は、ESMPRO/ServerManagerを使って障害の発生箇所を確認し、障害がハードウェアによるものがソフトウェアによるものを判断します。

障害発生箇所や内容の確認ができれば、故障した部品の交換やシステム復旧などの処置を行います。

障害がハードウェア要因によるものがソフトウェア要因によるものを判断するには、ESMPRO/ServerManagerが便利です。

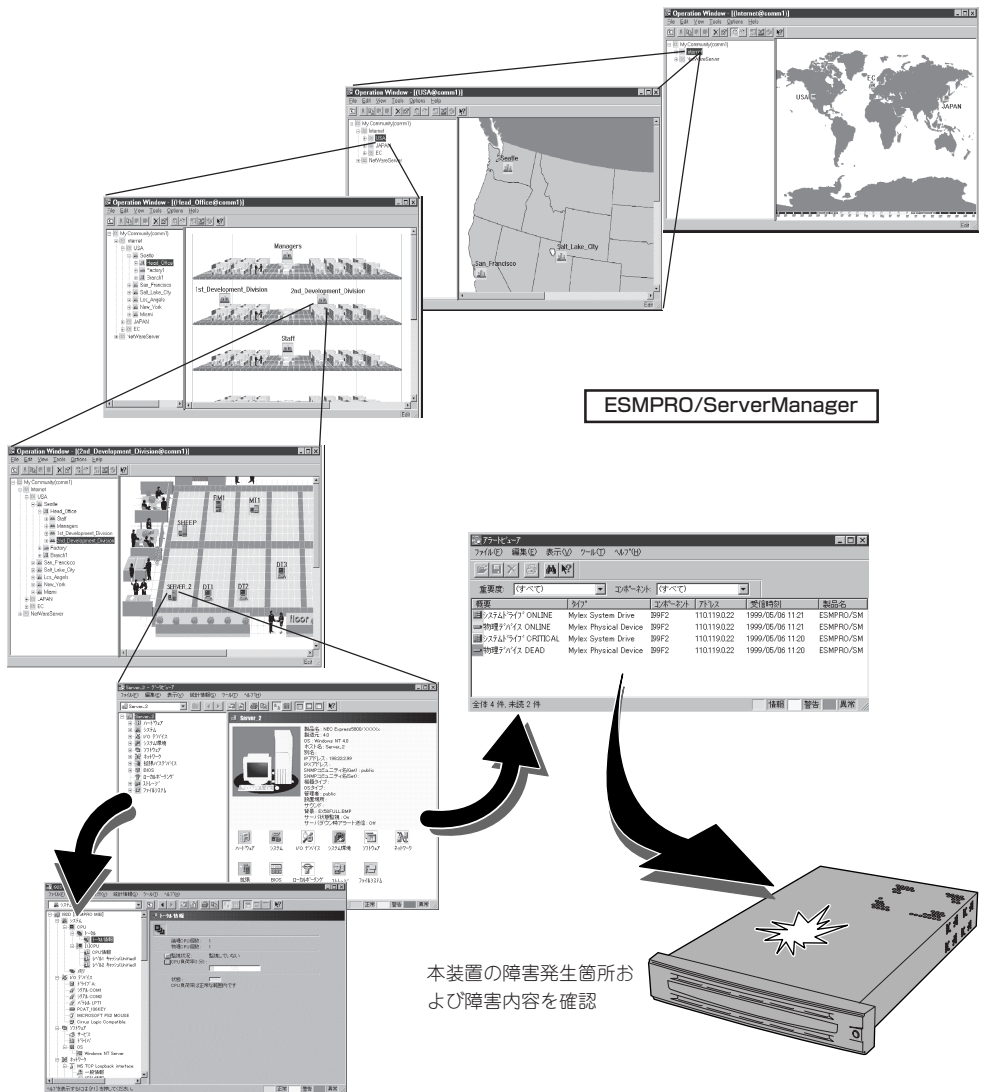

ESMPRO/ServerManager上で本装置を監視している際に、本装置を示すアイコンが[警告] (黄色)や[異常] (赤色)を示した場合、本装置が故障した可能性があります。この場合、以下の手順でどの部分に異常・警告が発生しているかを特定し、対処を行ってください。

1. ESMPRO/ServerManagerのウィンドウで、左側のツリー構造上の対応する本装置を示すアイコンを右クリックする。
2. メニューから「データビューア」を選択する。
3. データビューアのウィンドウで、異常・警告の出ているアイコンを探し、その発生箇所を特定する。

各構成情報のツリーを開いていくことで、その部品の詳細情報を見ることができます。

例えば、「ストレージ」→「ハードディスク」→「[1]ハードディスク」→「xx情報」などを参照することで、このハードディスクの詳細な情報が表示されます。

詳細は、ESMPRO/ServerManagerのヘルプを参照してください。ESMPRO/ServerManagerのヘルプはインストールした管理用PCの「スタート」メニューから「ESMPRO」を選んで表示されるメニューから「ESMPRO/SM」や「データビューア」のヘルプを選択してください。

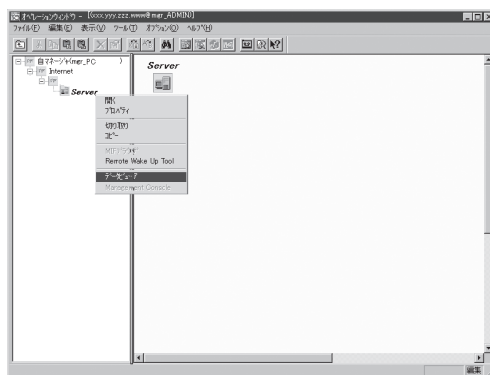

サーバの確認 ～IDスイッチ～

複数の本装置を1つのラックに搭載している場合、保守をしようとしている装置がどれであるかを見分けるために装置の前面および背面にある「IDランプ」で確認します。

前面にあるIDスイッチを押すとIDランプが点灯します。もう一度押すとランプは消灯します。

ラック背面からの保守は、暗く、狭い中での作業となり、正常に動作している本装置の電源やインターフェースケーブルを取り外したりするおそれがあります。IDスイッチを使って保守する本装置を確認してから作業をすることをお勧めします。

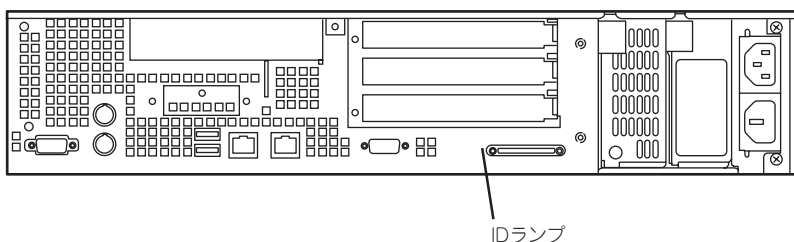
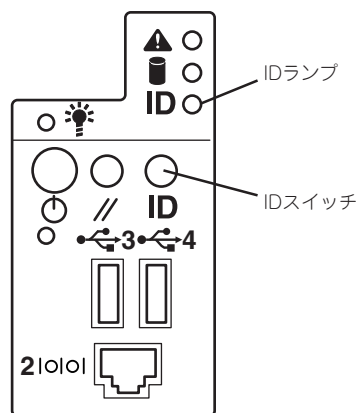

POSTのチェック

POST (Power On Self-Test)は、本装置のマザーボード内に記録されている自己診断機能です。

POSTは本装置の電源をONにすると自動的に実行され、マザーボード、メモリ、CPU、キーボード、マウスなどをチェックします。また、管理PCからMWAを起動し、本体に接続すると管理PC上にPOST実行内容が表示され、各種のBIOSセットアップユーティリティの起動メッセージなども表示します (MWAからの接続方法については、5章の「MWA」で説明しています)。

本装置の出荷時の設定では管理PCと通信されていない場合、POSTを実行している間、ディスプレイ装置には「NEC」ロゴが表示されます。



「NEC」ロゴの表示中に<Esc>キーを押さなくても、はじめからPOSTの診断内容を表示させることができます。6章の「システムBIOS」の「Advanced」にある「Boot-time Diagnostic Screen」の設定を「Enabled」に切り替えてください。

POSTの実行内容は常に確認する必要はありません。次の場合にPOST中に表示されるメッセージを確認してください。

- 「故障かな?」と思ったとき
- 電源ONからOSの起動の間に何度もピーブ音がしたとき
- ディスプレイ装置に何らかのエラーメッセージが表示されたとき

POSTの流れ

次にPOSTで実行される内容を順を追って説明します。



- システムの構成によっては、ディスプレイの画面に「Press Any Key」とキー入力を要求するメッセージを表示する場合があります。これは取り付けたオプションのボードのBIOSが要求しているためのものです。オプションの説明書にある説明を確認してから何かキーを押してください。

- オプションのPCIボードの取り付け/取り外し/取り付けしているスロットの変更してから電源をONにすると、POSTの実行中に取り付けたボードの構成に誤りがあることを示すメッセージを表示してPOSTをいったん停止することがあります。

この場合は<F1>キーを押してPOSTを継続させてください。ボードの構成についての変更/設定は、この後に説明するユーティリティを使って設定できます。

1. 電源ON後、POSTが起動し、メモリチェックを始めます。ディスプレイ装置の画面左上に基本メモリと拡張メモリのサイズをカウントしているメッセージが表示されます。また、画面下に以下のメッセージが表示されます。

Press <ESC> to view diagnostic messages, <Space> to abort memory test
Press <F2> to enter SETUP, <F4> Service Partition, <F12> Network

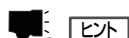

「<Space> to abort memory test」のメッセージ表示中に<Space>キーを押すと、メモリテストをスキップすることができます。

なお、本装置に搭載されているメモリの量によっては、メモリチェックが完了するまでに数分かかる場合もあります。同様に再起動した場合など、画面に表示するのに1分程度の時間がかかる場合があります。

2. 続いて本装置に内蔵のSCSIコントローラを検出し、SCSI BIOSセットアップユーティリティの起動を促すメッセージが表示されます。

そのまま何も入力せずにいると数秒後にPOSTを自動的に続けます。

Press <Ctrl> <A> for SCSISelect(TM) Utility!

ここで<Ctrl>キーと<A>キーを押すとユーティリティが起動します。設定方法やパラメータの機能については、6章の「SCSI BIOS」を参照してください。ユーティリティを使用しなければならない例としては次のような場合があります。

- 外付けSCSI装置を接続した場合
- システム内部のSCSI装置の接続を変更した場合

ユーティリティを終了すると、本装置は自動的にもう一度始めからPOSTを実行します。

3. 接続しているSCSI装置が使用しているSCSI ID番号などを画面に表示します。
4. <本装置のPCIバスに起動可能なオプションROMを搭載したPCIボードを搭載している場合>

搭載したボードのBIOSセットアップユーティリティの起動を促すメッセージが表示されます。

本装置のPCIバスに起動可能なオプションROMを搭載したPCIボードを複数搭載しているときは、通常、インターナルPCI→PCI #1→PCI #4→PCI #2→PCI #3の順で搭載しているボードのBIOSセットアップユーティリティの起動メッセージを表示します(搭載したボードにより順番が変更になる場合もあります)。操作方法については、それぞれのボードに添付の説明書を参照してください。

5. 次に、CPUや接続しているキーボード、マウスなどを検出したことを知らせるメッセージを表示します。
6. その後、以下のメッセージが表示されます。

パターン1*：

Press <ESC> to view diagnostic messages
Press <F2> to enter SETUP or Press <F12> to Network

パターン2*：

Press <ESC> to view diagnostic messages
Press <F2> to enter SETUP, <F4> Service Partition, <F12> Network

パターン3*：

Press <ESC> to view diagnostic messages
Press <F1> to resume, <F2> to Setup, <F12> to Network

パターン4*：

Press <ESC> to view diagnostic messages
Press <F1> to resume, <F2> Setup, <F4> Service Partition, <F12> Network

* 装置の状態によって、メッセージの内容は異なります。

それぞれのキーを入力した場合の動作や起動するユーティリティは以下のようになっています。通常では、特に起動する必要はありません。

ヒント

- <ESC>キーを押下した場合、POSTの終わりでBootメニューを表示します。このメニューから起動するデバイスを選択することができます。

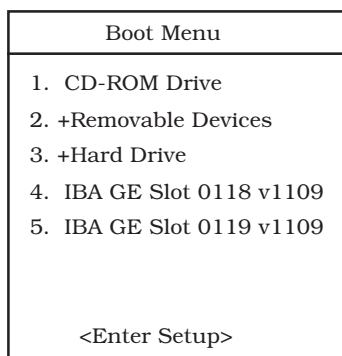

- <F2>キーを押した場合、BIOSセットアップユーティリティを起動します。本装置を使用する環境に合った設定に変更するとき起動してください。エラーメッセージを伴った上記のメッセージが表示された場合を除き、通常では特に起動して設定を変更する必要はありません。設定方法やパラメータの機能については、6章を参照してください。
 - <F4>キーを押した場合、保守用パーティションから起動します。保守用パーティションについては、「保守用パーティションの設定(154ページ)」を参照してください。
 - <F12>キーを押下した場合、ネットワークブートを実行します。
 - 「Press <F1> to resume」のメッセージが表示される場合は、POST中に何らかの異常を検出しています。メッセージの内容や対処方法については、次項の「POST中のエラーメッセージ」を参照してください。エラーメッセージが表示されている場合でも、<F1>キーを押すと起動します。
8. BIOSセットアップユーティリティ「SETUP」でパスワードの設定をすると、パスワードを入力する画面が表示される場合があります。

パスワードの入力は、3回まで行えます。3回とも入力を誤ると本装置を起動できなくなります。この場合は、本装置の電源をOFFにしてから、10秒程度時間をあけてから再度、本装置の電源をONにして本装置を起動し直してください。

重要

OSをインストールするまではパスワードを設定しないでください。

9. POSTを終了するとOSを起動します。

POSTのエラーメッセージ

POST中にエラーを検出するとディスプレイ装置の画面にエラーメッセージを表示されるか、ピープ音が鳴ります。エラーメッセージの表示内容やピープ音の鳴り方、その意味や対処方法については、次項を参照してください。

重要

保守サービス会社に連絡するときはディスプレイの表示やピープ音の鳴り方をメモしておいてください。アラーム表示は保守を行うときに有用な情報となります。

エラーメッセージ

本装置に何らかの異常が起きるとさまざまな形でエラーを通知します。ここでは、エラーメッセージの種類について説明します。

ランプによるエラーメッセージ

本装置の前面や背面にあるランプはさまざまな状態を点灯、点滅、消灯によるパターンや色による表示でユーザーに通知します。「故障かな?」と思ったらランプの表示を確認してください。ランプ表示とその意味については1章をご覧ください。

POST中のエラーメッセージ

本装置の電源をONにすると自動的に実行される自己診断機能「POST」中に何らかの異常を検出すると、ディスプレイ装置の画面にエラーメッセージが表示されます(場合によってはその対処方法も表示されます)。

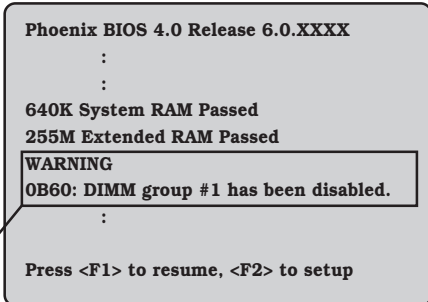

```
Phoenix BIOS 4.0 Release 6.0.XXXX
:
:
640K System RAM Passed
255M Extended RAM Passed
WARNING
OB60: DIMM group #1 has been disabled.
:
Press <F1> to resume, <F2> to setup
```

メモリの故障を示すメッセージ(例ではメモリ#1が故障した場合の表示)

また、ビープ音のパターンでエラーを通知することもあります。次ページ以降の表で、画面に表示されるメッセージやビープ音とその意味、対処方法について説明します。



保守サービス会社に連絡するときはディスプレイの表示やビープ音のパターンをメモしておいてください。アラーム表示は保守を行うときに有用な情報となります。



ここで記載されているPOSTのエラーメッセージ一覧は本装置単体のものです。マザーボードに接続されているオプションボードに搭載されているBIOSのエラーメッセージとその対処方法についてはオプションに添付の説明書を参照してください。

ディスプレイに表示されるエラーメッセージ

次にエラーメッセージの一覧と原因、その対処方法を示します。

ディスプレイ上のエラーメッセージ	意味	対処方法
0200 Failure Fixed Disk	ハードディスクドライブエラー。	保守サービス会社に連絡してください。
0210 Stuck Key	キーボード接続エラー。	キーボードを接続し直してください。
0211 Keyboard error	キーボードエラー。	<ul style="list-style-type: none"> ● キーボードを接続し直してください。 ● 再起動してください。問題が解決されない場合は、保守サービス会社に連絡してください。
0212 Keyboard Controller Failed	キーボードコントローラエラー。	
0213 Keyboard locked - Unlock key switch.	キーボードがロックされている。	
0220 Monitor type does not match CMOS - Run SETUP	モニタのタイプがCMOSメモリと一致しない。	SETUPを起動してください。SETUPで直らない場合は保守サービス会社に連絡してください。
0230 System RAM Failed at offset:	システムRAMエラー。	保守サービス会社に連絡してください。
0231 Shadow Ram Failed at offset:	シャドウRAMエラー。	
0232 Extended RAM Failed at address line:	拡張RAMエラー。	
0250 System battery is dead - Replace and run SETUP	システムのバッテリーがない。	保守サービス会社に連絡して、バッテリーを交換してください（本装置を再起動後、SETUPを起動して設定し直してください）。
0251 System CMOS checksum bad - Default configuration used	システムCMOSメモリのチェックサムが正しくない。	デフォルト値が設定されました。SETUPを起動して、設定し直してください。問題が解決されない場合は、保守サービス会社に連絡してください。
0252 Password checksum bad - Passwords cleared	パスワードのチェックサムが正しくありません。	パスワードがクリアされました。SETUPを起動して設定し直してください。
0260 System timer error	システムタイマーエラー。	SETUPを起動して、時刻や日付を設定し直してください。設定し直しても同じエラーが続いて起きるときは保守サービス会社に連絡してください。
0270 Real time clock error	リアルタイムクロックエラー。	
0271 Check date and time setting	リアルタイムクロックの時刻設定に誤りがある。	
02B0 Diskette drive A error	フロッピーディスクドライブAのエラー。	SETUPを起動して、「Main」メニューの「Legacy Floppy A」、「Legacy Floppy B」を設定し直してください。設定し直しても同じエラーが続いて起きるときは保守サービス会社に連絡してください。
02B1 Diskette drive B error	フロッピーディスクドライブBのエラー。	

ディスプレイ上のエラーメッセージ	意味	対処方法
02B2 Incorrect Drive A type - run SETUP	フロッピーディスクドライブAのタイプが正しくない。	SETUPを起動して、設定し直してください。問題が解決されない場合は、保守サービス会社に連絡してください。
02B3 Incorrect Drive B type - run SETUP	フロッピーディスクドライブBのタイプが正しくない。	
02D0 System cache error - Cache disabled	システムキャッシュエラー。	キャッシュを使用できません。保守サービス会社に連絡してください。
02D1 System Memory exceeds the CPU's caching limit	メモリがCPUのキャッシュの限界を超えた。	
02F5 DMA Test Failed	DMAテストエラー。	
02F6 Software NMI Failed	ソフトウェアNMIエラー。	
02F7 Fail-safe Timer NMI Failed	フェイルタイマのNMIエラー。	
0611 IDE configuration changed	IDEの構成エラー。	
0612 IDE configuration error - device disabled	IDEの構成デバイスエラー。	
0613 COM A configuration changed	シリアルポート1の構成エラー。	
0614 COM A config. error - device disabled	シリアルポート1の構成デバイスエラー。	
0615 COM B configuration changed	シリアルポート2の構成エラー。	
0616 COM B config. error - device disabled.	シリアルポート2の構成デバイスエラー。	
0617 Flopppy configuration changed	フロッピーディスクドライブの構成エラー。	
0618 Floppy config. error - device disabled	フロッピーディスクドライブの構成デバイスエラー。	
0B1B PCI System Error on Bus/Device/Function	バス/デバイス/機能でPCIシステムエラーが発生した。	
0B1C PCI Parity Error on Bus/Device/Function	バス/デバイス/機能でPCIパリティエラーが発生した。	
0B22 Processors are installed out of order.	プロセッサ (CPU) の故障。	保守を依頼してプロセッサを交換してください。
0B28 Unsupported Processor detected on Processor 1	CPU #1ソケットにサポートしていないプロセッサ (CPU) が搭載されている。	本装置がサポートしているプロセッサであることを確認してください。確認できない場合は保守サービス会社に連絡して保守を依頼してください。
0B29 Unsupported Processor detected on Processor 2	CPU #2ソケットにサポートしていないプロセッサ (CPU) が搭載されている。	

ディスプレイ上のエラーメッセージ	意味	対処方法
0B30 CPU Fan 1 Alarm occurred.	ファンの異常。	ファンの故障、またはファンの目詰まりが考えられます。保守サービス会社に連絡して保守を依頼してください。
0B31 CPU Fan 2 Alarm occurred.		
0B32 Baseboard Fan 1 Alarm occurred.		
0B33 Baseboard Fan 2 Alarm occurred.		
0B34 Baseboard Fan 3 Alarm occurred.		
0B35 Baseboard Fan 4 Alarm occurred.		
0B50 Processor #1 with error taken off ine.	CPU#1でエラーを検出したため、CPU#1を縮退した。	CPUが縮退しています。保守サービス会社に連絡してください。
0B51 Processor #2 with error taken offline.	CPU#2でエラーを検出したため、CPU#2を縮退した。	
0B5F Forced to use Processor with error	CPUエラーを検出した。	すべてのCPUでエラーを検出したため、強制的に起動しています。保守サービス会社に連絡してください。
0B60 DIMM group #1 has been disabled.	メモリエラーを検出した。メモリ#1が縮退している。	保守サービス会社に連絡してください。
0B61 DIMM group #2 has been disabled.	メモリエラーを検出した。メモリ#2が縮退している。	
0B62 DIMM group #3 has been disabled.	メモリエラーを検出した。メモリ#3が縮退している。	
0B70 The error occurred during temperature sensor reading.	温度異常を検出する途中にエラーを検出した。	
0B71 System Temperature out of the range.	温度異常を検出した。	ファンの故障、またはファンの目詰まりが考えられます。保守サービス会社に連絡して保守を依頼してください。
0B74 The error occurred during voltage sensor reading.	電圧を検出中にエラーが起きた。	保守サービス会社に連絡してください。
0B75 System voltage out of the range.	システムの電圧に異常を検出した。	
0B78 The error occurred during fan sensor reading.	FANセンサの検出中にエラーが起きた。	
0B7C The error occurred during redundant power module confirmation.	冗長電源を構成している途中でエラーを検出した。	保守サービス会社に連絡して電源ユニットを交換してください。
0B7D The normal operation can't be guaranteed with use of only one PSU.	本装置に必要な基本電源構成を満たしていない。	保守サービス会社に連絡して電源ユニットを増設または交換してください。

ディスプレイ上のエラーメッセージ	意味	対処方法
0B80 BMC Memory Test Failed.	BMCデバイス(チップ)のエラー。	POWERスイッチにより電源をOFFにし、電源コードを抜き差しした後に、起動し直してください。問題が解決されない場合は、保守サービス会社に連絡してください。
0B81 BMC Firmware Code Area CRC check failed.		
0B82 BMC core hardware failure.		
0B83 BMC IBF or OBF check failed.	BMCのアドレスへのアクセスに失敗した。	
0B8A BMC SEL area full.	システムイベントログを書き込める容量がない。	ESMPROをインストールしている本装置の場合、保守サービス会社に連絡してください。ESMPROをインストールされていない本装置の場合、致命的な障害ではありませんが、SETUPを起動し、「Server」-「Event Log Configuration」の「Clear Event Log」を実行してください。
0B8B BMC progress check timeout.	BMCチェックを一時中断した。	POWERスイッチにより電源をOFFにし、電源コードを抜き差しした後に、起動し直してください。問題が解決されない場合は、保守サービス会社に連絡してください。
0B8C BMC command access failed.	BMCコマンドアクセスに失敗した。	
0B8D Could not redirect the console - BMC Busy -	コンソールリダイレクトができない(BMCビジー)。	
0B8E Could not redirect the console - BMC Error -	コンソールリダイレクトができない(BMCエラー)。	
0B8F Could not redirect the console - BMC Parameter Error -	コンソールリダイレクトができない(BMCパラメータエラー)。	
0B90 BMC Platform Information Area corrupted.	BMCデバイス(チップ)エラー。	
0B91 BMC update firmware corrupted.		
0B92 Internal Use Area of BMC FRU corrupted.	Chassis情報を格納したSROMの故障。	
0B93 BMC SDR Repository empty.	BMCデバイス(チップ)エラー。	
0B94 IPMB signal lines do not respond.	IPMB (Intelligent Platform Management Bus)の故障。	
0B95 BMC FRU device failure.	Chassis情報を格納したSROMの故障。	
0B96 BMC SDR Repository failure.	センサデータレコード情報を格納したSROMの故障。	
0B97 BMC SEL device failure.	BMCデバイス(チップ)の故障。	
0B98 BMC RAM test error.	BMC RAMのエラー。	
0B99 BMC Fatal hardware error.	BMCのエラー。	

ディスプレイ上のエラーメッセージ	意味	対処方法
0B9A BMC not responding.	BMCのエラー。	POWERスイッチにより電源をOFFにし、電源コードを抜き差しした後に、起動し直してください。問題が解決されない場合は、保守サービス会社に連絡してください。
0B9B Private I2C bus not responding.	プライベートI2Cバスより無応答。	
0B9C BMC internal exception.	BMCのエラー。	
0B9D BMC A/D timeout error.	BMCのエラー。	
0B9E SDR repository corrupt.	BMCのエラーまたはSDRのデータの破損。	
0B9F SEL corrupt.	BMCのエラーまたはシステムイベントログのデータの破損。	
0BB0 SMBIOS - SROM data read error.	SROMのデータリードエラー。	
0BB1 SMBIOS - SROM data checksum bad.	SROMのデータチェックサムエラー。	
0BC0 POST detected startup failure of 1st Processor.	CPU #1のエラー。	
0BC1 POST detected startup failure of 2nd Processor.	CPU #2のエラー。	
0BD0 1st SMBus address not acknowledged.	1st SMBusアクセスに対してデバイスが無応答。	保守サービス会社に連絡してシステムイベントログで示されたボードを交換ください。
0BD1 1st SMBus device Error detected.	1st SMBusアクセスに対してエラーを検出した。	
0BD2 1st SMBus timeout.	1st SMBusアクセスに対してタイムアウトを検出した。	
0BD3 2nd SMBus address not acknowledged.	2nd SMBusアクセスに対してデバイスが無応答。	
0BD4 2nd SMBus device Error detected.	2nd SMBusアクセスに対してエラーを検出した。	
0BD5 2nd SMBus timeout.	2nd SMBusアクセスに対してタイムアウトを検出した。	
0BD6 3rd SMBus address not acknowledged.	3rd SMBusアクセスに対してデバイスが無応答。	
0BD7 3rd SMBus device Error detected.	3rd SMBusアクセスに対してエラーを検出した。	
0BD8 3rd SMBus timeout.	3rd SMBusアクセスに対してタイムアウトを検出した。	
0BD9 4th SMBus address not acknowledged.	4th SMBusアクセスに対してデバイスが無応答。	
0BDA 4th SMBus device Error detected.	4th SMBusアクセスに対してエラーを検出した。	
0BDB 4th SMBus timeout.	4th SMBusアクセスに対してタイムアウトを検出した。	
0BDC 5th SMBus address not acknowledged.	5th SMBusアクセスに対してデバイスが無応答。	
0BDD 5th SMBus device Error detected.	5th SMBusアクセスに対してエラーを検出した。	
0BDE 5th SMBus timeout.	5th SMBusアクセスに対してタイムアウトを検出した。	

ディスプレイ上のエラーメッセージ	意味	対処方法
OBE8 IPMB address not acknowledged.	IPMBアクセスに対してデバイスが無応答。	保守サービス会社に連絡してください。
OBE9 IPMB device Error detected.	IPMBアクセスに対してエラーを検出した。	
OBEA IPMB timeout.	IPMBアクセスに対してタイムアウトを検出した。	
8120 Unsupported DIMM detected in DIMM group #1.	本装置でサポートしていないDIMMを検出した。	保守サービス会社に連絡して該当するグループのDIMM(2枚)を交換してください。
8121 Unsupported DIMM detected in DIMM group #2.		
8122 Unsupported DIMM detected in DIMM group #3.		
8130 Mismatch DIMM detected in DIMM group #1.	DIMMグループ内のDIMMの種類が一致していない、あるいは、DIMMが1枚しか搭載されていない。	DIMMの取り付け状態を確認してください。問題が解決されない場合は、保守サービス会社に連絡してください。あるいは、DIMMに貼り付けられているラベルを見て、DIMMグループごとに同じ種類のDIMMが取り付けられていることを確認してください。異なっている場合は、保守サービス会社に連絡してDIMMを交換してください。
8131 Mismatch DIMM detected in DIMM group #2.		
8132 Mismatch DIMM detected in DIMM group #3.		
8140 DIMM group #1 with error is enabled.	メッセージにあるグループでエラーを起こしたDIMMを検出した。	保守サービス会社に連絡して該当するグループのDIMM(2枚)を交換してください。
8141 DIMM group #2 with error is enabled.		
8142 DIMM group #3 with error is enabled.		
8150 NVRAM Cleard By Jumper.	ジャンパ設定によりNVRAMをクリアした。	電源OFF後、ジャンパの設定を元に戻してください。
8151 Password Cleared By Jumper	ジャンパ設定によりパスワードをクリアした。	
8160 Mismatch Processor Speed detected on Processor 1.	CPU #1の周波数が合っていない。	CPUの周波数を確認してください。確認できない場合は保守サービス会社に連絡してください。
8161 Mismatch Processor Speed detected on Processor 2.	CPU #2の周波数が合っていない。	
8170 Processor 1 not operating at intended frequency.	期待する周波数でCPUが動作していない。	
8171 Processor 2 not operating at intended frequency.		
817F All Processors not operating at intended frequency.		

ディスプレイ上のエラーメッセージ	意味	対処方法
8200 Online Spare Memory was not ready.	オンライン・スペア・メモリ機能を有効にできないDIMMボード実装状態です。	DIMMに貼り付けられているラベルを見て、「オンライン・スペア・メモリ機能」に沿ったDIMMが取り付けられていることを確認してください。問題が解決されない場合は、保守サービス会社に連絡してください。
NOTICE:Your System Redundant Power Supply is not Configured.	非冗長電源構成で動作中です。	エラーではありません。
Expansion Rom not initialized.	PCIカードの拡張ROMが初期化されません。	SETUPを起動し、「Advanced」 - 「PCI Configuration」で設定を変更してください。OSの起動に関係しないPCIデバイスのOption ROMは「Disabled」に設定することができます。
Invalid System Configuration Data.	システム構成データが破壊されています。	保守サービス会社に連絡してください。
Invalid System Configuration Data Read Error.	システム構成データのリードエラー。	
System Configuration Data Write Error.	システム構成データのライトエラー。	
Resource Conflict.	PCIカードのリソースが正しくマッピングされていない。	
WARNING:IRQ not configured.	PCIカード割り込みが正しく設定されていない。	

● ファンのエラーメッセージとファンの取り付け位置

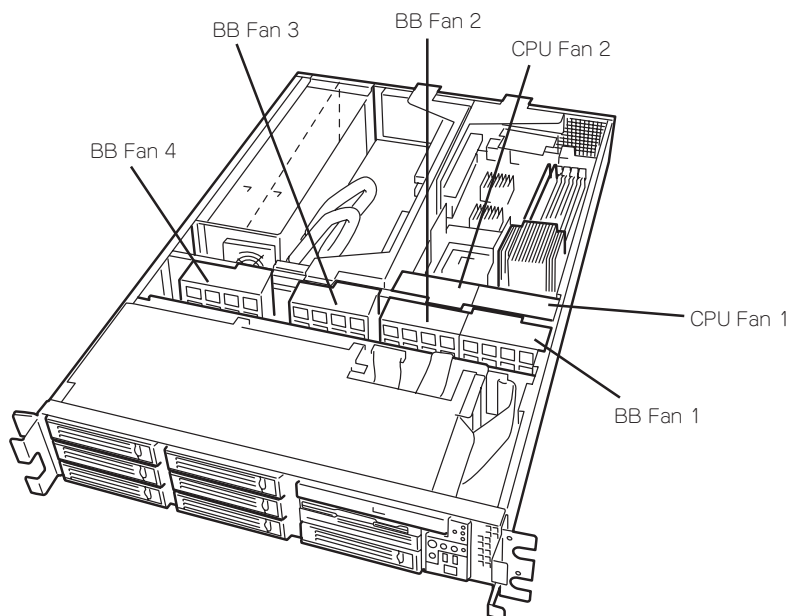

- CPUのエラーメッセージとCPUの取り付け位置

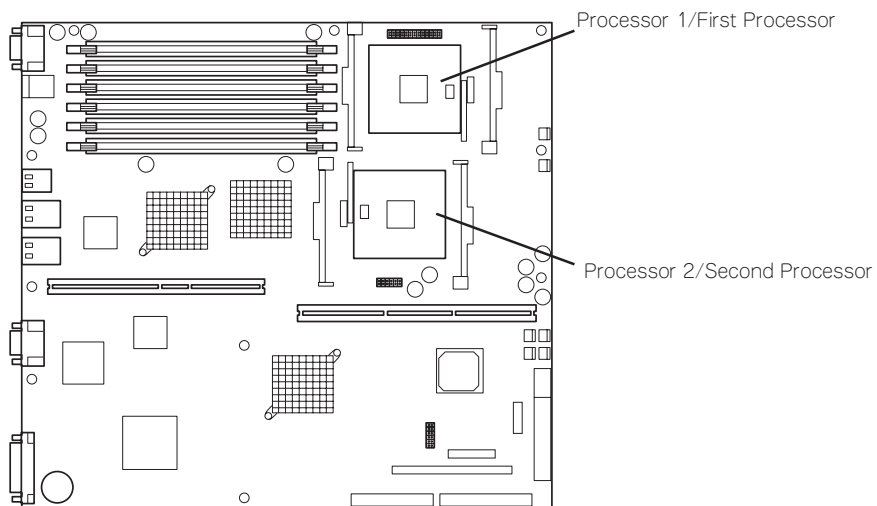

- メモリのエラーメッセージとメモリの取り付け位置

DIMMは2枚で1つのグループを構成します。

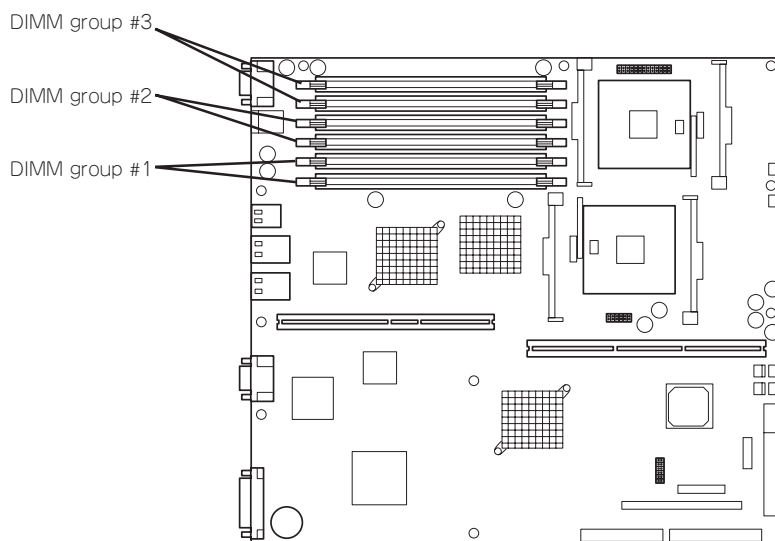

ビーブ音によるエラー通知

POST中にエラーを検出しても、ディスプレイ装置の画面にエラーメッセージを表示できない場合があります。この場合は、一連のビーブ音でエラーが発生したことを通知します。エラーはビーブ音のいくつかの音の組み合わせでその内容を通知します。たとえば、ビーブ音が1回、連続して3回、1回、1回の組み合わせで鳴った(ビーブコード: 1-3-1-1)ときはDRAMリフレッシュテストエラーが起きたことを示します。

次にビーブコードとその意味、対処方法を示します。

ビーブコード	意味	対処方法
1-2	Video BIOSの初期化エラー	ディスプレイ装置になにも表示されない場合は、ディスプレイのコネクタの取り付け状態を確認してください。問題が解決されない場合は、保守サービス会社に連絡して、マザーボードを交換してください。 増設したPCIボードのオプションROMの展開が表示されない場合は、PCIボードの取り付け状態を確認してください。問題が解決されない場合は、保守サービス会社に連絡して、マザーボード、増設したPCIボードを交換してください。
1-2	オプションROM初期化エラー	
1-2-2-3	ROMチェックサムエラー	保守サービス会社に連絡して、マザーボードを交換してください。
1-3-1-1	DRAMリフレッシュテストエラー	DIMMボードの取り付け状態を確認してください。問題が解決されない場合は、保守サービス会社に連絡して、DIMMボードまたはマザーボードを交換してください。
1-3-1-3	キーボードコントローラエラー	キーボードを接続し直してください。問題が解決されない場合は、保守サービス会社に連絡して、マザーボードを交換してください。
1-3-3-1	メモリを検出できない。あるいは、DIMMボードのタイプが異なる	DIMMボードの取り付け状態を確認してください。問題が解決されない場合は、保守サービス会社に連絡して、DIMMボードまたはマザーボードを交換してください。
1-3-4-1	DRAMアドレスエラー	
1-3-4-3	DRAMテストLow Byteエラー	
1-4-1-1	DRAMテストHigh Byteエラー	
1-5-1-1	CPUの起動エラー	CPUの取り付け状態を確認してください。問題が解決されない場合は、保守サービス会社に連絡して、CPUまたはマザーボードを交換してください。
1-5-2-1	CPUが搭載されていない	
1-5-2-3	CPU電圧が異なるCPUの混在エラー	増設したCPUがサポート対象品であることを確認してください。問題がなければ次に、CPUが正しく取り付けられていることを確認してください。問題が解決されない場合は、保守サービス会社に連絡して、CPUまたはマザーボードを交換してください。
1-5-2-4	フロントサイドバスの周波数が異なるCPUの混在エラー	
1-5-4-4	電源異常	内部のボードの故障が考えられます。保守サービス会社に連絡して故障したボードの特定と交換を依頼してください。
2-2-3-1	不正割り込みテストエラー	保守サービス会社に連絡してマザーボードを交換してください。



ビーブコード「1-5-4-2」の鳴動は停電や瞬断などによりAC電源の供給が遮断され、システムの再起動が行われたことを通知するものです。異常ではありません。

MWAによる仮想LCDのエラーメッセージ

MWAのBMCダイアログボックスを開くことにより、管理対象のストリーミングサーバの仮想LCD(16桁×2行)を表示することができます。

MWAの詳細な説明は、EXPRESSBUILDER内の以下のパスに格納されている「MWAファーストステップガイド」を参照してください。

CD-ROMドライブ:¥mwa¥doc¥jp¥mwa_fsg.pdf

仮想LCDには、POST実行状況および運用中やDC OFF (AC電源はON)の間に発生したエラーの内容を表示します。表示内のAlert Standard Format (ASF)は、検査項目またはエラー内容をコードと簡単なメッセージで表したものです。次ページ以降にメッセージの内容とその意味、対処方法を示します。

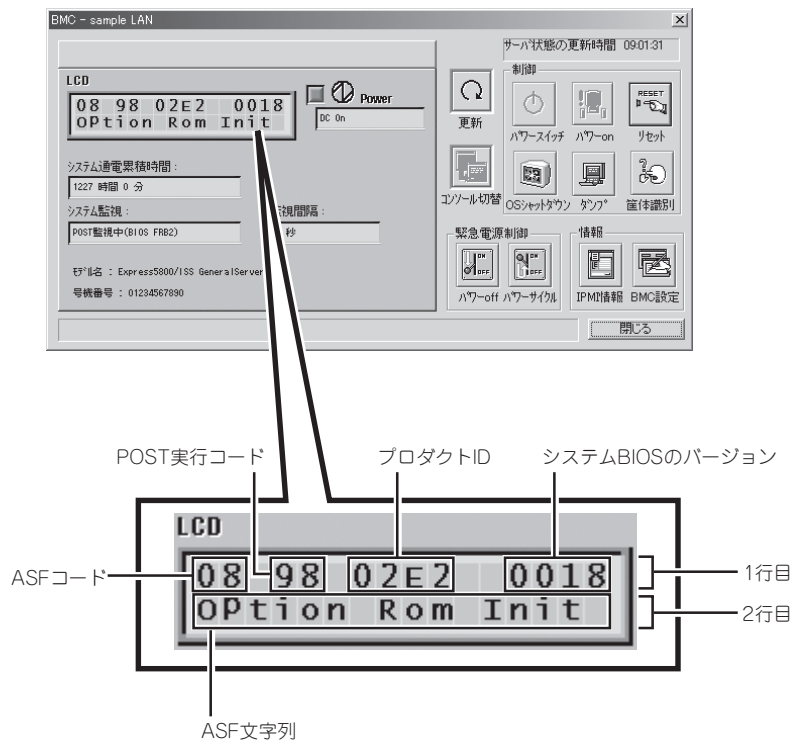

また、POST中にエラーを検出した場合は、POSTが終了した後、仮想LCD上のPOSTエラーコードを表示します。284ページの表を参照して、コードの意味と対処方法を確認してください。

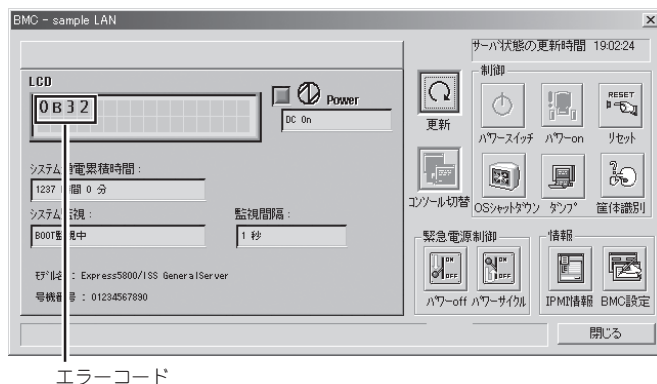

● 1行目の表示

メッセージ	意味	対処方法
Prepare To Boot	POSTが正常に終了した。	エラーではありません。
CPU Reconfigured	CPUを縮退した。	保守サービス会社に連絡して、システムイベントログで表示されるCPUまたはマザーボードを交換してください。
Mem Reconfigured	メモリを縮退した。	保守サービス会社に連絡して、システムイベントログで表示されるDIMMグループまたはマザーボードを交換してください。
PCI Bus PERR xx	PCIバスパリティエラーが発生した。	保守サービス会社に連絡してください。
PCI Bus SERR xx	PCIバスシステムエラーが発生した。	
Chipset Err xxxx	チップセットエラーが発生した。	
Mem Hot Sparing	オンライン・スペア・メモリ機能が実施され、運用DIMMグループを切り替えた。	オンライン・スペア・メモリ機能により、連続運転が可能ですが、保守サービス会社に連絡して、システムイベントログで表示されるDIMMまたはマザーボードを交換してください。

● 2行目の表示

メッセージ	意味	対処方法
Proc Missing	CPUが実装されていない。	CPUの取り付け状態を確認してください。問題が解決されない場合は、保守サービス会社に連絡して、CPUまたはマザーボードを交換してください。
240VA Power Down	240VA Power Downが発生した。	保守サービス会社に連絡してください。
BB +1.5v Alm xx	1.5V異常が発生した。	保守サービス会社に連絡してください。
BB +2.5v Alm xx	2.5V異常が発生した。	
BB +3.3v Alm xx	3.3V異常が発生した。	
BB +3.3vs Alm xx	3.3VS異常が発生した。	
BB +5.0v Alm xx	5V異常が発生した。	
BB +12.0v Alm xx	12V異常が発生した。	
BB -12.0v Alm xx	-12V異常が発生した。	
VCCP 1 Alm xx	VR異常が発生した。	

メッセージ	意味	対処方法
Battery Alm xx	マザーボード上のリチウムバッテリー異常が発生した。	保守サービス会社に連絡して、マザーボード上のリチウムバッテリーまたはマザーボードを交換してください。
Memory U-Err	メモリアンコレクタブルエラーが発生した。	保守サービス会社に連絡して、システムイベントログで表示されるDIMMグループまたはマザーボードを交換してください。
Bus Critical Err	バス異常が発生した。	保守サービス会社に連絡してください。
Entering Setup	BIOSセットアップユーティリティを起動中。	異常ではありません。
SCSI A Term1 xx	SCSI CH#Aターミナル異常が発生した。	保守サービス会社に連絡してください。
SCSI A Term2 xx	SCSI CH#Aターミナル異常が発生した。	
SCSI A Term3 xx	SCSI CH#Aターミナル異常が発生した。	
SCSI B Term1 xx	SCSI CH#Bターミナル異常が発生した。	
SCSI B Term2 xx	SCSI CH#Bターミナル異常が発生した。	
SCSI B Term3 xx	SCSI CH#Bターミナル異常が発生した。	
Processor 1 Hot	CPU#1 Hotが発生した。	
Processor 2 Hot	CPU#2 Hotが発生した。	
FP Temp Alm xx	フロントパネル温度異常が発生した。	本装置の設置環境を確認してください。問題が解決されない場合は、保守サービス会社に連絡してください。
Proc1 TempAlm xx	CPU#1温度異常が発生した。	保守サービス会社に連絡して、ファン、CPUまたはマザーボードを交換してください。
Proc2 TempAlm xx	CPU#2温度異常が発生した。	
BB Temp Alm xx	マザーボード温度異常が発生した。	保守サービス会社に連絡して、ファンまたはマザーボードを交換してください。
PDB Temp Alm xx	電源温度異常が発生した。	保守サービス会社に連絡して、電源またはマザーボードを交換してください。
WDT timeout	ウォッチドッグタイムアウトが発生した。	保守サービス会社に連絡してください。
DUMP Request !	DUMPスイッチが押された。	故障ではありません。
Memory C-Err Dis	メモリコレクタブルエラーが多発し、イベントがディセーブルされた。	連続運転が可能です。保守サービス会社に連絡して、システムイベントログで表示されるDIMMまたはマザーボードを交換してください。
Power Unit 1 Alm	電源ユニット1異常が発生した。	保守サービス会社に連絡して、電源ユニットまたはマザーボードを交換してください。
Power Unit 2 Alm	電源ユニット2異常が発生した。	

メッセージ	意味	対処方法
CPU Fan 1 Alarm	CPU Fan 1異常が発生した。	ファンの故障、またはファンの目詰まりが考えられます。保守サービス会社に連絡し保守を依頼してください。
CPU Fan 2 Alarm	CPU Fan 2異常が発生した。	
BB Fan 1 Alarm	BB Fan 1異常が発生した。	
BB Fan 2 Alarm	BB Fan 2異常が発生した。	
BB Fan 3 Alarm	BB Fan 3異常が発生した。	
BB Fan 4 Alarm	BB Fan 4異常が発生した。	異常ではありません。トップカバーをきちんと閉じなおしてください。
Cover Open	トップカバーが確実に閉じられていない。	

ー ファン・電源ユニットのエラーメッセージと取り付け位置

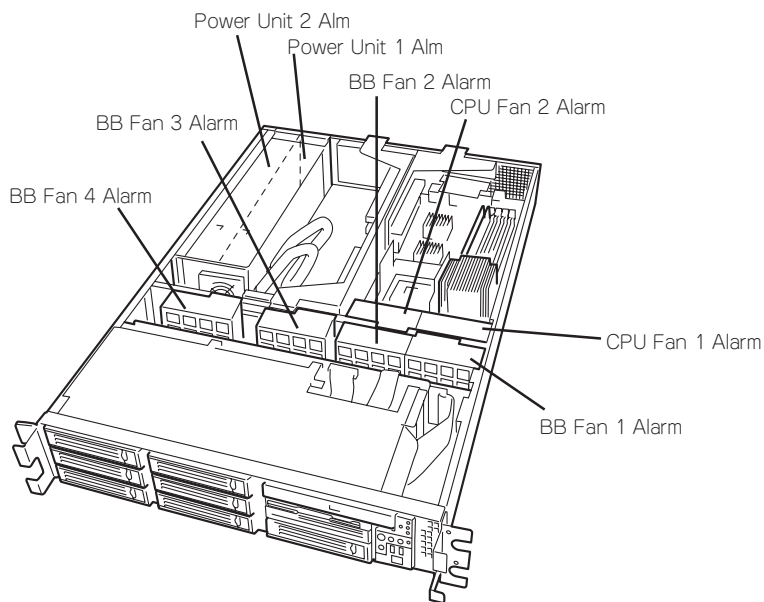

ー CPUのエラーメッセージとCPUの取り付け位置

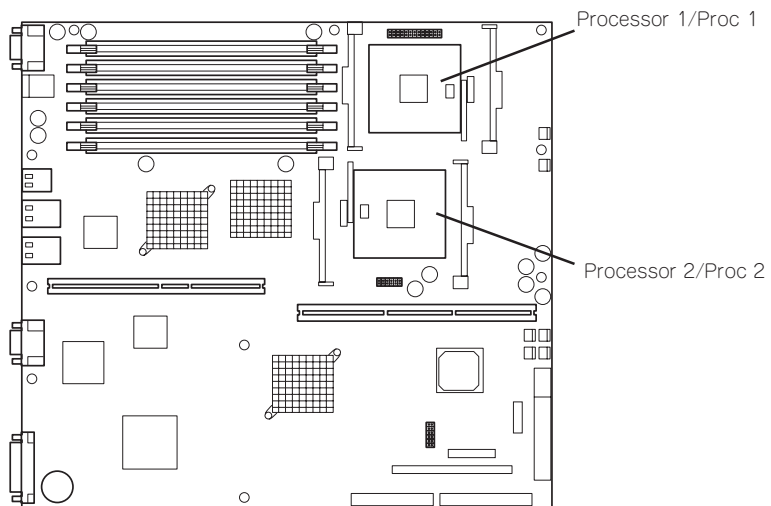

Windowsのエラーメッセージ

Windows Server 2003の起動後に致命的なエラー(STOPエラーやシステムエラー)が起きるとディスプレイ装置の画面がブルーに変わり、エラーに関する詳細なメッセージが表示されます。

```
*** STOP: 0x0000000A (0x00000074, 0x00000002, 0x00000001, 0x80108E7A)
IRQL_NOT_LESS_OR_EQUAL*** Address 80108E7A has base at 8010000 _ ntoskrnl.exe
```

画面のバックグラウンドの色は「ブルー」

画面に表示されたメッセージを記録して保守サービス会社に連絡してください。また、このエラーが起きると本装置は自動的にメモリダンプを実行し任意のディレクトリにメモリダンプのデータを保存します。「メモリダンプ(デバッグ情報)の設定」(3章)を参照してください。

のちほど保守サービス会社の保守員からこのデータを提供していただくよう依頼される場合があります。MOやDATなどのメディアにファイルをコピーしての保守員に渡せるよう準備しておいてください。

重要 STOPエラーやシステムエラーが発生しシステムを再起動したとき、仮想メモリが不足していることを示すメッセージが表示されることがありますが、そのまま起動してください。

チェック このファイルをメディアにコピーする前に、イベントビューアを起動して、システムイベントログでSave Dumpのイベントログが記録され、メモリダンプが保存されたことを確認してください。

このほかにもディスクやネットワークなど内蔵デバイスや周辺装置にエラーが起きた場合にも警告メッセージが表示されます。メッセージを記録して保守サービス会社に連絡してください。

サーバ管理アプリケーションからのエラーメッセージ

ESMPRO/ServerAgentやESMPRO/ServerManager、Power Console Plus、Adaptec Storage Manager - Browser Editionなど本装置専用の管理ツールを本装置や管理PCへインストールしておく、何らかの障害が起きたときに管理PCや本装置に接続しているディスプレイ装置から障害の内容を知ることができます。

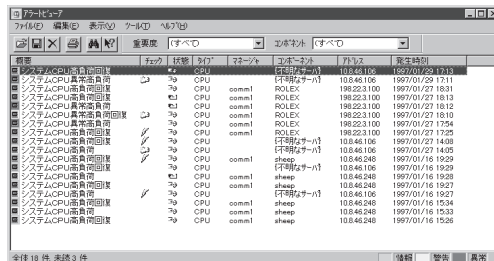

障害	発生時刻	発生場所	発生原因	発生時刻	発生時刻
システムCPU異常発生	10.8.46.106	CPU	command	1997/01/29 17:11	1997/01/29 17:13
システムCPU異常発生	198.22.31.100	ROLEX	command	1997/01/27 18:31	
システムCPU異常発生	198.22.31.100	ROLEX	command	1997/01/27 18:13	
システムCPU異常発生	198.22.31.100	ROLEX	command	1997/01/27 18:12	
システムCPU異常発生	198.22.31.100	ROLEX	command	1997/01/27 18:10	
システムCPU異常発生	198.22.31.100	ROLEX	command	1997/01/27 17:25	
システムCPU異常発生	10.8.46.106	CPU	command	1997/01/27 17:24	
システムCPU異常発生	198.22.31.100	ROLEX	command	1997/01/27 17:25	
システムCPU異常発生	10.8.46.248	shamp	command	1997/01/16 19:29	
システムCPU異常発生	10.8.46.106	CPU	command	1997/01/16 19:28	
システムCPU異常発生	10.8.46.248	shamp	command	1997/01/16 19:27	
システムCPU異常発生	10.8.46.106	CPU	command	1997/01/16 15:34	
システムCPU異常発生	10.8.46.248	shamp	command	1997/01/16 15:33	
システムCPU異常発生	10.8.46.248	shamp	command	1997/01/16 15:26	

各種アプリケーションのインストールや運用方法については5章またはオンラインドキュメントを参照してください。

ESMPROを使ったシステム構築や各種設定の詳細についてはオンラインヘルプや、オンラインドキュメントの「Express Server Management Guide」、別売の「ESMPROシステム構築ガイド」で詳しく説明されています。

トラブルシューティング

本装置が思うように動作しない場合は修理に出す前に次のチェックリストの内容に従って本装置をチェックしてください。リストにある症状に当てはまる項目があるときは、その後の確認、処理に従ってください。

それでも正常に動作しない場合は、症状を記録してから、保守サービス会社に連絡してください。

装置本体について - 導入時の問題 -

? 初期設定ツールで本装置の自動発見ができない

- LANケーブルが接続されていない可能性があります。LANポート1にLANケーブルが正しく接続されているか確認してください。
- 本装置の起動が完了していない可能性があります。初回電源投入時にOSの再設定を行うため、起動に数分～10分程度時間がかかる場合があります。
- 本装置が正常に起動していない可能性があります。コンピュータ名の重複やIPアドレス/サブネットマスクの設定に誤りがないか確認してください。

同一ネットワーク上の複数の本装置を再インストールした場合、複数台同時に起動すると2台目以降は正常に起動できません。1台ずつ起動して初期設定を行い、初期設定完了後に次の1台を起動してください。

- ネットワーク負荷が高い可能性があります。自動発見オプションの設定でオプションの値を変更してください。

? 初期設定ツールでIPアドレスを変更できない

- 初期設定ツール起動時に[次回からこのツールでの変更を不可にする]のチェックボックスにチェックして設定を更新してしまうと、初期設定ツールを使用してIPアドレス等を変更することができなくなります。

この場合は、WebUIを起動し、[ネットワーク]-[インターフェイス]より、変更を行いたい対応したNICを選択し、タスクの[IP]をクリックすることで、IPアドレスなどの設定を変更できるようになります。

? 初期設定ツールで設定変更が開始できない

- 初期設定ツールの一覧で「初期設定サービス」が停止となっている場合、初期設定ツールによる設定変更はできません。管理ツールWebUIを使用して設定変更を行ってください。

? 初期設定ツールでサーバの自動発見後や、サーバ選択時に初期設定変更サービスを停止するよう促されるメッセージが表示される

- 初期設定ツールでは、IPアドレスやマシン名などを変更可能ですが、サーバでこれに対応する、初期設定変更サービスを起動したままにしておくと、セキュリティホールとなる可能性があります。そのため、初期設定ツールでは、そのような状態のサーバが存在する場合、サービスを停止するよう促すため、警告ダイアログメッセージを表示する仕様となっています。ご了承ください。

初期設定ツールで設定変更ができない

- コンピュータ名やIPアドレスを誤って設定した可能性があります。同一ネットワーク上にコンピュータ名やIPアドレスが同じマシンが存在しないか確認してください。もしコンピュータ名やIPアドレスを重複して設定してしまった場合は、重複したマシンをいったんネットワークから切り離して、本装置を再起動し、初期設定ツールで設定変更してください。
- 複数のLANポートにケーブルが接続されている可能性があります。複数のLANポートを使用する場合は、まずLANポート1のみにケーブルを接続して初期設定を行い、初期設定完了後に残りのコネクタにケーブルを接続してください。

初期設定ツールで管理ツールWebUIの起動ができない

- 本装置の一覧でWebUI起動が可となっている装置に対して 管理ツールWebUIの起動ができない場合は、ネットワークの設定またはブラウザの設定に問題がある可能性があります。本装置および、初期設定ツールを動作させているWindowsマシンのネットワークの設定、およびブラウザの設定を確認してください。なお、管理ツールWebUIは Internet Explorer 5.5以上で動作します。初期設定ツールを使用する前に、通常使用するブラウザをInternet Explorer 5.5以上に設定しておいてください。
- 本装置の一覧でWebUI起動が不可となっている場合、管理ツールWebUIの起動はできません。初期設定サービスが起動中の場合は、初期設定ツールで正しく設定変更を行ってください。初期設定サービスが停止の場合は、ネットワークの設定に問題がある可能性があります。初期設定ツールを動作させているWindowsマシンのネットワークの設定を確認してください。

初期設定ツールでWebUI起動が不可と表示される

- 初期設定が完了していない場合は、WebUI起動が不可となります(DHCPサーバからアドレスを取得できない場合)。初期設定ツールで初期設定を行ってください。
- 初期設定が完了した本装置についてWebUI起動が不可となる場合は、ネットワークの設定に問題がある可能性があります。本装置および、初期設定ツールを動作させているWindowsマシンが同一ネットワークに属しているか確認してください。
- WebUI起動の確認に時間がかかり、不可となってしまう場合があります。もう一度自動発見を行って可とならないか確認してください。なお、本装置の一覧でWebUI起動が不可となっている場合、管理ツールWebUI の起動はできません。

装置本体について - 運用時の問題 -

? 電源がONにならない

- 電源が本装置に正しく供給されていますか?
 - 電源コードが本装置の電源規格に合ったコンセント(またはUPS)に接続されていることを確認してください。
 - 本装置に接続されている電源コードを使用してください。また、電源コードの被覆が破れていたり、プラグ部分が折れていたりしていないことを確認してください。
 - 接続したコンセントのブレーカがONになっていることを確認してください。
 - UPSに接続している場合は、UPSの電源がONになっていること、およびUPSから電力が出力されていることを確認してください。詳しくはUPSに添付の説明書を参照してください。
また、本装置のBIOSセットアップユーティリティでUPSとの電源連動機能の設定ができます。
<確認するメニュー: 「Server」→「AC-LINK」→「Power On」>
- POWERスイッチを押しましたか?
 - 本装置前面にあるPOWERスイッチを押して電源をON(POWERランプ点灯)にしてください。

? 起動しない

- DVD/CD-ROMドライブにEXPRESSBUILDER CD-ROMをセットしていませんか?
 - DVD/CD-ROMドライブにEXPRESSBUILDER CD-ROMをセットしている場合は、CD-ROMから起動しています。CD-ROMを取り出して再起動してください。
- 起動設定は正しいですか?
 - いったん、EXPRESSBUILDER CD-ROMをセットして本装置を起動してください。EXPRESSBUILDER CD-ROMから起動することにより、内部設定がデフォルト値に戻ります(通常の運用には支障ありません)。それでも起動できない場合は、本体のマザーボード上にあるCMOSメモリの内容をクリアしてください。詳細な手順については、6章を参照してください。

? ブラウザがWebUIを見つけることができない

- 正しいURLを入力していますか?
 - 正しいURLは、「https://hostname:8098/」または「http://hostname:8099/」です。「hostname」の部分には本装置のコンピュータ名またはIPアドレスを入力してください。
- 正しいポート番号を指定していますか?
 - ポート「8098」を使用する場合は、URLウィンドウでhttps://を指定していることを確認してください。https://を付けずにアプリケーションのアドレスを入力すると、動作しません。

? WebUIが正しく動作しない

- 正しいWebブラウザを使用していますか?
 - サポートしているWebブラウザは、Internet Explorer 5.5以降です。それ以外のバージョンおよびNetscapeはサポートしていないので、正しく動作しません。



WebUIに接続すると、ブラウザで「ページが表示できません」というエラー画面が表示される

- 正しいURLを指定していますか？また、マシン名やIPアドレス等を変更していませんか？
 - ネットワーク負荷がかかっているか、本装置へのアクセスが集中して、レスポンスが遅くなっている可能性があります。しばらく待ってから再びアクセスしてください。
 - 本装置の管理Webサイトが停止している可能性があります。リモートデスクトップ機能を用いるか、本装置を直接操作し、以下の操作を行ってください。
 1. 本装置のデスクトップの「インターネット インフォメーション サービス (IIS) マネージャ」を起動する。
 2. 左側のツリーより[サーバー名]－[Webサイト]を開く。
 3. [Administration]が停止していた場合、選択して右クリックし、[開始]を選択する。
 - 必要なサービスが停止している可能性があります。リモートデスクトップ機能を用いるか、本装置を直接操作し、下記サービスが起動していることを確認してください。
 - － IIS Admin Service
 - － Web Wide Web Publishing Service
 - － HTTP SSL



WebUIに接続すると、ブラウザで「Internet Explorerのセキュリティの設定により、リモート管理用Webインターフェイスは利用できません。」という画面が表示される。

- クライアント側のブラウザは正しく設定されていますか？
 - WebUIにアクセスするには、クライアント側のスクリプトを有効にしなければなりません。また、WebUIの機能のいくつかは ActiveXコントロールとファイルのダウンロードが有効である場合にのみ正しく動作します。Internet Explorerを使用する場合、ゾーンの構成に応じて、「信頼済みサイト」または「ローカル イン트라ネット」のゾーンにそのWebサイトを追加することで、これらの機能を有効にすることができます。セキュリティ ゾーンおよび設定についての詳細は、Internet Explorer のヘルプを参照してください。なお、WebUIを「信頼済みサイト」または「ローカル イン트라ネット」のセキュリティ ゾーンに追加するには以下の手順で行います。
 1. Internet Explorerの[ツール]－[インターネット オプション]をクリックする。
 2. [セキュリティ]タブをクリックし、[信頼済みサイト]または[イントラネット]をクリックしてから、[サイト]をクリックする。
 3. [次の Web サイトをゾーンに追加する]ボックスに、このゾーンに追加するWebサイトのインターネットアドレスを入力して、[追加]をクリックする。



WebUIの各種ページに接続すると、ブラウザで「ページが表示できません」というエラー画面や白いページが表示される

- 必要なWebサイトが停止していませんか？
- 以下の操作を行い、Webサイトを開始してください。
1. WebUIの[メンテナンス]–[リモートデスクトップ]より、本装置にログオンする。
 2. デスクトップの「インターネット インフォメーション サービス(IIS) マネージャ」を起動する。
 3. 左側のツリーより[サーバー名]–[Webサイト]を開く。
 4. 停止しているWebサイトを選択して右クリックし、[開始]を選択する。
- 必要なサービスが停止していませんか？
- リモートデスクトップ機能を用いるか、本装置を直接操作し、必要なサービスが起動していることを確認してください。(該当サービスについては各説明書を参照してください。)
- 本装置の「インターネット接続ファイアウォール」の詳細設定を正しく設定していますか？
- 「インターネット接続ファイアウォール」の詳細設定を行った際に適切なサービスポートを許可しなかった可能性があります。4章の「ファイアウォール設定」を参照し、必要なサービスへのアクセスを許可してください。
- なお、リモートデスクトップ機能が使用できない場合は、本装置を直接操作し、4章の「ファイアウォール設定」の手順3以降を参照し、「リモートデスクトップ」サービスへのアクセスを許可する必要があります。
- WebUIの[ネットワーク]–[管理Webサイト](管理Webサイトのプロパティ)で管理Webサイトへのアクセスに使用するIPアドレスを「0.0.0.0」に設定しませんでしたか？

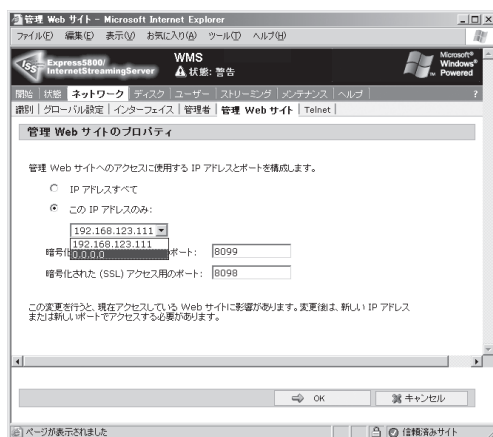

- NICが正常に機能していない場合(IPアドレスが指定されていない、LANケーブルが繋がっていない等)に、WebUIの[ネットワーク]–[管理Webサイト](管理Webサイトのプロパティ)で「このIPアドレスのみ」をチェックした際に選択可能となるリスト内に「0.0.0.0」が表示される場合があります。これを設定した場合、不正なパラメータが設定されたとして管理Webサイト「Administration」が停止してしまいます。正常に開始するには、本装置へローカルアクセスし、次の作業を行ってください。

1. デスクトップ上にある「インターネット インフォメーション サービス (IIS) マネージャ」ショートカットをダブルクリックする。
2. 停止している「Administration」サイトを右クリックし、「プロパティ」を選択する。

[Webサイト]タブが選択された状態でAdministrationのプロパティが開きます。

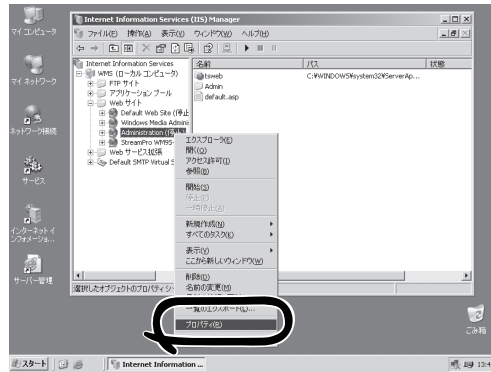

3. 「Webサイトの識別」内の「IPアドレス」のリストボックスからNIC1に指定されているIPアドレスを選択し、[OK]または[適用]をクリックする。

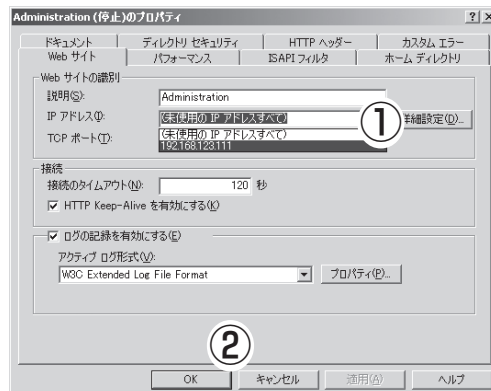

4. 「Administration」サイトを選択し、[開始]ボタンをクリックする。

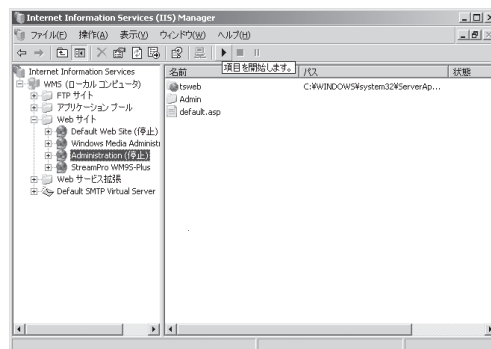

以上で、NIC1のIPアドレスを用いて、リモートマシンからWebUIでアクセスすることが可能になります。なお、今後「0.0.0.0」が表示された場合は、これを選択しないようにしてください。

重要

- 「Administration」サイトが正常に開始した後は、「未使用のIPアドレスのすべて」を選択し直すことが可能です。また、NIC2にIPアドレスが正常に指定されている場合には、NIC2のIPアドレスを指定することも可能です。
- 手順2-3を行わずに、「Administration」サイトを起動しようとしてもエラーとなり、起動できませんので注意してください。

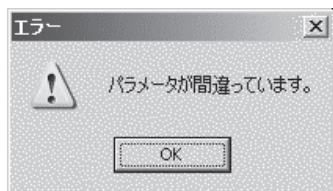

? リモートデスクトップ機能を使用した際に以下のエラーが表示される



- リモートデスクトップへの接続制限数を超過していませんか？
- リモートデスクトップ接続で許可された最大接続数を超過している可能性があります。リモートデスクトップ接続している他の画面を終了させてください。
- その後も同様のメッセージが表示される場合は、一度ブラウザを終了した後しばらく経ってから操作を行ってください。約15分で使用されていないセッションの場合は自動的に切断されます。
- それでもメッセージが表示される場合は、本装置を再起動してください。
- なお、リモート管理用として一度に実行できるセッションは2つのみです。セッションを実行したままにすると、他のユーザーの操作に影響を与える可能性があります。処理が終わったら、必ずセッションを切断してください。
- 本装置の「インターネット接続ファイアウォール」の詳細設定を正しく設定していますか？
- 「インターネット接続ファイアウォール」の詳細設定を行った際に、「リモートデスクトップ」を許可しなかった可能性があります。
- この状態になってしまうと、リモートデスクトップ機能は使用できません。本装置を直接操作し、4章の「ファイアウォール設定」の手順3以降を参照して、「リモートデスクトップ」他、必要なサービスへのアクセスを許可してください。
- リモートデスクトップへの接続設定を無効にしていますか？
- 本装置の「マイコンピュータ」のプロパティの[リモート]設定で、リモートデスクトップ接続を許可するチェックボックスをはずしてしまった可能性があります。
- 本装置を直接操作し、上記チェックボックスを選択してください。



WebUIで設定した変更内容に更新されていない

- 設定を変更したら、[OK]をクリックして、変更を有効にしてください。また再起動の指示があった場合は、指示に従って再起動してください。



電源がOFFにならない

- セッション中にPOWERスイッチを押しませんでしたか？
 - リモートデスクトップでログイン時、もしくはセッションが切断されていない状態で、本装置のPOWERスイッチを押してしまった可能性があります。その場合、本装置のPOWERスイッチを押してもシャットダウンすることができません。この状態では、WebUIを使用したシャットダウン、リモートデスクトップからのシャットダウンができなくなります。本装置にキーボードもしくはマウスとディスプレイを接続すると、画面に次のメッセージが表示されています。

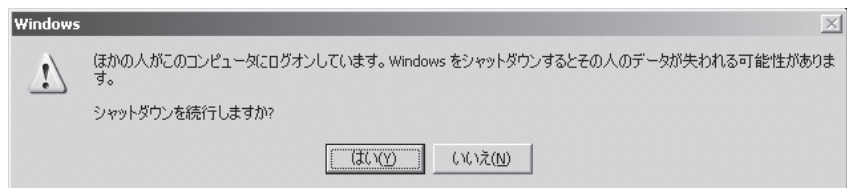

[OK]を選択してシャットダウンさせてください。

ここで、画面に何も表示されていない場合、もしくは、キーボード、もしくはマウスとディスプレイを接続できない場合は、本装置のPOWERスイッチを、4秒程度押し、強制終了させてください。

- POWERスイッチの機能を無効にしていますか？
 - いったん本装置を再起動して、BIOSセットアップユーティリティを起動してください。
<確認するメニュー:「Security」→「Power Switch Inhibit」→「Disabled」>
- 本装置がSecure Modeで動作していませんか？
 - Secure Mode中はPOWERスイッチが機能しません(強制電源OFFも含む)。Secure Modeを解除するにはキーボードからBIOSセットアップユーティリティで設定したユーザーパスワードを入力してください。



WebUIからシャットダウンを実行したが、電源がOFFにならない

- セッション中にPOWERスイッチを押しませんでしたか？
 - リモートデスクトップでログイン時、もしくはセッションが切断されていない状態で、本装置のPOWERスイッチを押してしまった場合、WebUIからのシャットダウンは成功しません。上記のトラブルシューティングを参照して、対処してください。

POWERスイッチを押していない状態で、電源がOFFにならない場合は、最後のリモートデスクトップの使用から15分以上経過していることを確認した後、POWERスイッチを押してください。それでも再起動できない場合は、システムがハングアップしている可能性があります。本装置のPOWERスイッチを4秒程度押し、強制終了させてください。

? WebUI画面で、上部に「状態：警告」もしくは「状態：情報」と表示される

- 警告・情報の内容を確認して消去を実行していますか？
- WebUIより警告がある場合に表示されます。「状態：警告」もしくは「状態：情報」の部分をクリックした後に、警告の対象となっているメッセージをクリックすると、警告内容の詳細が画面下部に表示されます。そこで「メッセージの消去」をクリックすることにより、状態が「状態：通常」と変化します。複数警告がある場合には、すべてのメッセージに対して上記操作を行ってください。

? WebUI画面でストリーミングタブの項目を選択した際や、ストリーミングタブのコンテンツ管理画面で操作した際に、SSL証明書に関する警告が表示される

- サーバ名を変更していませんか？
- 本装置では、SSL証明書をインストールして出荷していますが、お客様の環境でサーバ名を変更した場合、この証明書とサーバ名が異なるため、SSL証明書に関する警告が表示される場合があります。この問題を解決するには、3章「システムのセットアップ」の「サーバー証明書の更新」の処理を行ってください。

? ストリーミング配信メニューのために、WebサーバでDefault Web Site(HTTP/ポート80)を利用しようとしたが、利用できない

- 設定を正しく変更していますか？
- 本装置では、HTTPポート(ポート80)は、Windows Media Serviceでのストリーミング配信用に使用されています。ストリーミング配信メニューのためにWebサーバを立ち上げる場合は、Windows MediaサービスのHTTP配信機能を停止した後に、Webサーバを起動する必要があります。以下の手順で設定してください。
1. WebUIを起動し、[ストリーミング]—[Windows Mediaサービス9]を選択して、Windows MediaサービスのWeb管理インタフェースを起動する。
 2. マシン全体の[プロパティ]より、[制御プロトコル]を選択する。
 3. [WMS HTTP サーバ制御プロトコル]をチェックした状態で[無効]をクリックし、プラグインを無効にする。
 4. WebUIから[メンテナンス]—[リモートデスクトップ]を選択し、Administrator権限のユーザーでログインした後、デスクトップ画面の[インターネット インフォメーション サービス(IIS) マネージャ]のアイコンをクリックする。
 5. [Webサイト]を展開し、[Default Web Site]を選択した状態で、右クリックし、[開始]を選択してWebページを有効化させる。

HTTPポート(ポート80)でのWebサーバが起動します。

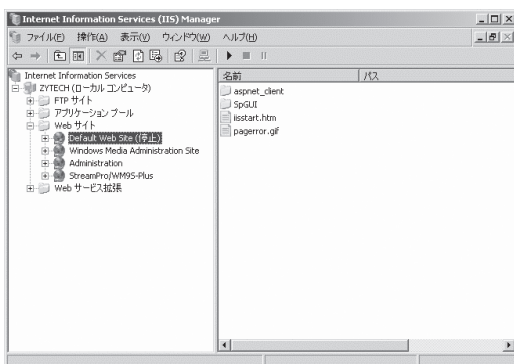

? StreamPro/WM9S-Plusをアンインストールした後、再度インストールを行ったところ、ストリーミング管理画面が表示されない

- SSLを正しく設定していますか？
→ StreamPro/WM9S-Plusはインストール時にSSLの設定を自動で行いません。
説明書を参照して、SSLの設定を行ってください。

? プリンタ関連のエラーがイベントログに残っている

- 問題ありません。
→ 管理PCにプリンタドライバが組み込まれている場合、リモートデスクトップ機能を使用して本装置に接続するとプリンタ関連のエラーが本装置のイベントログに出力される場合がありますが、動作上の問題はありません。

? POSTが終わらない

- メモリが正しく搭載されていますか？
→ 最低2枚1組のDIMMが搭載されていないと動作しません。
- 大容量のメモリを搭載していますか？
→ 搭載しているメモリサイズによってはメモリチェックで時間がかかる場合があります。しばらくお待ちください。
- 本装置の起動直後にキーボードやマウスを操作していませんか？
→ 起動直後にキーボードやマウスを操作すると、POSTは誤ってキーボードコントローラの異常を検出し、処理を停止してしまうことがあります。そのときはもう一度、起動し直してください。また、再起動直後は、BIOSの起動メッセージなどが表示されるまでキーボードやマウスを使って操作しないよう注意してください。
- 本装置で使用できるメモリ・PCIデバイスを搭載していますか？
→ 弊社が指定する装置以外は動作の保証はできません。
- アレイボードは正しく取り付けられていますか？
→ アレイボードの取り付け状態やハードディスクドライブとのケーブルの接続状態を確認してください。

また、BIOSの設定についても確認してください。
- 画面上にエラーメッセージは出ていませんか？
→ 画面上のエラーメッセージを確認し、適切な対処をしてください(→283ページ)。
- OS起動(ネットワークブートを含む)を行うPCIボードを除き、BIOSセットアップユーティリティの設定でPCIスロットのOptionROM設定がDisabledになっていますか？
→ BIOSセットアップユーティリティで設定を確認してください。
<確認するメニュー: 「Advanced」→「PCI Configuration」>

**内蔵デバイスや外付けデバイスにアクセスできない(または正しく動作しない)**

- ケーブルは正しく接続されていますか?
 - インタフェースケーブルや電源ケーブル(コード)が確実に接続されていることを確認してください。また接続順序が正しいかどうか確認してください。
- 電源ONの順番を間違っていますか?
 - 外付けデバイスを接続している場合は、外付けデバイス、本装置の順に電源をONにします。
- ドライバをインストールしていますか?
 - 接続したオプションのデバイスによっては専用のデバイスドライバが必要な場合があります。デバイスに添付の説明書を参照してドライバをインストールしてください。
- 本装置で使用できるSCSI装置ですか?
 - 弊社が指定する装置以外の動作は保証できません。
- SCSI装置の設定を間違えていませんか?
 - 外付けSCSI装置を接続している場合は、SCSI IDや終端抵抗などの設定が必要です。詳しくはSCSI装置に添付の説明書を参照してください。
- BIOSの設定を間違えていませんか?
 - PCIデバイスを接続している場合は、本装置のBIOSセットアップユーティリティでPCIデバイスの割り込みやその他の詳細な設定をしてください。PCIデバイスについては通常、特に設定を変更する必要はありませんが、ボードによっては特別な設定が必要なものもあります。詳しくはボードに添付の説明書を参照して正しく設定してください。
<確認するメニュー: 「Advanced」→「Advanced Chipset Control」→「PCI Device」>
 - シリアルポート、USBポートに接続しているデバイスについては、I/Oポートアドレスや動作モードの設定が必要なものもあります。デバイスに添付の説明書を参照して正しく設定してください。
<確認するメニュー: 「Advanced」→「I/O Device Configuration」>
- SCSIコントローラ(オプション)の設定を間違えていませんか?
 - オプションのSCSIコントローラボードを搭載し、SCSI装置を接続している場合は、SCSIコントローラボードが持つBIOSセットアップユーティリティで正しく設定してください。詳しくはSCSIコントローラボードに添付の説明書を参照してください。
なお、SCSIコントローラボードが持つBIOSセットアップユーティリティを設定する際は、設定をするスロット以外の本体のBIOSセットアップユーティリティのOption ROM設定をDisabled設定にしてください。
<確認するメニュー: 「Advanced」→「PCI Configuration」>



キーボードやマウスが正しく機能しない

- ケーブルは正しく接続されていますか？
 - 本装置背面にあるコネクタに正しく接続されていることを確認してください。
 - 本装置の電源がONになっている間に接続すると正しく機能しません(USBデバイスを除く)。いったん本装置の電源をOFFにしてから正しく接続してください。
- BIOSの設定を間違えていませんか？
 - 本装置のBIOSセットアップユーティリティでキーボードの機能を変更したり、マウスを無効にしたりすることができます。BIOSセットアップユーティリティで設定を確認してください。
 - <確認するメニュー: 「Advanced」→「I/O Device Configuration」→「PS/2 Mouse」、 「Advanced」→「Numlock」>
- 本装置がSecure Modeで動作していませんか？
 - Secure Mode中はキーボードやマウスが機能しません。Secure Modeを解除するにはキーボードからBIOSセットアップユーティリティで設定したユーザーパスワードを入力してください。



フロッピーディスクにアクセス(読み込みまたは書き込みが)できない

- フロッピーディスクをフロッピーディスクドライブにセットしていますか？
 - フロッピーディスクドライブに「カチッ」と音がするまで確実に差し込んでください。
- 書き込み禁止にしていますか？
 - フロッピーディスクのライトプロテクトスイッチのノッチを「書き込み可」にセットしてください。
- フォーマットしていますか？
 - フォーマット済みのフロッピーディスクを使用するか、セットしたフロッピーディスクをフォーマットしてください。フォーマットの方法については、OSに添付の説明書を参照してください。
- BIOSの設定を間違えていませんか？
 - 本装置のBIOSセットアップユーティリティでフロッピーディスクドライブを無効にすることができます。BIOSセットアップユーティリティで設定を確認してください。
 - <確認するメニュー: 「Main」→「Legacy Diskette A」>
- 本装置がSecure Modeで動作していませんか？
 - Secure Mode中は、設定内容によってはフロッピーディスクドライブへの書き込みが禁止されている場合があります。Secure Modeを解除するにはキーボードからBIOSセットアップユーティリティで設定したユーザーパスワードを入力してください。
- ケーブルは確実に接続されていますか？
 - フロッピーディスクドライブインタフェースケーブルが確実に接続されていることを確認してください。

? DVD/CD-ROMにアクセスできない

- DVD/CD-ROMドライブのトレイに確実にセットしていますか?
→ トレイにはDVD/CD-ROMを保持するホルダーがあります。ホルダーで確実に保持されていることを確認してください。
- 本装置で使用できるDVD/CD-ROMですか?
→ Macintosh専用のDVD/CD-ROMは使用できません。
- ケーブルは確実に接続されていますか?
→ DVD/CD-ROMドライブのケーブルが確実に接続されていることを確認してください。

? 正しいDVD/CD-ROMを挿入したのに以下のメッセージが表示される

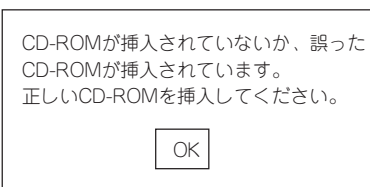

- DVD/CD-ROMのデータ面が汚れていたり、傷ついたりしていませんか?
→ DVD/CD-ROMドライブからDVD/CD-ROMを取り出し、よごれ、傷などが無いことを確認してから、再度DVD/CD-ROMをセットし、[OK]をクリックしてください。

? ハードディスクドライブにアクセスできない

(ディスクアレイで構成されているハードディスクドライブについてはディスクアレイコントローラに添付の説明書を参照してください)

- 本装置で使用できるハードディスクドライブですか?
→ 弊社が指定する装置以外は動作の保証はできません。

? PCIデバイスを増設後、正しく動作しなくなった

- ボードを正しく取り付けていますか?
→ 8章を参照して正しく取り付け直してください。
- ボードに割り当てた割り込み設定を間違えていませんか?
→ 6章を参照して正しく設定してください。
- OS起動を行う、アレイボードを除き、BIOSセットアップユーティリティの設定でOption ROM設定が、SCSIカードの搭載スロットはDisabledになっていますか?
→ BIOSセットアップユーティリティで設定を確認してください。
<確認するメニュー: 「Advanced」→「PCI Configuration」>
- ネットワークボードを増設し、ネットワークブートを行わない場合、BIOSセットアップユーティリティの設定で増設したSlotのOption ROM設定がDisabledになっていますか?
→ BIOSセットアップユーティリティで設定を確認してください。
<確認するメニュー: 「Advanced」→「PCI Configuration」>



ネットワーク上で認識されない

- ケーブルを接続していますか？
 - 本装置背面にあるネットワークポートに確実に接続してください。また、使用するケーブルがネットワークインタフェースの規格に準拠したものであることを確認してください。

- BIOSの設定を間違えていませんか？
 - 本装置のBIOSセットアップユーティリティで内蔵のLANコントローラを無効にすることができます。BIOSセットアップユーティリティで設定を確認してください。
<確認するメニュー: 「Advanced」→「PCI Configuration」→
「Embedded NIC (Dual Gbit)」>

- プロトコルやサービスのセットアップを済ませていますか？
 - 本装置専用のネットワークドライバをインストールしてください。また、TCP/IPなどのプロトコルのセットアップや各種サービスが確実に設定されていることを確認してください。

- 転送速度の設定を間違えていませんか？
 - 本装置に標準で装備されている内蔵のLANコントローラは、転送速度が1Gbps、100Mbps、10Mbpsのどのネットワークでも使用することができます。この転送速度の切り替えまたは設定は「PROSet」から行いますが、「オートネゴシエーション最適速度」という機能は使用せず、「1000」、「100」、「10」のどちらかに設定してください。また、接続しているHubと転送速度やデュプレックスモードが同じであることを確認してください。

Windows Media 9 Appliance Serverについて

? OSを起動できない

- フロッピーディスクをセットしていませんか?
→ フロッピーディスクを取り出して再起動してください。
- EXPRESSBUILDERをセットしていませんか?
→ EXPRESSBUILDERを取り出して再起動してください。
- OSが破損していませんか?
→ 修復プロセスを使って修復を試してください(325ページ)。

? 障害発生時、「自動的に再起動する」の設定で、設定どおりに動作しない

- コントロールパネルの[システム]で障害発生時に「自動的に再起動する」の設定にかかわらず、自動的に再起動する場合や再起動しない場合があります。再起動しない場合は、手動で再起動してください。

[コントロールパネル]→[システム]→[詳細]→[起動/回復]

? ブルー画面で電源OFFができない

- ブルー画面で電源をOFFにする時は、強制電源OFF(POWERスイッチを4秒間押し続ける)を行ってください。一度押しでは電源はOFFになりません。

? ログオン後にイベントログを見るとクラッシュダンプやメモリに関するログがある

説明(D)
クラッシュダンプを使用できません。NTはクラッシュダンプに対してパーティションのページファイルを初期化できませんでした。システムに物理メモリが3.8GB以上あることが原因の可能性あります。



ログが残らない場合がありますが、障害が起きた際に原因を早急に確認できるように以下の説明と同様の解決手段をとっておくことをお勧めします。ページングファイルサイズの説明については、4章の「ディスクとメモリ管理」を参照してください。

- メモリの増設をしていませんか?
→ メモリを増設した場合は、ページングファイルのサイズも増やす必要があります。増設したメモリに相応するようにページングファイルのサイズを設定し直してください。
ページングファイルサイズは、搭載メモリ×1.5倍以上が基本です。必ずOSパーティションに上記サイズを確保してください。STOPエラー発生時にメモリダンプを採取するために必要です。
[コントロールパネル]の[システム]を選択し、[パフォーマンス]をクリックします。「仮想メモリ」の[変更]をクリックしてください。
初期サイズと最大サイズを変更し、[変更]をクリックします。
再起動が必ず必要です。



リモートデスクトップより、Windows MediaサービスのMMC管理コンソールを起動した際に、管理できるサーバはない

□ マシン名を変更していませんか？

→ Windows MediaサービスのMMC管理コンソールより起動すると、初期セットアップ等で、マシン名を変更した場合、管理対象サーバから、ローカルサーバが消える場合があります。以下の手順で管理コンソールにローカルサーバを追加することができます。

1. 起動画面上の「→ Add a server」の矢印部分をクリックする。



2. サーバの追加ダイアログボックスで、「localhost」と入力し、[OK]をクリックする。

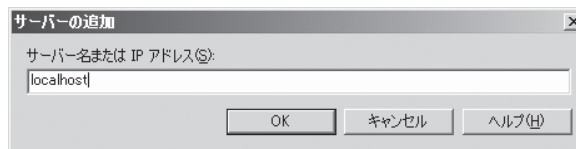

以上の処理でローカルホストの管理ツリーが追加されます。



運用中にイベントビューアのイベントログに次のような内容の警告が記録される

イベントID: 13
 ソース: E1000
 種類: 警告
 説明: Intel(R) 82544GC based network connection
 PROBLEM:Could not establish link.
 ACTION:Check network cable.
 ACTION:Run PROSet diagnostics.

イベントID: 13
 ソース: E1000
 種類: 警告
 説明: Intel(R) 82544GC based network connection #2
 PROBLEM:Could not establish link.
 ACTION:Check network cable.
 ACTION:Run PROSet diagnostics.

* Teaming(チームング)時には、以下も登録される場合があります。#0はTeam番号。
 ソース:iANSMiniport、イベントID:11, 13の警告も同様に登録される場合があります。

イベントID: 16
 ソース: iANSMiniport
 種類: エラー
 説明: Team #0:The last adapter has lost link.
 Network connection has been lost.

問題ありません。

→ LANドライバをインストールした場合、システム起動時に上記のイベントログが記録されますが、LANドライバの動作上問題ありません。

? LANドライバの速度設定を1000Mbpsから100Mbpsに変更したのにESMPRO/統合ビューアのデータビューアでネットワークの詳細を参照すると、設定したスピードが不正に表示(1000Mbps)される

問題ありません。

→ LANドライバの速度設定を変更した場合、表示が不正になりますが、LANドライバの動作には影響ありません。

? 「コンピュータの管理」-「システムツール」-「システム情報」-「システム概要」表示にて、プロセッサのスピードが正しく表示されない

問題ありません。

→ 表示が不正になりますが、装置の動作には問題ありません。

? 「システムプロパティ」-「全般」タブの中で、プロセッサの名称がずれて表示される

→ 装置の動作には問題ありません。

? 運用中にイベントビューアに下記内容のxxxの警告が登録される場合がある

イベントID: 37
 説明: ライブラリ内で不明な問題が発生したため、WMI ADAP は"ファイル名"パフォーマンスライブラリを読み込むことができませんでした。
 また0x0Service Pack 3 CD-ROMを使用した場合は、DVD/CD-ROMドライブから抜き取ってください。

イベントID: 41
 説明: Collect 関数で時間違反があったため、ADAP は"ファイル名"パフォーマンスライブラリを処理できませんでした。または009 サブキーで値が見つからなかったため、WMI ADAPはパフォーマンスライブラリ"ファイル名"のオブジェクトインデックス"インデックス番号"を作成しませんでした。

イベントID: 61
 説明: open関数で時間違反があったため、WMI ADAPは"ファイル名"パフォーマンスライブラリを処理できませんでした。

問題ありません。

→ カウンタの問題またはWMI(Windows Management Instrumentation)パフォーマンスライブラリdredgerの無効な正の戻り値が原因で登録されることがありますが、運用上は特に問題はありません。

? 運用中にイベントビューアに下記内容のLoadPerfの警告が登録される場合がある

イベントID: 2000
説明: インストールファイルでオブジェクトの一覧が見つかりませんでした。オブジェクトの一覧をインストールファイルに追加すると、パフォーマンスカウンタを計測するときに、システムのパフォーマンスが改善されます。

- 問題ありません。
→ WMI(Windows Management Instrumentation)が表示されたパフォーマンスカウンタを求めることが原因で登録されることがありますが、運用上は特に問題はありません。

? 運用中にイベントビューアに下記内容のrasctrsの警告が登録される場合がある

イベントID: 2001
説明: インストールファイルでオブジェクトの一覧が見つかりませんでした。オブジェクトの一覧をインストールファイルに追加すると、パフォーマンスカウンタを計測するときに、システムのパフォーマンスが改善されます。

- 問題ありません。
→ Systemroot¥system32¥driversフォルダ配下にNDISWAN.SYSが存在するかどうか確認してください。システムの再起動後に本エラーが登録されていない場合は、運用上は特に問題はありません。

? 運用中にイベントビューアに下記内容のエラーが登録されることがある

イベントID: 107
ソース: WMIxWDM
説明: 報告されたマシンチェックイベントは致命的なエラーです。

- 問題ありません。
→ 本エラーログは「致命的なエラー」として登録されますが、WMIxWDMは回復可能なエラーがプロセッサ内で発生したときに登録されるイベントであり、致命的なエラーではありません。
エラー内容は、CPU内部にてエラーを検出したことを示していますが、エラーは自動的に訂正されるため、運用上は問題ありません。

? イベントログのアプリケーションログに、以下のエラーが出力される

イベントID: 323
ソース: WMServer
種類: エラー
説明: サーバのプラグイン「WMS Client Logging」が次の情報で失敗しました: エラーコード = 0x80072af9、エラーテキスト = 'そのようなホストは不明です。'

- 問題ありません。
→ ネットワークの線を抜いた状態で起動した場合に発生します。ネットワーク接続が有効な状態では本エラーは発生しません。

EXPRESSBUILDERについて

EXPRESSBUILDERから本装置を起動できない場合は、次の点について確認してください。

- POSTの実行中にEXPRESSBUILDERをセットし、再起動しましたか？
 - POSTを実行中にEXPRESSBUILDERをセットし、再起動しないとエラーメッセージが表示されたり、OSが起動したりします。
- BIOSのセットアップを間違えていませんか？
 - 本装置のBIOSセットアップユーティリティで起動デバイスの優先順位を設定することができます。BIOSセットアップユーティリティでCD-ROMドライブが最初に起動するよう順序を変更してください。
<確認するメニュー: 「Boot」>

EXPRESSBUILDER実行中、何らかの障害が発生すると、以下のようなメッセージが表示されます。メッセージを記録して保守サービス会社に連絡してください。

メッセージ	原因と処理方法
本プログラムの動作対象マシンではありません。	EXPRESSBUILDERの対象マシンではありません。対象マシンで実行してください。
NvRAMへのアクセスに失敗しました。	不揮発性メモリ(NvRAM)にアクセスできません。
ハードディスクへのアクセスに失敗しました。	ハードディスクドライブが接続されていないか、ハードディスクドライブが異常です。ハードディスクドライブが正常に接続されていることを確認してください。
マザーボード上に装置固有情報が存在しません。オフライン保守ユーティリティの[システム情報の管理]を使用してバックアップした情報をリストアするか、情報を書き込んでください。この作業は保守員以外には行わないでください。オフライン保守ユーティリティを起動しますか？	マザーボード交換時など、EXPRESSBUILDERが装置固有情報を見つけられない場合に表示します。保守員はオフライン保守ユーティリティを使用して情報を書き込んでください。

この他にも障害を検出するとエラーメッセージが表示されます。表示されたメッセージを記録して保守サービス会社までご連絡ください。

ディスクアレイに関するセットアップ中に障害を検出するとディスクアレイのセットアップをスキップします。このようなメッセージが現れた場合は、LSI Logicディスクアレイコントローラまたはハードディスクドライブに障害が発生しているおそれがあります。保守サービス会社に保守を依頼してください。

マスターコントロールメニューについて

オンラインドキュメントが読めない

- Adobe Acrobat Readerが正しくインストールされていますか？
 - オンラインドキュメントの一部は、PDF形式で提供されています。あらかじめAdobe Acrobat Reader(Version 4.05以上)をご使用のオペレーティングシステムへインストールしておいてください。なお、Adobe Acrobat Readerは、EXPRESSBUILDERからインストールすることができます。マスターコントロールメニューを起動後、「ソフトウェアのセットアップ」の「Adobe Acrobat Reader」を選択してください。

オンラインドキュメントの画像が見にくい

- ご使用のディスプレイは、256色以上の表示になっていますか？
 - ディスプレイの設定が256色未満の場合は、画像が見にくくなります。256色以上の表示ができる環境で実行してください。

マスターコントロールメニューが表示されない

- ご使用のシステムは、Windows NT 4.0以降、またはWindows 95以降ですか？
 - CD-ROMのAutorun機能は、Windows Server 2003/Windows 2000、およびWindows NT 4.0、Windows 95以降でサポートされた機能です。それ以前のバージョンでは自動的に起動しません。ご注意ください。
- <Shift>キーを押していませんか？
 - <Shift>キーを押しながらCD-ROMをセットすると、Autorun機能がキャンセルされます。
- システムの状態は問題ありませんか？
 - システムのレジストリ設定やCD-ROMをセットするタイミングによってはメニューが起動しない場合があります。そのような場合は、CD-ROMの¥MC¥1ST.EXEをエクスプローラ等から実行してください。

メニュー項目がグレイアウトされている

- ご使用の環境は正しいですか？
 - 実行するソフトウェアによっては、管理者権限が必要だったり、本装置上で動作することが必要だったりします。適切な環境にて実行するようにしてください。

ディスクアレイについて

ディスクアレイに関するトラブルについては次の項目について確認してください。

本装置に標準装備のHostRAIDについては次に記載する内容、またはオンラインドキュメント「HostRAID SCSISelect Utility操作説明書」および「HostRAID™ Adaptec Storage Manager™ Browser Editionユーザーズマニュアル」を参照してください。

オプションのディスクアレイに関するトラブルについてはオプションボードに添付の説明書を参照してください。

? OSをインストールできない

- ディスクアレイコントローラのコンフィグレーションを行いましたか?
 - ディスクアレイコントローラのコンフィグレーションユーティリティを使って正しくコンフィグレーションしてください。
- ロジカルドライブを複数作成していませんか?
 - ロジカルドライブを1つだけ作成してからインストールしてください。

? OSを起動できない

- ディスクアレイコントローラのBIOS設定が変更されていませんか?
 - POSTの画面からディスクアレイBIOSユーティリティを起動してBIOSの設定を正しい値に変更してください。
- POSTでディスクアレイコントローラを認識していますか?
 - ディスクアレイコントローラが正しく接続されていることを確認してから電源をONにしてください。
 - 正しく接続していても認識されない場合は、ディスクアレイコントローラの故障が考えられます。契約されている保守サービス会社または購入された販売店へ連絡してください。

? リビルド(再構築)ができない

- リビルドするハードディスクドライブの容量が少なくありませんか?
 - 故障したハードディスクドライブと同じ容量のディスクを使用してください。
 - 誤ったコンフィグレーション情報をリストアしていないか確認してください。
- 整合性チェックが実行中ではありませんか?
 - 整合性チェック終了後、リビルドを開始してください。
- RAID構成が、RAID0ではありませんか?
 - RAID0には冗長性がないため、リビルドはできません。故障したハードディスクドライブを交換して、再度コンフィグレーション情報を作成し、初期化してから、バックアップデータを利用して復旧してください。

? オートリビルドが機能しない(増設DISK筐体なども含む)

- ハードディスクドライブを交換(ホットスワップ)するときに十分な時間を空けたか?
 - オートリビルドを機能させるためにハードディスクドライブの取り外し・取り付けには90秒以上の間隔を空けてください。
- 整合性チェックが実行中ではありませんか?
 - 整合性チェック終了後、リビルドを開始してください。

ESMPROについて

ESMPRO/ServerAgent(Windows版)について

- 5章でトラブルの回避方法やその他の補足説明が記載されています。参照してください。

ESMPRO/ServerManagerについて

- 添付の「EXPRESSBUILDER」CD-ROM内のオンラインドキュメント「ESMPRO/ServerManagerインストールガイド」でトラブルの回避方法やその他の補足説明が記載されています。参照してください。

Power Console Plusについて

- 5章の説明を参照してください。

バックアップ装置について



システムのイベントログにSCSIポートエラーが記録される

- バックアップ装置を本装置のSCSIコントローラ(オンボードSCSI)に接続して使用する場合は、バックアップ装置のファームウェアアップデートが必要になる場合があります。ファームウェアバージョンの確認およびファームウェアアップデートの方法は5章、「ストリーミングサーバソフトウェア」の「バックアップ装置ファームウェアアップデートツール」を参照してください。

障害情報の採取

万一障害が起きた場合、次の方法でさまざまな障害発生時の情報を採取することができます。



重要

- 以降で説明する障害情報の採取については、保守サービス会社の保守員から情報採取の依頼があったときのみ採取してください。
- 障害発生後に再起動されたとき、仮想メモリが不足していることを示すメッセージが表示されることがありますが、そのままシステムを起動してください。途中でリセットし、もう一度起動すると、障害情報が正しく採取できません。

イベントログの採取

本装置に起きたさまざまな事象(イベント)のログを採取します。



重要

STOPエラーやシステムエラー、ストールが起きている場合はいったん再起動してから作業を始めます。



イベント

オプションのCPUの中には異なるレビジョン(ステッピング)のものが含まれている場合があります。異なるレビジョンのCPUを混在して取り付けた場合、イベントビューアのシステムログに以下のようなログが表示されますが、動作には問題ありません。

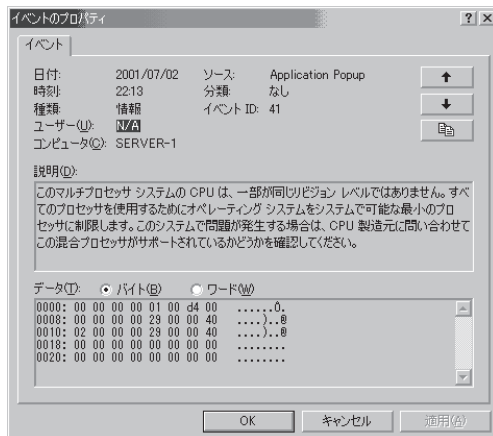

1. コントロールパネルから[管理ツール]→[イベントビューア]をクリックする。

2. 採取するログの種類を選択する。

[アプリケーション ログ]には起動していたアプリケーションに関連するイベントが記録されています。[セキュリティ ログ]にはセキュリティに関連するイベントが記録されています。[システム ログ]にはWindowsのシステム構成要素で発生したイベントが記録されています。

3. [操作]メニューの[ログファイルの名前を付けて保存]コマンドをクリックする。

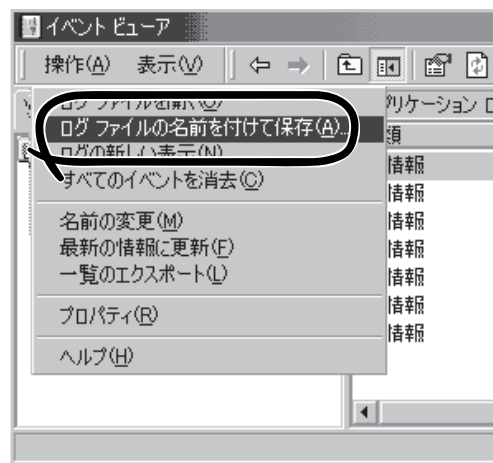

4. [ファイル名]ボックスに保存するアーカイブログファイルの名前を入力する。
5. [ファイルの種類]リストボックスで保存するログファイルの形式を選択し、[OK]ボタンをクリックする。

詳細についてはWindowsのオンラインヘルプを参照してください。

構成情報の採取

本装置のハードウェア構成や内部設定情報などを採取します。
情報の採取には「診断プログラム」を使用します。

重要 STOPエラーやシステムエラー、ストールが起きている場合はいったん再起動してから作業を始めます。

1. スタートメニューの[設定]をポイントし、[コントロールパネル]をクリックする。
[コントロールパネル]ダイアログボックスが表示されます。
2. [管理ツール]アイコンをダブルクリックし、[コンピュータの管理]アイコンをダブルクリックする。
[コンピュータの管理]ダイアログボックスが表示されます。
3. [システムツール]-[システム情報]をクリックする。
4. [操作]メニューの[システム情報ファイルとして保存]コマンドをクリックする。
5. [ファイル名]ボックスに保存するファイルの名前を入力する。
6. [保存]ボタンをクリックする。

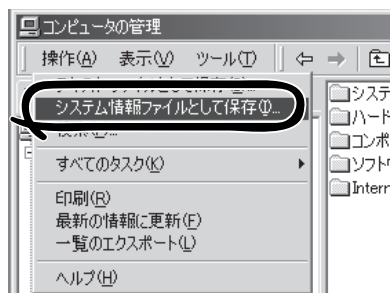

ワトソン博士の診断情報の採取

ワトソン博士を使ってアプリケーションエラーに関連する診断情報を採取することができます。ワトソン博士の詳細については、OSのヘルプを参照してください。

メモリダンプの採取

障害が起きたときのメモリの内容をダンプし、採取します。ダンプをDATに保存した場合は、ラベルに「NTBackup」で保存したか「ARCServe」で保存したかを記載しておいてください。インストール時には自動的に保存先やページングファイル(仮想メモリ)サイズを設定しますが、メモリを増設した場合には、システムのページングファイル(仮想メモリ)のサイズをメモリ容量に応じて増やす必要があります。詳しくは「メモリの管理」(4章)を参照してください。



- 保守サービス会社の保守員と相談した上で採取してください。正常に動作しているときに操作するとシステムの運用に支障をきたすおそれがあります。
- 障害の発生後に再起動したときに仮想メモリが不足していることを示すメッセージが表示される場合がありますが、そのまま起動してください。途中でリセットして起動し直すと、データを正しくダンプできない場合があります。

採取時の注意事項

DUMPスイッチを押してダンプを実行した後に本装置が再起動しない場合があります。この場合、リセットスイッチ(27ページ参照)を押して本装置を再起動してください。

メモリダンプの採取

障害が発生し、メモリダンプを採取したいときにDUMPスイッチを押してください。スイッチを押すときには金属製のピン(太めのゼムクリップを引き伸ばして代用可)をスイッチ穴に差し込んでスイッチを押します。

スイッチを押すと、メモリダンプは設定されている保存先に保存されます(CPUがストールした場合などではメモリダンプを採取できない場合があります)。



つま楊枝やプラスチックなど折れやすいものを使用しないでください。

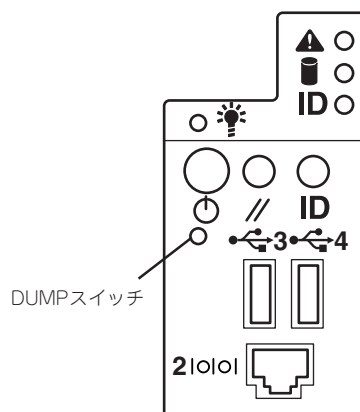

IPMI情報のバックアップ

IPMI情報を採取します。情報を採取するためには、ESMPRO/ServerAgentがインストールされていなければなりません。

1. スタートメニューから[プログラム]–[ESMPRO ServerAgent]–[ESRASユーティリティ]を選ぶ。

[ESRASユーティリティ]ウィンドウが表示されます。

2. ツリービューより[最新情報]を選択して、ローカルコンピュータの情報を取得する。

データが表示されれば取得ができたこととなります。

3. [ファイル]メニューから[現在のIPMI情報をバックアップする]をクリックする。

4. バックアップ対象のコンピュータ名を確認する。

5. 退避するバックアップファイル名と保存する場所を指定して[バックアップ]をクリックする。

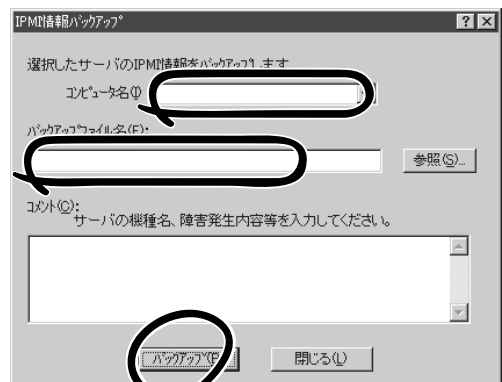
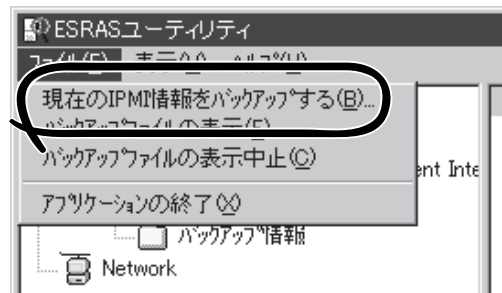
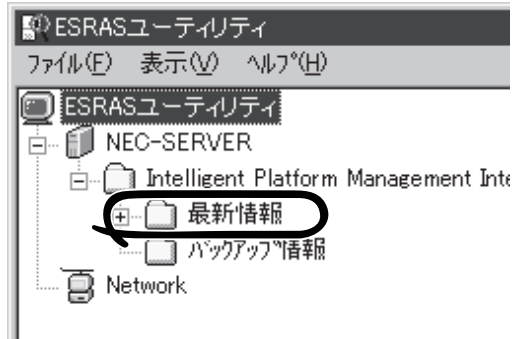

システムの修復

何らかの原因でシステムを起動できなくなった場合は、回復コンソールを使用してシステムの修復を行います。ただし、この方法は詳しい知識のあるユーザーや管理者以外にはお勧めできません。詳細については、オンラインヘルプを参照してください。



ハードディスクドライブが認識できない場合は、システムの修復はできません。

