

## NEC Express5800シリーズ

# 2

# ハードウェア編

本装置のハードウェアについて説明します。

### 各部の名称と機能 (90ページ)

本体の各部の名称と機能についてパーツ単位に説明しています。

### 設置と接続 (98ページ)

本体の設置にふさわしい場所や背面のコネクタへの接続について説明しています。

### 基本的な操作 (104ページ)

電源のONやOFFの方法、およびフロッピーディスクやCD-ROMのセット方法などについて説明しています。

### 内蔵オプションの取り付け (117ページ)

別売の内蔵型オプションを取り付けるときにご覧ください。

### ケーブル接続 (148ページ)

本体内部のケーブル接続例を示します。背面にあるコネクタへのケーブル接続については「設置と接続」を参照してください。

### BIOSのセットアップ (160ページ)

専用のユーティリティを使ったBIOSの設定方法について説明しています。

### リセットとクリア (185ページ)

リセットする方法と内部メモリ(CMOS)のクリア方法について説明します。

### 割り込みラインとI/Oポートアドレス (188ページ)

I/Oポートアドレスや割り込み設定について説明しています。

### RAIDシステムのコンフィグレーション (190ページ)

本体内蔵のハードディスクドライブをRAIDシステムとして運用するための方法について説明しています。

# 各部の名称と機能

本体の各部の名称を次に示します。

## 本体前面

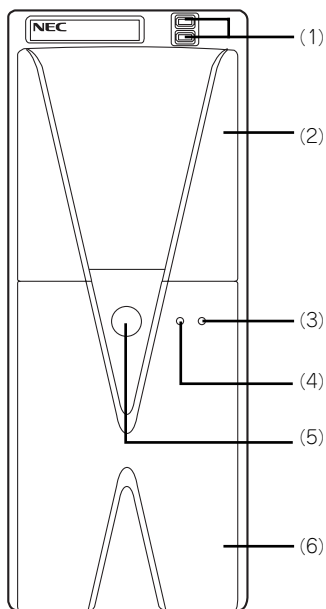

<フロントドアを開いた状態>

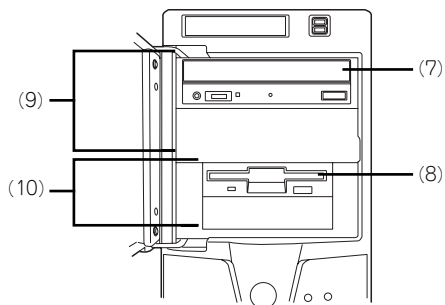

**(1) USBコネクタ**

USBインタフェースを持つ装置と接続する (→101ページ)。

対応するソフトウェア (ドライバ) が必要です。

**(2) フロントドア**

光ディスクドライブやフロッピーディスクドライブ、ファイルデバイス (オプション) を保護するカバー。

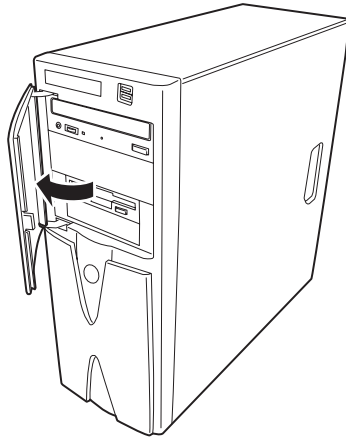
**(3) DISKアクセスランプ (緑色)**

本体内蔵のハードディスクドライブにアクセスしているときに点灯する (→96ページ)。内蔵ハードディスクドライブをオプションボードに接続している場合は別売の専用ケーブルを接続することにより点灯する。

**(4) POWER/SLEEPランプ (緑色/橙色)**

電源をONにすると緑色に点灯する (→96ページ)。省電力モード中は橙色に点灯する。

**(5) POWER/SLEEPスイッチ**

本体の電源をON/OFFするスイッチ。一度押すとPOWERランプが点灯し、ONの状態になる。もう一度押すとOFFの状態になる (→104ページ)。

OSの設定により省電力 (スリープ) の切り替えをする機能を持たせることもできる。設定後、一度押すと、橙色に点灯し、省電力モードになる。もう一度押すと、通常の状態になる (搭載されているオプションボードによっては、機能しないものもある)。

OS以外 (POST、BIOS Setup、DOS等) の画面で、POWERスイッチにて電源OFFさせる場合に、POWERスイッチを数秒間押し続けると、電源OFF後に再度装置が起動する場合があります。

**(6) フロントマスク**

装置前面を保護するカバー (→123ページ)。

**(7) 光ディスクドライブ**

セットしたディスクのデータの読み出し (または書き込み) を行う (→111ページ)。

購入時のオーダーによって以下のドライブが標準で搭載される。

- CD-R/RW with DVD-ROMドライブ
- DVD-ROMドライブ
- DVD Super MULTIドライブ

各ドライブには、トレイをイジェクトするためのオープン/クローズボタン、ディスクへのアクセス状態を表示するアクセスランプ (アクセス中に点灯)、トレイを強制的にイジェクトさせるための強制イジェクトホールが装備されている。

**(8) 3.5インチフロッピーディスクドライブ**

3.5インチフロッピーディスクを挿入して、データの書き込み/読み出しを行う装置 (→109ページ)。

ドライブには、フロッピーディスクをイジェクトするためのイジェクトボタン、フロッピーディスクへのアクセス状態を表示するアクセスランプ (アクセス中は緑色に点灯) が装備されている。

**(9) 5.25インチデバイスベイ**

幅が5.25インチあるオプションのDATドライブやMOドライブ、DVD-RAMドライブなどを取り付ける場所 (→157ページ)。一番上のベイには、光ディスクドライブを標準で装備。

**(10) 3.5インチデバイスベイ**

幅が3.5インチあるオプションのDAT (デジタルオーディオテープ) ドライブやMOドライブなどを取り付ける場所 (→157ページ)。一番上のベイには、フロッピーディスクドライブを標準で装備。

# 本体背面

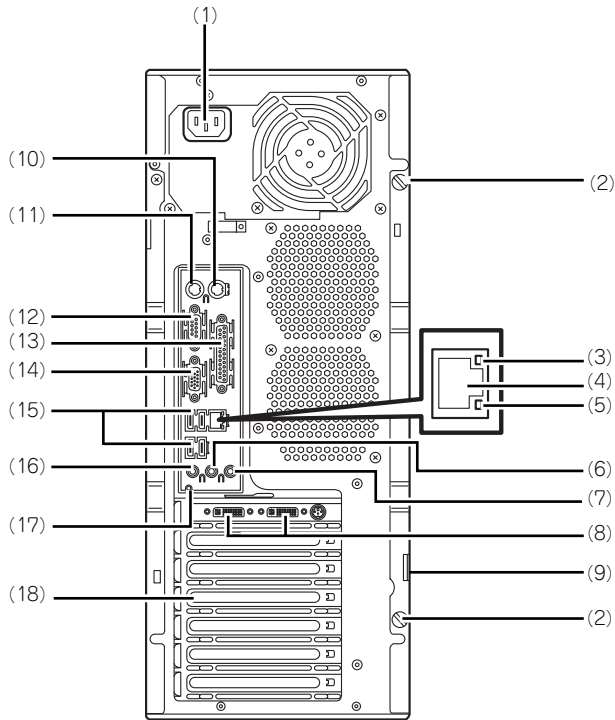

- (1) **電源コネクタ**  
添付の電源コードを接続する (→103ページ)。
- (2) **固定ネジ (2個)**  
左側のサイドカバーを取り外すときに外すネジ (→120ページ)。
- (3) **1000/100/10ランプ**  
LANポートの転送速度を示すランプ (→97ページ)。
- (4) **LANコネクタ**  
LAN上のネットワークシステムと接続する1000BASE-TX/100BASE-TX/10BASE-T対応のコネクタ (→102ページ)。
- (5) **LINK/ACTランプ**  
LANポートのアクセス状態を示すランプ (→97ページ)。
- (6) **ライン入力端子**  
ライン出力端子を持つ機器 (オーディオ機器など) と接続する (→102ページ)。
- (7) **マイク入力端子**  
マイクの端子を接続する (→102ページ)。
- (8) **モニタコネクタ**  
ディスプレイ装置を接続する (→102ページ)。
- (9) **筐体ロック**  
盗難防止用器具を取り付けることで装置内部の部品の盗難を防止することができる。
- (10) **マウスコネクタ**  
添付のマウスを接続する (→102ページ)。
- (11) **キーボードコネクタ**  
添付のキーボードを接続する (→102ページ)。
- (12) **シリアルポート1コネクタ**  
シリアルインタフェースを持つ装置と接続する (→102ページ)。なお、本体標準のシリアルポートは専用線接続は不可です。
- (13) **プリンタポートコネクタ**  
セントロニクスインタフェースを持つプリンタと接続する (→102ページ)。
- (14) **シリアルポート2コネクタ**  
シリアルインタフェースを持つ装置と接続する (→102ページ)。なお、本体標準のシリアルポートは専用線接続は不可です。
- (15) **USBコネクタ**  
USBインタフェースを持つ装置と接続する (→102ページ)。  
対応するソフトウェア (ドライバ) が必要です。
- (16) **ライン出力端子 (ヘッドフォン端子兼用)**  
ライン入力端子を持つ機器 (オーディオ機器など) と接続する (→102ページ)。
- (17) **DUMPスイッチ**  
障害発生時にメモリの内容をダンプし、採取する (→268ページ)。
- (18) **PCIボードスロット**  
オプションのPCIボードが取り付けられる場所。ボードによっては周辺機器に接続するためのコネクタを持つ。

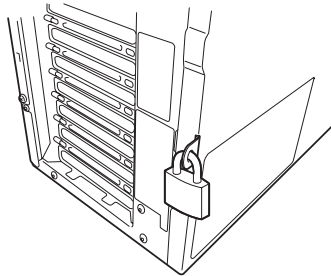

# 本体内部

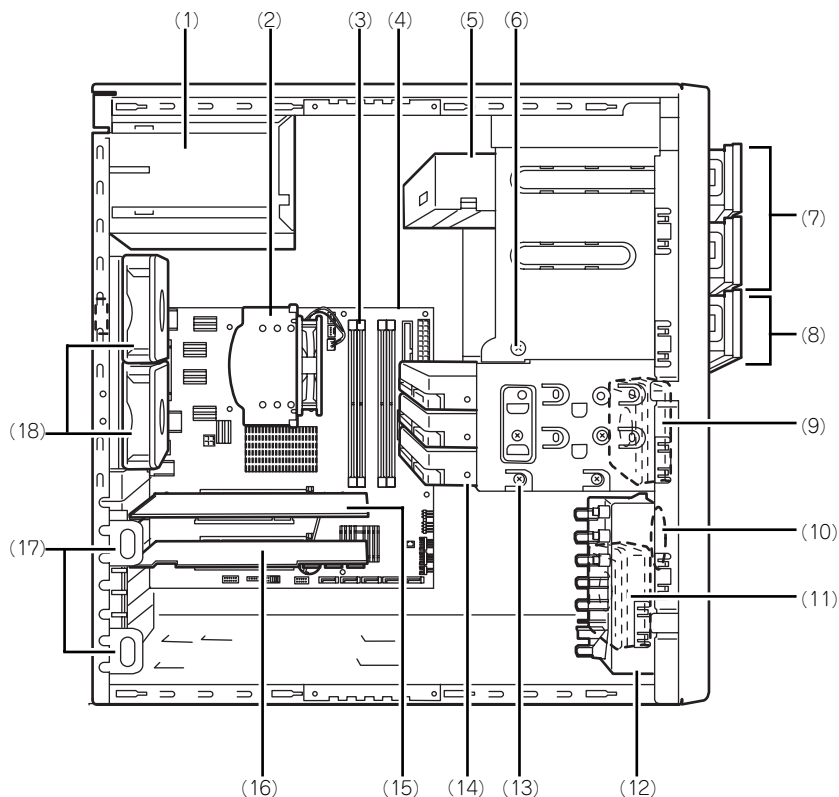

- |  |   |
|--|---|
| (1) 電源ユニット                                 | (8) 3.5インチデバイスベイ（上のスロットに3.5インチフロッピーディスクドライブを標準装備） |
| (2) ヒートシンク                                 | (9) 冷却ファン（DISK）                                   |
| (3) メモリ（DIMM）                              | (10) スピーカ   |
| (4) マザーボード                                 | (11) 冷却ファン（フロント）                                  |
| (5) 光ディスクドライブ                              | (12) PCIガイドレール                                    |
| 購入時のオーダーによって以下のドライブが標準で搭載される。              | (13) ハードディスクドライブベイ                                |
| ● CD-R/RW with DVD-ROMドライブ                 | (14) 3.5インチハードディスクドライブ                            |
| ● DVD-ROMドライブ                              | (15) グラフィックスボード                                   |
| ● DVD Super MULTIドライブ                      | (16) SASボード（SASモデルのみ）                             |
| (6) デバイスベイ固定ネジ                             | (17) PCIボードリテンションスプリング                            |
| ハードディスクドライブベイを外すときにゆるめ、ファイルベイを取り外すときに外すネジ。 | (18) 冷却ファン（リア）                                    |
| (7) 5.25インチデバイスベイ（上のスロットに光ディスクドライブを標準装備）   |   |

# マザーボード

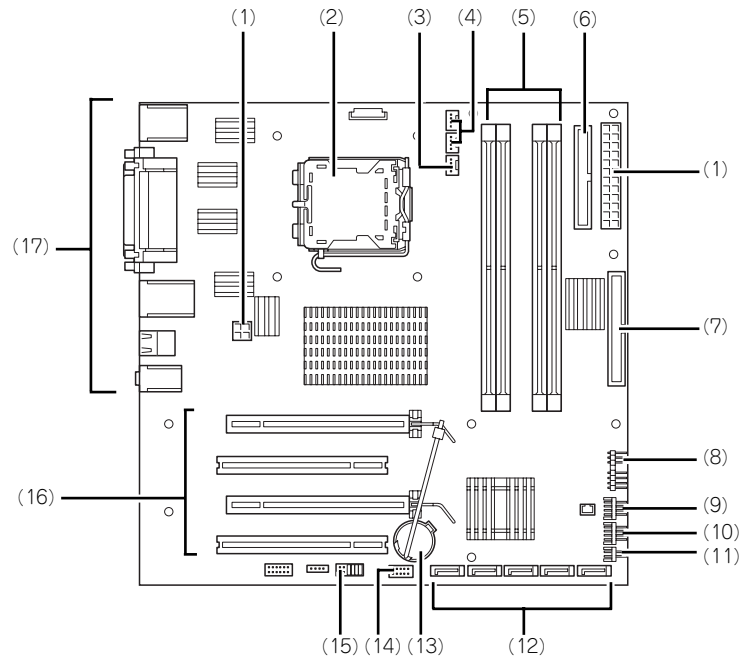

- |                           |   |
|---------------------------|---|
| (1) 電源コネクタ                | (10) 冷却ファンコネクタ (フロント)                       |
| (2) CPUソケット               | (11) スピーカ用コネクタ                              |
| (3) CPU用ファンコネクタ           | (12) SATAコネクタ                               |
| (4) 冷却ファンコネクタ (リア)        | 右から#1→#2→#3→#4→#5                           |
| 上から#1→#2                  | (13) リチウムバッテリー                              |
| (5) DIMMソケット              | (14) USBコネクタ (前面用)                          |
| 左から#1→#2→#3→#4            | (15) CMOSメモリクリア用/RAID設定用ジャンプスイッチ (186ページ参照) |
| #1と#3にDIMMを標準装備           | (16) PCIボードスロット (4スロット)                     |
| (6) フロッピーディスクドライブ用コネクタ    | 上からPCI#1→PCI#2→PCI#3→PCI#4                  |
| (7) PATAコネクタ (光ディスクドライブ用) | SASモデルはPCI#4にSASボードを標準実装。                   |
| (8) POWERスイッチLEDコネクタ      | (17) 外部接続用コネクタ (92ページ参照)                    |
| (9) 冷却ファンコネクタ (DISK)      |   |

## ランプ表示

本体のランプの表示とその意味は次のとおりです。

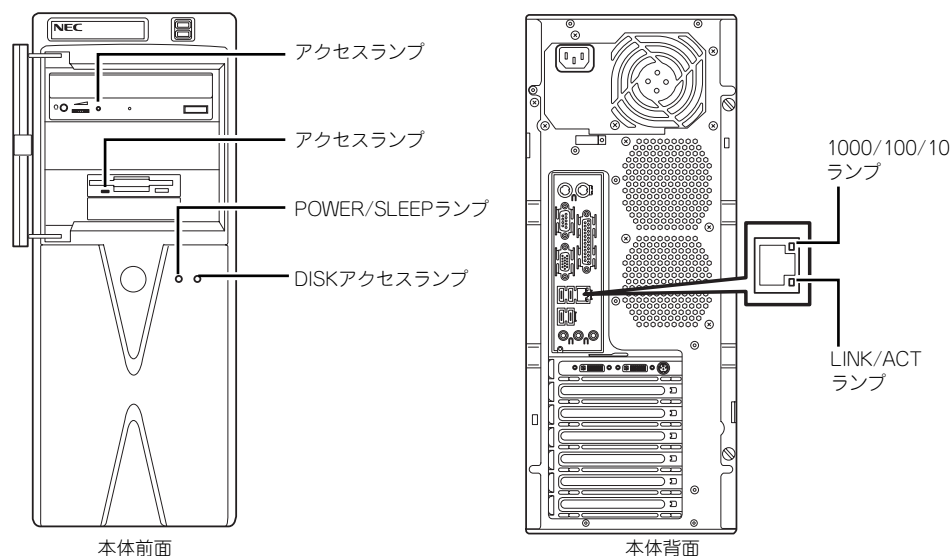

### POWER/SLEEPランプ

本体の電源がONの間、緑色に点灯します。またシステムが省電力モードに切り替わるとランプが橙色に点灯します。省電力モードは本体のPOWER/SLEEPスイッチを押すと起動します。また、OSによっては一定時間以上、操作しないと自動的に省電力モードに切り替わるよう設定したり、OSのコマンドによって省電力モードに切り替えたりすることもできます(オプションボードによっては機能しないものもあります)。POWER/SLEEPスイッチを押すと元に戻ります(BIOSの設定でACPI Suspend TypeをS3にしている場合は本書の169ページを参照してください)。



Microsoft Windows XP Professional x64 Editionを使用し、4GB以上のメモリを実装している場合は、休止状態は使用できません。

### DISKアクセスランプ

DISKアクセスランプは本体内部のハードディスクドライブにアクセスしているときに緑色に点灯します。

フロッピーディスクドライブ、光ディスクドライブのアクセスランプは、それぞれにセットされているディスクにアクセスしているときに点灯します。



## 1000/100/10ランプ

標準装備のLANポートは、1000BASE-T（1Gbps）、100BASE-TX（100Mbps）、および10BASE-T（10Mbps）をサポートしています。

このランプは、ネットワークポートの通信モードがどのネットワークインタフェースで動作されているかを示します。橙色に点灯しているときは、1000BASE-Tで動作していることを、緑色に点灯しているときは100BASE-TXで動作していることを示します。消灯しているときは、10BASE-Tで動作していることを示します。

## LINK/ACTランプ

本体標準装備のネットワークポートの状態を表示します。本体とハブに電力が供給されていて、かつ正常に接続されている間、橙色に点灯します（LINK）。ネットワークポートが送受信を行っているときに橙色に点滅します（ACT）。

LINK状態なのにランプが点灯しない場合は、ネットワークケーブルの状態やケーブルの接続状態を確認してください。それでもランプが点灯しない場合は、ネットワーク（LAN）コントローラが故障している場合があります。お買い求めの販売店、または保守サービス会社に連絡してください。

# 設置と接続

本体の設置と接続について説明します。

## 設置

### 注意



装置を安全にお使いいただくために次の注意事項を必ずお守りください。火傷やけがなどを負うおそれや物的損害を負うおそれがあります。詳しくは、iii ページ以降の説明をご覧ください。

- フロントマスクを持って運ばない
- 指定以外の場所に設置・保管しない
- 装置を並べて設置しない

本体の設置にふさわしい場所は次のとおりです。

本体をしっかりと持ち、ゆっくりと静かに設置場所に置いてください。

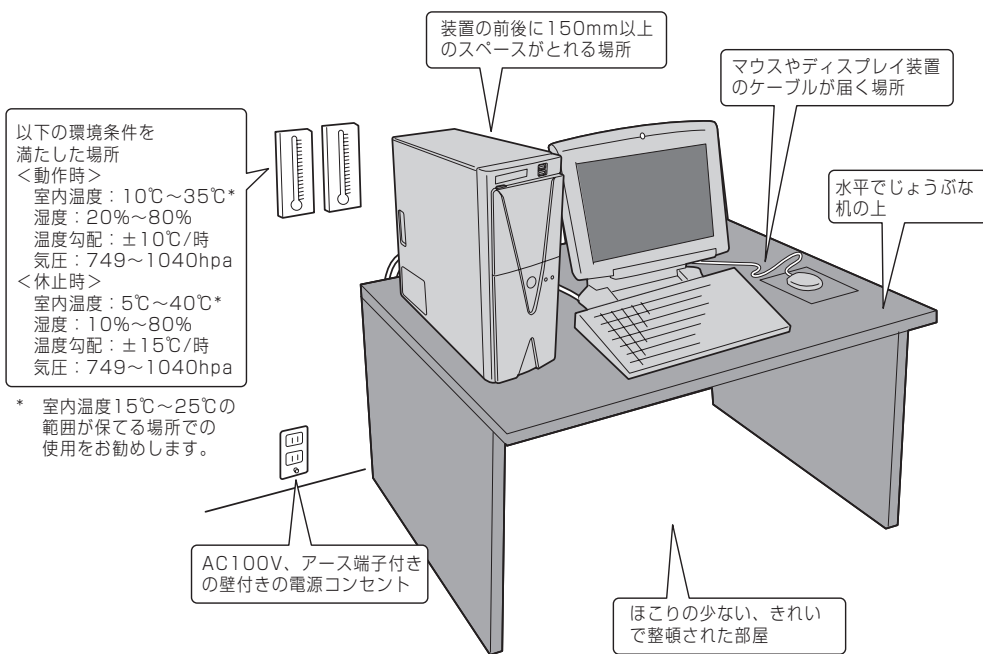

次に示す条件に当てはまるような場所には、設置しないでください。これらの場所に本体を設置すると、誤動作の原因となります。

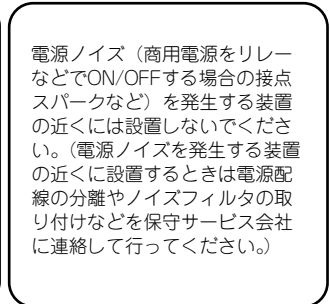
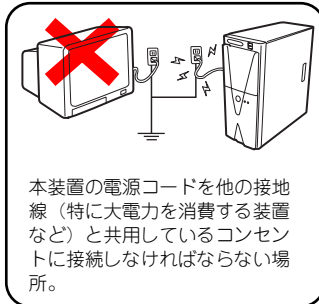
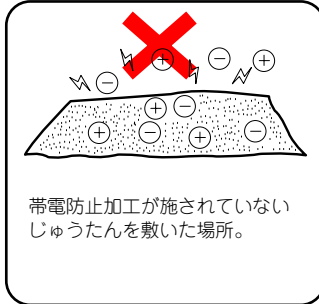
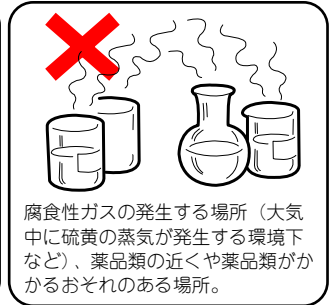
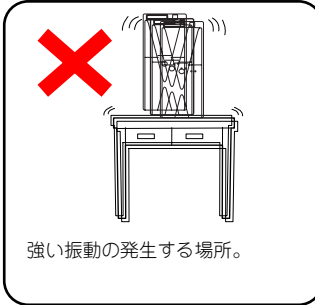

**重要**

本装置は縦置き専用です。横置きにして使用することはできません。

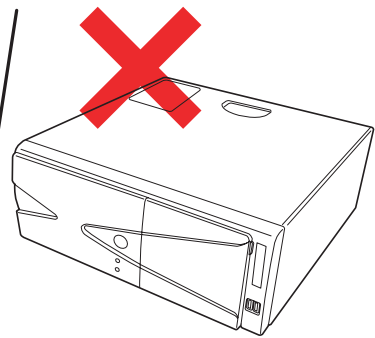
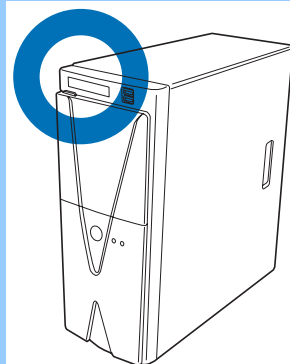

## 接 続

本体と周辺装置を接続します。本体の背面には、さまざまな周辺装置と接続できるコネクタが用意されています。次の図は標準の状態と接続できる周辺機器とそのコネクタの位置を示します。周辺装置を接続してから添付の電源コードを本体に接続し、電源プラグをコンセントにつなげます。

### 警告



装置を安全にお使いいただくために次の注意事項を必ずお守りください。人が死亡する、または重傷を負うおそれがあります。詳しくは、iii ページ以降の説明をご覧ください。

- めれた手で電源プラグを持たない
- アース線をガス管につながない

### 注意



装置を安全にお使いいただくために次の注意事項を必ずお守りください。火傷やけがなどをおそれる物損を負うおそれがあります。詳しくは、iii ページ以降の説明をご覧ください。

- 指定以外のコンセントに差し込まない
- たこ足配線にしない
- 中途半端に差し込まない
- 指定以外の電源コードを使わない
- 電源プラグを差し込んだままアース線の取り付けや取り外しはしない
- アース線を水道管につながない
- アース線を電話専用のアース端子に接続しない
- 電源プラグを差し込んだままインタフェースケーブルの取り付けや取り外しをしない
- 指定以外のインタフェースケーブルを使用しない

## インタフェースケーブル

インタフェースケーブルを接続してから電源コードを接続します。



- 本体、および接続する周辺機器の電源をOFFにしてから接続してください。ONの状態のまま接続すると誤動作や故障の原因となります。
- NEC以外（サードパーティ）の周辺機器およびインタフェースケーブルを接続する場合は、お買い求めの販売店でそれらの装置を使用できることをあらかじめ確認してください。サードパーティの装置の中には使用できないものもあります。
- USBケーブル、LANケーブルを接続する場合は、シールド付きケーブルを使用してください。

### 本体前面

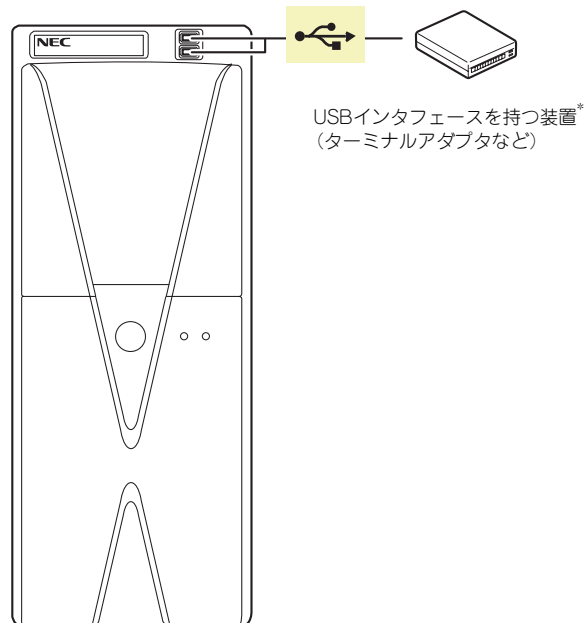

\* 対応するドライバが必要です。

## 本体背面

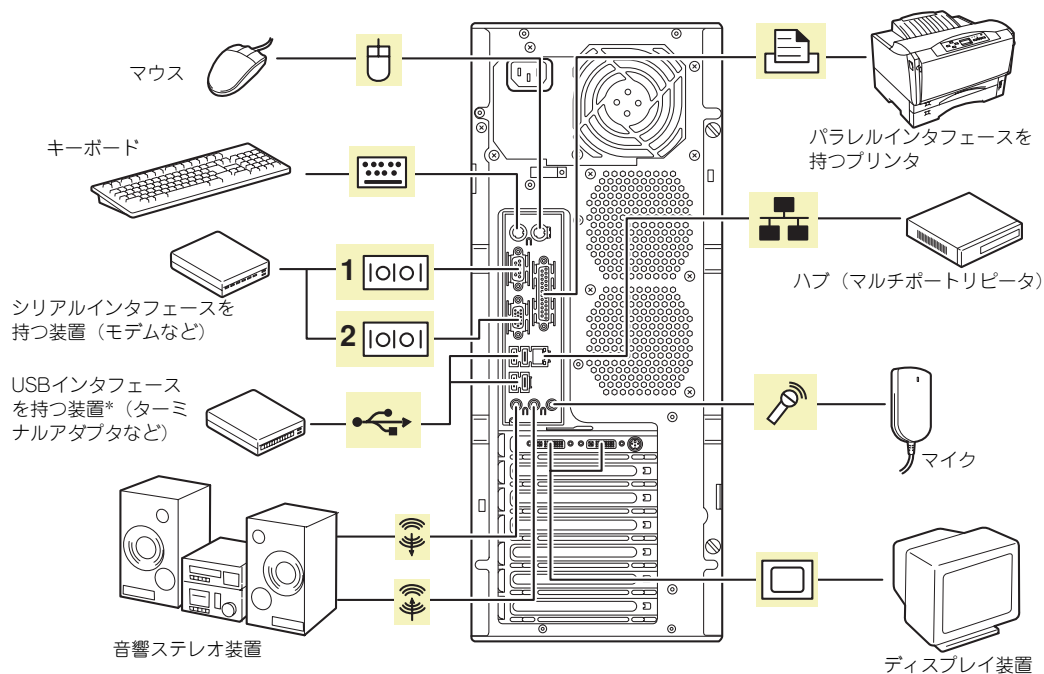

\* 対応するドライバが必要です。



重要

- 必要に応じてケーブルストッパを取り付けてケーブルを固定してください。キーボード/マウスやPCIスロットに増設したボードに接続したケーブル (LANケーブルなど) の着脱を防止するため効果があります (ケーブルストッパは本体内部で固定されています)。
- 添付のキーボード、マウスはコネクタ部分の「△」マークを右に向けて差し込んでください。
- 本体標準のシリアルポートは専用線接続は不可です。
- 回線に接続する場合は、認定機関に申請済みのボードを使用してください。
- ボリュームプロパティのマイクトーン設定で、Front Panel Microphoneの選択項がありますが、機能しませんので選択しないでください。
- USBケーブル、LANケーブルを接続する場合は、シールド付きケーブルを使用してください。

## 電源コード

添付の電源コードを接続します。

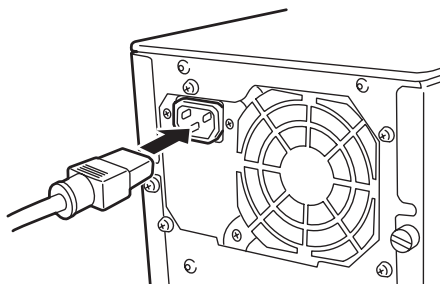

電源コードを接続すると自動的に電源がONになり、2～3秒後にOFFになりますが、これは装置の機能の一部で正常な動作です。故障ではありません。



- 本体の電源コードを無停電電源装置（UPS）に接続する場合は、UPSの背面にある出力コンセントに接続します。詳しくはUPSに添付の説明書をご覧ください。
- 本体の電源コードを接続したUPSによって、UPSからの電源供給と本体のON/OFFを連動（リンク）させるためにBIOSの設定変更が必要となる場合があります。BIOSセットアップユーティリティの「System Hardware」－「AC-LINK」を選択し、適切なパラメータ値に変更してください。
- UPSに接続する際は、NECが指定する別売の電源コード（並行2極アース付き電源コード）を購入して接続してください。

### ⚠ 注意



#### 購入した電源コードを他の装置や用途に使用しない

購入した電源コードは本装置に接続し、使用することを目的として設計され、その安全性が確認されているものです。決して他の装置や用途に使用しないでください。火災や感電の原因となるおそれがあります。

# 基本的な操作

基本的な操作の方法について説明します。

## 電源のON

本体の電源は前面にあるPOWER/SLEEPスイッチを押すとONの状態になります。  
次の順序で電源をONにします。



電源をOFFにした後、再度電源をONにする時には、10秒ほど経ってから電源をONにしてください。

1. フロッピーディスクドライブにフロッピーディスクをセットしていないこと、および光ディスクドライブに起動ディスク（EXPRESSBUILDERなど）をセットしていないことを確認する。
2. ディスプレイ装置および本体に接続している周辺機器の電源をONにする。



無停電電源装置（UPS）などの電源制御装置に電源コードを接続している場合は、電源制御装置の電源がONになっていることを確認してください。

3. 本体前面にあるPOWER/SLEEPスイッチを押す。

本体前面および背面のPOWER/SLEEPランプが緑色に点灯し、しばらくするとディスプレイ装置の画面には「NECロゴ」が表示されます。

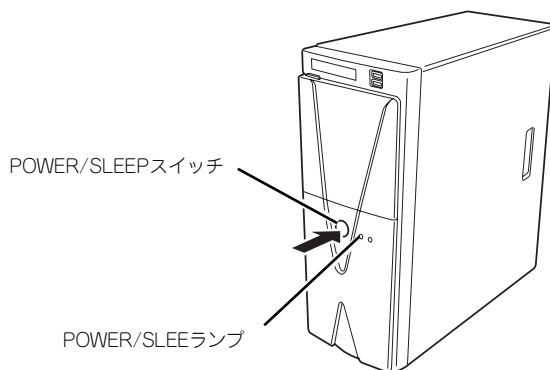

「NEC」ロゴを表示している間、自己診断プログラム（POST）を実行してハードウェアの診断をします。詳しくはこの後の「POSTのチェック」をご覧ください。POSTを完了するとOSが起動します。ログオン画面でユーザー名とパスワードを入力すれば使用できる状態になります。



POST中に異常が見つかったらPOSTを中断し、エラーメッセージを表示します。239ページを参照してください。



## POSTのチェック

POST (Power On Self-Test) は、本体のマザーボード内に記録されている自己診断機能です。POSTは本体の電源をONにすると自動的に実行され、マザーボード、メモリモジュール、CPUモジュール、キーボード、マウスなどをチェックします。また、POSTの実行中に各種のBIOSセットアップユーティリティの起動メッセージなども表示します。

出荷時の設定ではPOSTを実行している間、ディスプレイ装置には「NEC」ロゴが表示されます。(〈Esc〉キーを押すと、POSTの実行内容が表示されます。)



〈Esc〉キーを押さなくても、はじめからPOSTの診断内容を表示させることができます。BIOSセットアップユーティリティの「Advanced」メニューにある「Boot-time Diagnostic Screen」の設定を「Enabled」に切り替えてください(169ページ参照)。

POSTの実行内容は常に確認する必要はありません。次の場合にPOST中に表示されるメッセージを確認してください。

- 導入時
- 「故障かな？」と思ったとき
- 電源ONからOSの起動の間に何度もピーブ音がしたとき
- ディスプレイ装置になんらかのエラーメッセージが表示されたとき

## POSTの流れ

次にPOSTで実行される内容を順を追って説明します。



- POSTの実行中に電源をOFFにしないでください。
- POSTの実行中は、不用意なキー入力やマウスの操作をしないようにしてください。
- システムの構成によっては、ディスプレイの画面に「Press Any Key」とキー入力を要求するメッセージを表示する場合があります。これは取り付けたオプションのボードのBIOSが要求しているためのものです。オプションの説明書にある説明を確認してから何かキーを押してください。
- オプションのPCIボードの取り付け/取り外しをしてから電源をONにすると、POSTの実行中に取り付けたボードの構成に誤りがあることを示すメッセージを表示してPOSTをいったん停止することがあります。  
この場合は〈F1〉キーを押してPOSTを継続させてください。ボードの構成についての変更/設定は、この後に説明するユーティリティを使って設定できます。

1. 電源ON後、POSTが起動し、メモリチェックを始めます。ディスプレイ装置の画面左上に基本メモリと拡張メモリのサイズをカウントしているメッセージが表示されます。本体に搭載されているメモリの量によっては、メモリチェックが完了するまでに数分かかる場合もあります。同様に再起動（リブート）した場合など、画面に表示をするのに約1分程の時間がかかる場合があります。



搭載しているPCIボードなどの構成によっては、実際に搭載している物理メモリ容量より少なく表示される場合があります（BIOSセットアップユーティリティやOSのシステム情報で表示される内容も同じです）。

2. メモリチェックを終了すると、いくつかのメッセージが表示されます。これらは搭載しているCPUや接続しているキーボード、マウスなどを検出したことを知らせるメッセージです。
3. しばらくすると、本体のマザーボードにあるBIOSセットアップユーティリティ「SETUP」の起動を促すメッセージが画面左下に表示されます。

Press <F2> to enter SETUP

使用する環境にあった設定に変更するとき起動してください。エラーメッセージを伴った上記のメッセージが表示された場合を除き、通常では特に起動して設定を変更する必要はありません（そのまま何も入力せずにいると数秒後にPOSTを自動的に続けます）。

SETUPを起動するときは、メッセージが表示されている間に<F2>キーを押します。設定方法やパラメータの機能については、160ページを参照してください。

SETUPを終了すると、自動的にもう一度はじめからPOSTを実行します。

4. SCSI機器を接続している場合は、接続しているSCSI機器（またはSCSI ID）を画面に表示します。
5. 続いて専用のROMを搭載したオプションのボードを搭載している場合は、それぞれのボードの設定をするためのユーティリティの起動を促すメッセージが表示されます（そのまま何も入力せずにいると数秒後にPOSTを自動的に続けます）。

複数枚のボードを取り付けている場合は、PCIボードスロット番号の小さい順から取り付けられているボードの起動メッセージが表示されます。

6. BIOSセットアップユーティリティで「Password on boot」の設定を「Enable」にしていると、POSTが正常に終了した後に、パスワードを入力する画面が表示されます。

パスワードの入力は、3回まで行えます。3回とも入力を誤るとシステムを起動できなくなります。この場合は、本体の電源をOFFにしてから、約10秒ほど時間をあけてONにしてください。



OSをインストールするまではパスワードを設定しないでください。

7. POSTを終了するとOSを起動します。

## POSTのエラーメッセージ

POST中にエラーを検出するとディスプレイ装置の画面にエラーメッセージを表示します。また、エラーの内容によってはピープ音でエラーが起きたことを通知します。エラーメッセージや原因、その対処方法については、「運用・保守編」を参照してください。



保守サービス会社に連絡するときは、ディスプレイの表示をメモしておいてください。アラーム表示は保守を行うときに有用な情報となります。

## 電源のOFF

次の順序で電源をOFFにします。本体の電源コードをUPSに接続している場合は、UPSに添付の説明書を参照するか、UPSを制御しているアプリケーションの説明書を参照してください。

1. OSのシャットダウンをする。
2. 周辺機器の電源をOFFにする。



OSによっては、OSのシャットダウン後、本体前面にあるPOWER/SLEEPスイッチを押さないと本体の電源がOFFにならない場合があります。

## 省電力モードの起動

ACPIモードに対応したOSを使用している場合、電力をほとんど使用しない状態(スタンバイ状態)にすることができます。

OSのシャットダウンメニューからスタンバイを選択するか、POWER/SLEEPスイッチの設定を電源オフからスタンバイに変更した場合はPOWER/SLEEPスイッチを押すとスタンバイ状態になります(POWER/SLEEPランプが橙色に点灯します)。

スタンバイ状態になってもメモリの内容やそれまでの作業の状態は保持されています。

POWER/SLEEPスイッチを押すと元の状態に戻ります(元の状態に戻るまでに少し時間がかかる場合があります)。



省電力モードへの移行、または省電力モード中にシステムを変更しないでください。省電力モードから復帰する際に元の状態に復帰できない場合があります。



省電力モードへの移行、または省電力モードからの復帰方法については、OSの設定によって異なります。また、省電力モード中の動作レベルは、OSの設定に依存します。

## フロッピーディスクドライブ

本体前面にフロッピーディスクを使ったデータの読み出し（リード）・保存（ライト）を行うことのできる3.5インチフロッピーディスクドライブが搭載されています。FAT1.44MBと720KBフォーマットのフロッピーディスクを使用できます。



チェック

Windows XPでは、720KBのフォーマットはできません。

## フロッピーディスクのセット/取り出し

フロッピーディスクをフロッピーディスクドライブにセットする前に本体の電源がON（POWERランプ点灯）になっていることを確認してください。フロッピーディスクをフロッピーディスクドライブに完全に押し込むと「カチッ」と音がして、フロッピーディスクドライブのイジェクトボタンが少し飛び出します。イジェクトボタンを押すとセットしたフロッピーディスクをフロッピーディスクドライブから取り出せます。



チェック

- フォーマットされていないフロッピーディスクをセットすると、ディスクの内容を読めないことを知らせるメッセージやフォーマットを要求するメッセージが表示されます。OSに添付の説明書を参照してフロッピーディスクをフォーマットしてください。
- フロッピーディスクをセットした後に本体の電源をONにしたり、再起動するとフロッピーディスクから起動します。フロッピーディスク内にシステムがないと起動できません。
- フロッピーディスクアクセスランプが消灯していることを確認してからフロッピーディスクを取り出してください。アクセスランプが点灯中に取り出すとデータが破壊されるおそれがあります。

## フロッピーディスクの取り扱いについて

フロッピーディスクは、データを保存する大切なものです。またその構造は非常にデリケートにできていますので、次の点に注意して取り扱ってください。

- フロッピーディスクドライブにはていねいに奥まで挿入してください。
- ラベルは正しい位置に貼り付けてください。
- 鉛筆やボールペンで直接フロッピーディスクに書き込んだりしないでください。
- シャッターを開けないでください。
- ゴミやほこりの多いところでは使用しないでください。
- フロッピーディスクの上に物を置かないでください。
- 直射日光の当たる場所や暖房器具の近くなど温度の高くなる場所には置かないでください。
- たばこの煙に当たるところには置かないでください。
- 水などの液体の近くや薬品の近くには置かないでください。

- 磁石など磁気を帯びたものを近づけないでください。
- クリップなどではさんだり、落としたりしないでください。
- 磁気やほこりから保護できる専用の収納ケースに保管してください。

- フロッピーディスクは、保存している内容を誤って消すことのないようにライトプロテクト（書き込み禁止）ができるようになっています。ライトプロテクトされているフロッピーディスクは、読み出しはできますが、ディスクのフォーマットやデータの書き込みができません。重要なデータの入っているフロッピーディスクは、書き込み時以外はライトプロテクトをしておくようお願いします。3.5インチフロッピーディスクのライトプロテクトは、ディスク裏面のライトプロテクトスイッチで行います。

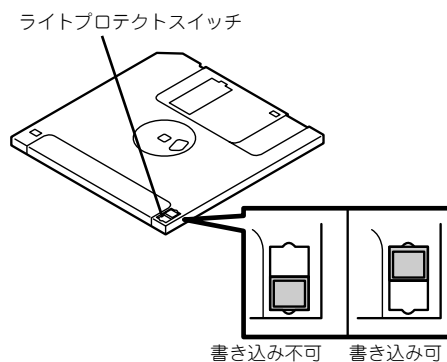

- フロッピーディスクは、とてもデリケートな記憶媒体です。ほこりや温度変化によってデータが失われることがあります。また、オペレータの操作ミスや装置自身の故障などによってもデータを失う場合があります。このような場合を考えて、万一に備えて大切なデータは定期的にバックアップをとっておくことをお勧めします。（本体に添付されているフロッピーディスクは必ずバックアップをとってください。）

## 光ディスクドライブ

本体前面に光ディスクドライブがあります。本装置に標準で装備されている光ディスクドライブには以下のタイプがあります。

- CD-R/RW with DVD-ROMドライブ

CD-R/RW with DVD-ROMドライブはCD-R/RWからデータを読み出したり、書き込む機能に加えて、DVD-ROMのデータを読み出せる装置です。



- DVD-ROMドライブ

CD-ROMドライブの機能に加えて、DVD-ROMのデータを読み出せる装置です。

- DVD Super MULTIドライブ

現在のDVD規格（DVD-ROMやDVD-RAM、DVD±RWなど）や記録形式映像用や音楽用など）に関わらずそのまま再生・記録ができる装置です。

光ディスクドライブのソフトウェア上の操作（例えばCD-Rへの書き込みなど）については本装置に添付されている別冊の説明書を参照してください。

|  <b>注意</b>   |  |
|---|--|
|   | <p>装置を安全にお使いいただくために次の注意事項を必ずお守りください。火傷やけがなどを負うおそれや物的損害を負うおそれがあります。詳しくは、iii ページ以降の説明をご覧ください。</p> <ul style="list-style-type: none"> <li>● 光ディスクドライブのトレイを引き出したまま放置しない</li> <li>● ヘッドフォンを耳に当てたまま接続しない。</li> </ul> |

### 使用上の注意

本装置を使用するときに注意していただきたいことを次に示します。これらの注意を無視して装置を使用した場合、本装置または資産（データやその他の装置）が破壊されるおそれがありますので必ず守ってください。

#### 使用するCD-R/RWディスクについて

CD-Rは、(株) 太陽誘電製を推奨します。

CD-RWは、(株) リコー製または三菱化学製を推奨します。

## ライティングソフトウェアをインストールする前に

- 添付のライティングソフトウェアに関するお問い合わせはライティングソフトメーカーへお願いします。お問い合わせ窓口などの詳細はライティングソフトウェア添付の説明書を参照してください。
- 1つのシステム環境下に複数のASPIマネージャが混在するとアプリケーションの動作が不安定になります。ライティングソフトウェアをインストールされる前に他のASPIマネージャがインストールされていないことを確認の上、使用してください。
- 本装置でCD-R/RWに書き込みを行う場合に、添付のライティングソフトウェアのインストールが必要となります。  
ライティングソフトウェアのインストールを行う前にCD-ROMに含まれるドキュメント(doc/manual1、doc/manual2、doc/XXX)および添付の説明書を読んでください。CD-ROMに含まれるドキュメントはpdfファイルです。Acrobat Readerをインストールしてください。
- ライティングソフトウェアにはB's CLiPが添付されていますが、添付されているバージョンのB's CLiPはExpress5800シリーズでは使用できません。  
Express5800シリーズではWindows 95/98/Meでの動作は保証されておりません。B's CLiPを使用しないでください。

## メディアに書き込みをする前に

- 本装置を使用して、著作権者の許可なしに、音楽CDおよびアプリケーションを複製することは個人的に利用する等の場合を除き、法律により禁じられています。
- CD-Rは書き込みエラーを起こすとメディアの一部または全体が扱えなくなることがあります。書き込みエラーによるCD-Rの損失を防ぐため、以下について注意してください。
  - － アプリケーションソフトなどメモリを大量に消費するおそれのあるプログラムを終了する。
  - － スクリーンセーバを停止する。
  - － ウィルスチェッカーシステムエージェンシなどディスクチェックを行うプログラムを終了する。
  - － スケジューラや時計など書き込み中に起動するおそれのあるものは、起動しないようにする。
  - － パワーマネージメント設定における省電力設定を解除する。
  - － 書き込み中にアプリケーションを起動しない。

## 書き込みエラーについて

本装置を使用してメディアにデータを書き込まれる場合にCD-R/RW装置の特性上、ご使用の環境・メディア特性などにより書き込みエラーが発生する場合があります。

本製品によるデータの破損、メディアの損失につきましては弊社は一切の責任を負いかねますのであらかじめご了承ください。

なお、重要なデータについては万が一に備えて他のバックアップ装置との併用をお勧めします。



## OSのクリアインストールをする前に

EXPRESSBUILDERを使ってシームレスセットアップする際に、CD-ROMを交換すると正しく認識されない場合があります。

CD-ROMを交換しても正しく認識されない場合、オープン/クローズボタンを押して、CD-ROMをイジェクトし再度、セットし直してください。

## ファームウェアのバージョンアップについて

本装置のファームウェアのバージョンアップについて弊社ホームページにてご案内する場合があります。

[NEC 8番街] : <http://nec8.com/>

弊社より案内のないファームウェアへのバージョンアップは行わないでください。その場合、該当装置は弊社の保証期間内であっても保証対象外となりますので注意してください。

## 音楽CDの再生について

標準装備の光ディスクドライブで音楽CDを再生する場合は次の点に注意してください。

- **Windows Vista/Windows XP/Windows XP x64 Editionの場合**

Windows Media Playerを使って再生してください。また、オプション設定でデジタル再生にチェックが入っていることを確認してください。

- **その他のOSの場合**

音楽CDの利用については保守サービス会社にお問い合わせください。

## ディスクのセット/取り出し

1. 本体の電源がON (POWER/SLEEPランプ点灯) になっていることを確認する。
2. フロントドアを開く
3. 光ディスクドライブ前面のオープン/クローズボタンを押す。  
トレーが出てきます。
4. ディスクの文字が印刷されている面を上に向けてトレーの上に静かに確実に置く。
5. オープン/クローズボタンを押すか、トレーの前面を軽く押す。  
トレーは自動的にドライブ内にセットされます。



ディスクのセット後、ドライブの駆動音が大きく聞こえるときは、再度ディスクをセットし直してください。

ディスクの取り出しは、ディスクをセットするときと同じようにオープン/クローズボタンを押してトレーをイジェクトし、トレーから取り出します (アクセスランプが橙色に点灯しているときは、ディスクにアクセスしていることを示します。この間、オープン/クローズボタンは機能しません)。

OSによってはOSからトレーをイジェクトすることもできます。

ディスクを取り出したらトレーを元に戻してフロントドアを閉じてください。

## ディスクが取り出せない場合の手順

オープン/クローズボタンを押してもディスクを取り出せない場合は、次の手順に従って取り出します。

1. POWER/SLEEPスイッチを押して本体の電源をOFF（POWER/SLEEPランプ消灯）にする。
2. フロントドアを開く
3. 直径が約1.2mmで、長さ約100mmの金属製のピン（太めのゼムクリップを引き伸ばして代用できる）を光ディスクドライブのフロントパネルにある強制イジェクトホールに差し込んで、トレイが出てくるまでゆっくりと押し出す。

強制イジェクトホールの位置はドライブのタイプによって異なる場合があります。

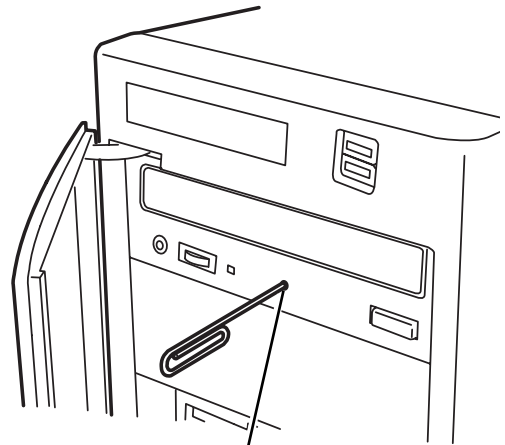

強制イジェクトホール



- つま楊枝やプラスチックなど折れやすいものを使用しないでください。
- 上記の手順を行ってもディスクが取り出せない場合は、保守サービス会社に連絡してください。

4. トレーを持って引き出す。
5. ディスクを取り出す。
6. トレーを押しして元に戻す。

## ディスクの取り扱い

セットするディスクは次の点に注意して取り扱ってください。

- 本装置は、CD規格に準拠しない「コピーガード付きCD」などのディスクにつきましては、CD再生機器における再生の保証はいたしかねます。
- ディスクを落とさないでください。
- ディスクの上にものを置いたり、曲げたりしないでください。
- ディスクにラベルなどを貼らないでください。
- 信号面（文字などが印刷されていない面）に手を触れないでください。
- 文字の書かれている面を上にして、トレーにていねいに置いてください。
- キズをつけたり、鉛筆やボールペンで文字などを直接ディスクに書き込まないでください。
- たばこの煙の当たるところには置かないでください。
- 直射日光の当たる場所や暖房器具の近くなど温度の高くなる場所には置かないでください。
- 指紋やほこりがついたときは、乾いた柔らかい布で、内側から外側に向けてゆっくり、ていねいにふいてください。
- 清掃の際は、CD専用のクリーナをお使いください。レコード用のスプレー、クリーナ、ベンジン、シンナーなどは使わないでください。
- 使用後は、専用の収納ケースに保管してください。

# 内蔵オプションの取り付け

本体に取り付けられるオプションの取り付け方法および注意事項について記載しています。



- オプションの取り付け/取り外しはユーザー一人でも行えますが、この場合の本体および部品の破損または運用した結果の影響についてはその責任を負いかねますのでご了承ください。本装置について詳しく、専門的な知識を持った保守サービス会社の保守員に取り付け/取り外しを行わせるようお勧めします。
- オプションおよびケーブルは弊社が指定する部品を使用してください。指定以外の部品を取り付けた結果起きた装置の誤動作または故障・破損についての修理は有料となります
- ハードウェア構成を変更した場合も、必ずEXPRESSBUILDERを使用してシステムをアップデートしてください（33ページを参照）。

## 安全上の注意

安全に正しくオプションの取り付け/取り外しをするために次の注意事項を必ず守ってください。

### 警告



装置を安全にお使いいただくために次の注意事項を必ずお守りください。人が死亡する、または重傷を負うおそれがあります。詳しくは、iii ページ以降の説明をご覧ください。

- 自分で分解・修理・改造はしない
- リチウム電池を取り外さない
- 電源プラグを差し込んだままアース線の取り付けや取り外しをしない
- 電源プラグを差し込んだまま取り扱わない
- 光ディスクドライブの内部をのぞかない

### 注意



装置を安全にお使いいただくために次の注意事項を必ずお守りください。火傷やけがなどを負うおそれや物的損害を負うおそれがあります。詳しくは、iii ページ以降の説明をご覧ください。

- 高温注意
- 中途半端に取り付けない

## 静電気対策について

本体内部の部品は静電気に弱い電子部品で構成されています。取り付け・取り外しの際は静電気による製品の故障に十分注意してください。

- **リストストラップ（アームバンドや静電気防止手袋など）の着用**

リスト接地ストラップを手首に巻き付けてください。手に入らない場合は部品を触る前に筐体の塗装されていない金属表面に触れて身体に蓄積された静電気を放電します。

また、作業中は定期的に金属表面に触れて静電気を放電するようにしてください。

- **作業場所の確認**

- ー 静電気防止処理が施された床、またはコンクリートの上で作業を行います。
- ー カーペットなど静電気の発生しやすい場所で作業を行う場合は、静電気防止処理を行った上で作業を行ってください。

- **作業台の使用**

静電気防止マットの上に本体を置き、その上で作業を行ってください。

- **着衣**

- ー ウールや化学繊維でできた服を身につけて作業を行わないでください。
- ー 静電気防止靴を履いて作業を行ってください。
- ー 取り付け前に貴金属（指輪や腕輪、時計など）を外してください。

- **部品の取り扱い**

- ー 取り付ける部品は本体に組み込むまで静電気防止用の袋に入れておいてください。
- ー 各部品の縁の部分を持ち、端子や実装部品に触れないでください。
- ー 部品を保管・運搬する場合は、静電気防止用の袋などに入れてください。

## 取り付け/取り外しの準備

次の手順に従って部品の取り付け/取り外しの準備をします。

1. OSのシャットダウン処理を行う。



OSによっては、OSのシャットダウン後、本体前面にあるPOWER/SLEEPスイッチを押さないと本体の電源がOFFにならない場合があります。

2. 本体の電源コードをコンセントおよび本体の電源コネクタから抜く。

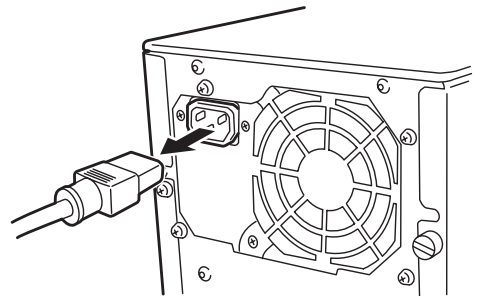

装置を安全にお使いいただくために次の注意事項を必ずお守りください。人が死亡する、または重傷を負うおそれがあります。詳しくは、iii ページ以降の説明をご覧ください。

- 電源プラグを接続したままアース線の取り付けや取り外しをしない
- 電源プラグを接続したまま取り扱わない

3. 本体背面に接続しているケーブルをすべて取り外す。

## 取り付け/取り外しの手順

次の手順に従って部品の取り付け/取り外しをします。

### レフトサイドカバー

本体にオプションを取り付ける（または取り外す）ときはレフトサイドカバーを取り外します。

#### 取り外し

次の手順に従ってベースカバーを取り外します。

1. 「取り付け/取り外しの準備」を参照して取り外しの準備をする。
2. 筐体ロックに錠をしている場合は、錠を取り外す。

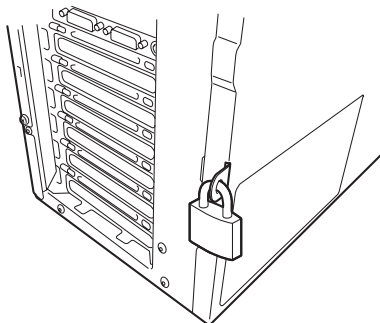

3. 背面の固定ネジ2本を外す。

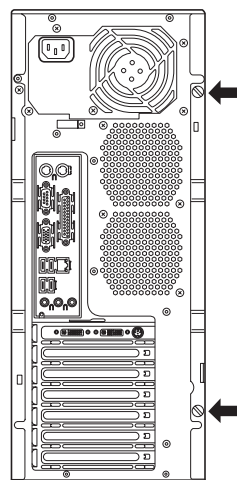



4. レフトサイドカバーをしっかりと持って取り外す。

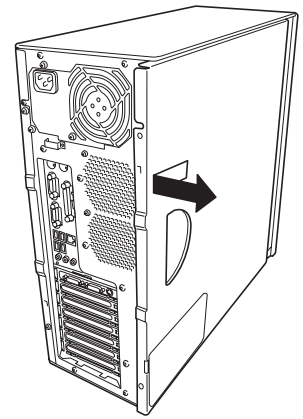

5. 右側のカバーが底面を向くようにして本体を横置きにする。

ゆっくりと静かに倒してください。

フロントマスクを取り外す場合は、フロントマスクの取り外し後に横置きにしてください。

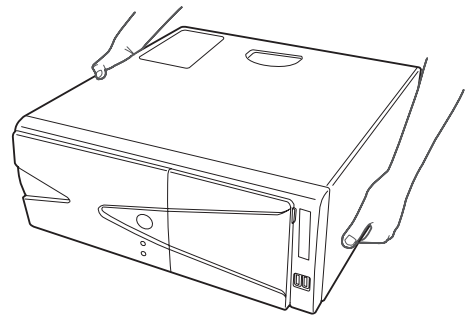

## 取り付け

サイドカバーは「取り外し」と逆の手順で取り付けることができます。サイドカバーの上下にあるフックが本体のフレームにある穴に確実に差し込まれていることを確認してください。また、本体前面にスライドしてカバーを取り付けるときにも、サイドカバー前面側にあるフックが本体のフレームに引っ掛かっていることを確認してください。フレームに引っ掛かっていないとカバーを確実に取り付けることができません。

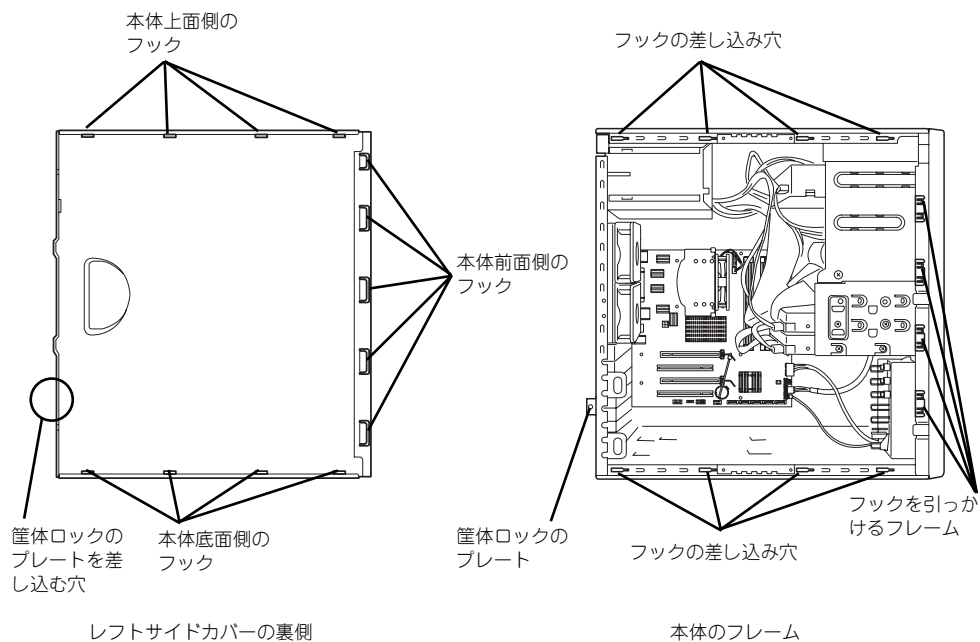

最後に取り外しの際に外したネジ（2本）でレフトサイドカバーを固定します。

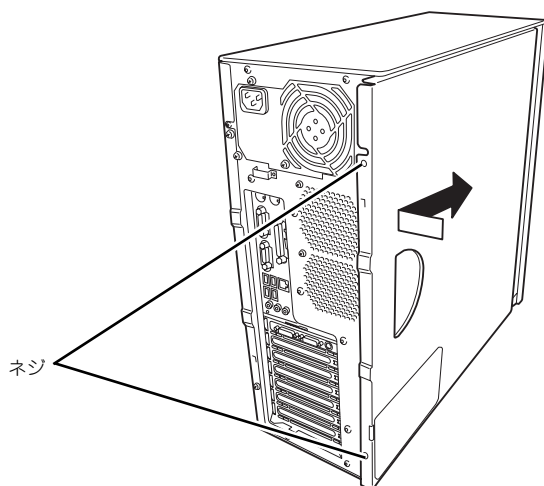

## フロントマスク

ハードディスクドライブや5.25インチデバイス、3.5インチデバイスを取り付ける（または取り外す）ときはフロントマスクを取り外します。

### 取り外し

次の手順に従ってフロントマスクを取り外します。

1. 119ページを参照して取り外しの準備をする。
2. 120ページを参照してレフトサイドカバーを取り外す。
3. フロントマスクの左側にあるリリースタブ（3カ所）を引き、タブが本体のフレームから外れる程度まで前面に少し引っぱる。

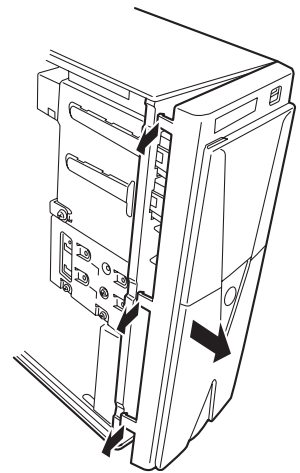

前面に引っぱりすぎるとフロントマスクの右側を固定しているフックを破損してしまいます。少しだけ引き出してください。

4. フロントマスクを左へスライドさせ、本体右側のフレームに引っかかっているタブを外して本体から取り外す。
5. 右側のカバーが底面を向くようにして本体を横置きにする。  
ゆっくりと静かに倒してください。

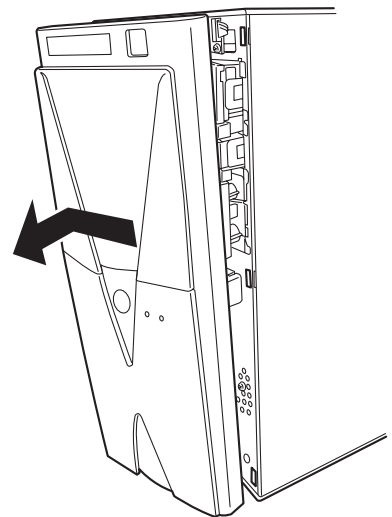

## 取り付け

フロントマスクは「取り外し」の逆の手順で取り付けることができます。フロントマスクの右側にある3つのタブを本体前面の穴に差し込んでから左側を本体に向けて押し、リリースタブでロックしてください。

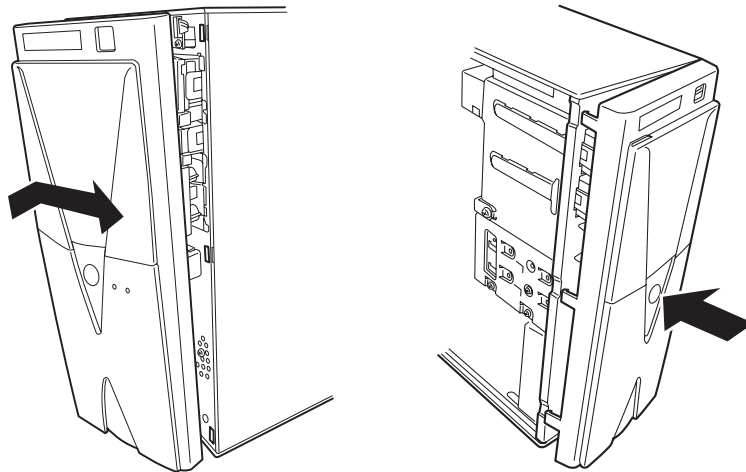

## 3.5インチハードディスクドライブ

標準装備のハードウェア構成において本体の内部には、ハードディスクドライブを最大3台取り付けることができます（標準で1台取り付けられています）。



- 弊社で指定していないハードディスクドライブを使用しないでください。サードパーティのハードディスクドライブを取り付けるとハードディスクドライブだけでなく本体が故障するおそれがあります。また、これらの製品が原因となった故障や破損についての修理は保証期間中でも有料となります。
- Microsoft Windows XP Professional x64 EditionまたはMicrosoft Windows XP Professionalをご使用の場合で、ハードディスクドライブを2台以上実装した場合、BIOS上の1台目と2台目がOS上で順序が逆に表示されますので注意願います。

| BIOSでの表示 | OS上での表示 |
|----------|---------|
| 1台目      | ディスク1   |
| 2台目      | ディスク0   |

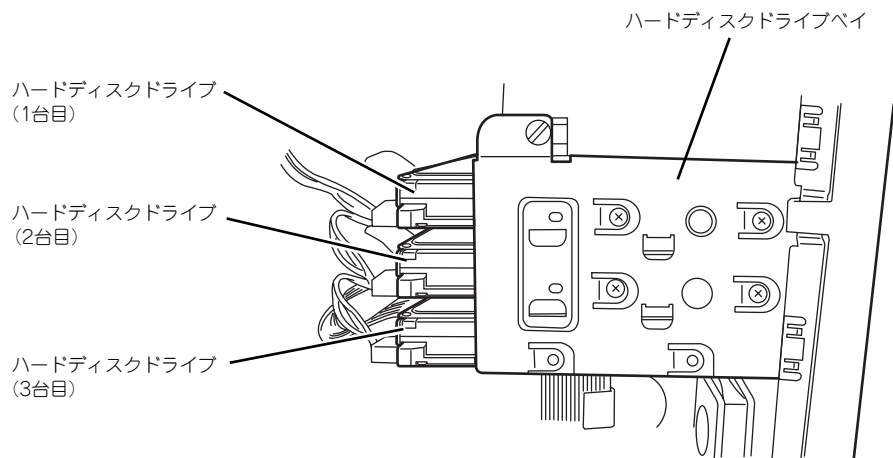

## 取り付け

次の手順に従って3.5インチハードディスクドライブを取り付けます。



2台目以降はオプションのケーブルが必要です。

SATAモデル： K410-138(00)

SASモデル： K410-143(00)

1. 取り付け前にハードディスクドライブに添付の説明書を参照してハードディスクドライブの設定をする。

| 増設台数 | 取り付けるベイの位置 |
|------|------------|
| 1台目  | 上段         |
| 2台目  | 中段         |
| 3台目  | 下段         |

2. 119ページを参照して取り外しの準備をする。
3. 120ページと123ページを参照してレフトサイドカバーとフロントマスクを取り外す。
4. 搭載済みのハードディスクドライブに接続しているインターフェースケーブルと電源ケーブルを外す。
5. ハードディスクドライブベイに搭載している冷却ファンのケーブルをマザーボードから取り外す。
6. 本体前面からハードディスクドライブベイを固定しているネジ2本を外す。

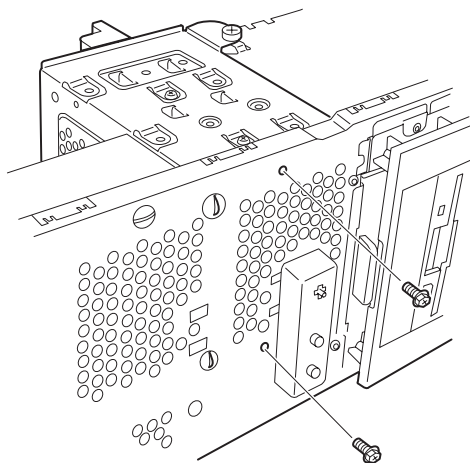

7. ハードディスクドライブベイを固定しているネジをゆるめる。  
ゆるめるだけです。取り外す必要はありません。

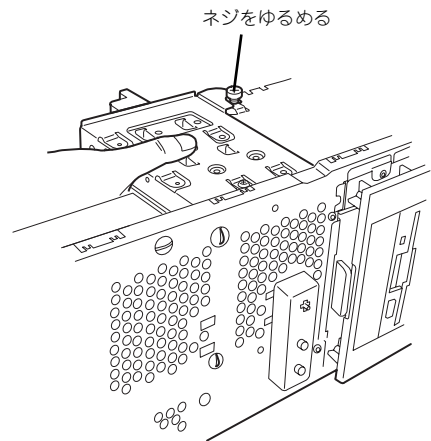

ネジをゆるめるとハードディスクドライブベイは自由な状態になります。落とさないようハードディスクドライブベイを持ちながらゆるめてください。

8. ハードディスクドライブベイを本体背面方向に少しだけスライドさせて、本体から取り出す。

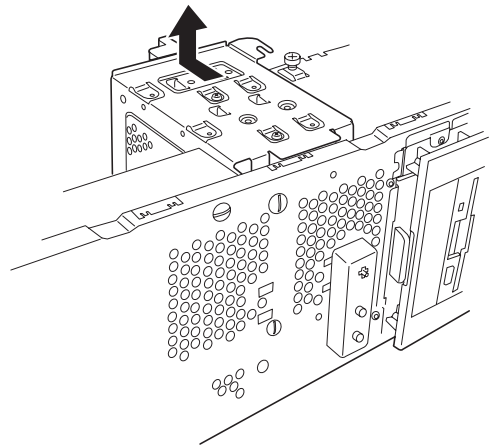

マザーボード上の部品にハードディスクドライブベイをぶつけないよう注意してください。

9. 平らで丈夫な場所に静かに置く。

10. ハードディスクドライブのコネクタ側を手前に、基板面を下に向けて持ち、スロットへゆっくりとていねいに差し込む。

ハードディスクドライブベイにあるツメ（4カ所）の上にハードディスクドライブが載るようにして置きます。

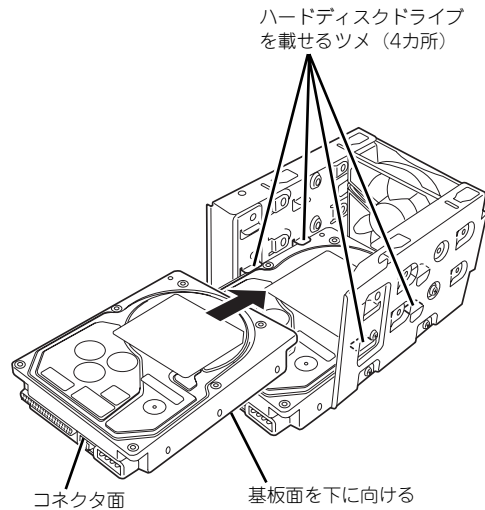

図はわかりやすいように1台目のハードディスクドライブを省略しています。

11. ハードディスクドライブとハードディスクドライブベイのネジ穴を合わせて、ハードディスクドライブに添付のネジ（4本）でハードディスクドライブを固定する。

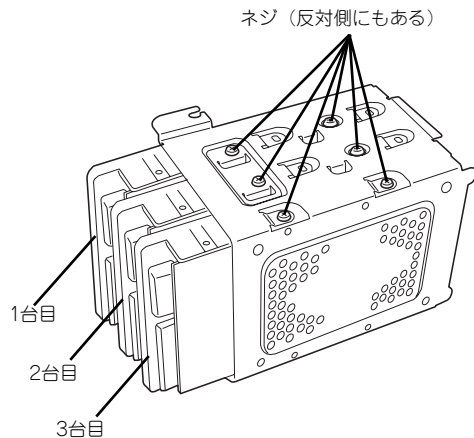

ハードディスクドライブを固定するネジは、ハードディスクドライブ添付のネジを使用してください。必要以上に長さのあるネジを使用するとハードディスクドライブを破損するおそれがあります。



## 12. ハードディスクドライブベイを本体のフレームに突き当てながら本体のフックにベイの穴を差し込む。

図はわかりやすくするために底面側にあるPCIガイドレールを省略しています。



マザーボード上の部品にハードディスクドライブベイをぶつけないよう注意してください。

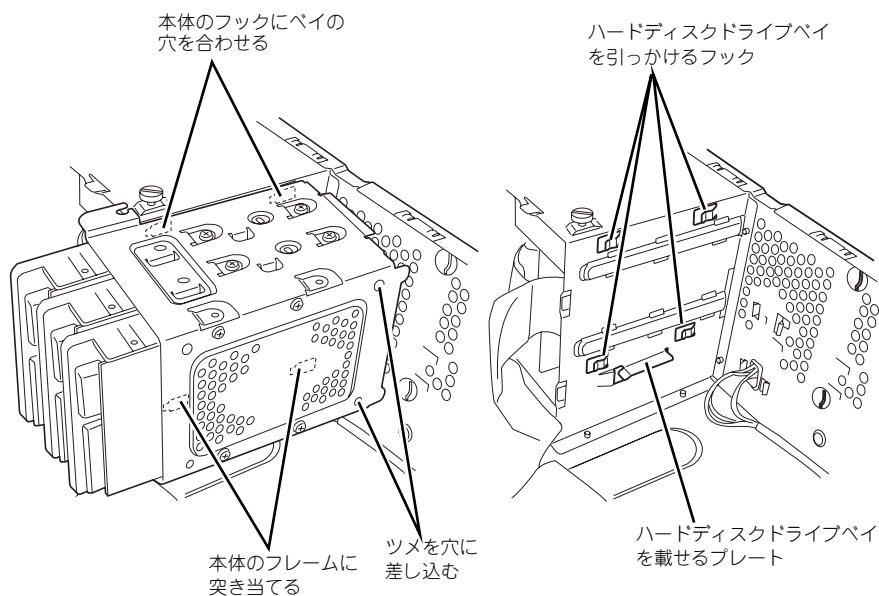

本体側のフックをハードディスクドライブベイにある穴に差し込み、本体前面へスライドさせます。

## 13. 本体前面へスライドさせる。

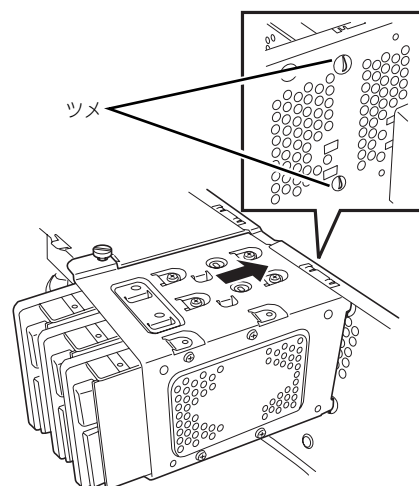

ハードディスクドライブベイにあるネジ固定用のフックが本体のネジに引っかかっていることも確認してください。また、本体前面側の穴にハードディスクドライブベイのツメが差し込まれていることも確認してください。

14. 手順7.でゆるめたネジを締め、手順6.で取り外したネジ2本を取り付ける。
15. ケーブルを接続する。

#### <SATAモデル>

インタフェースケーブルは、1台目（標準装備）をマザーボード上のSATA1コネクタへ、2台目をSATA2コネクタへ、3台目をSATA3コネクタへ接続します。電源ケーブルは電源ユニットから1台目（標準装備）、2台目、3台目の順にそれぞれ接続します。詳しくは、この後の「ケーブル接続」を参照してください。

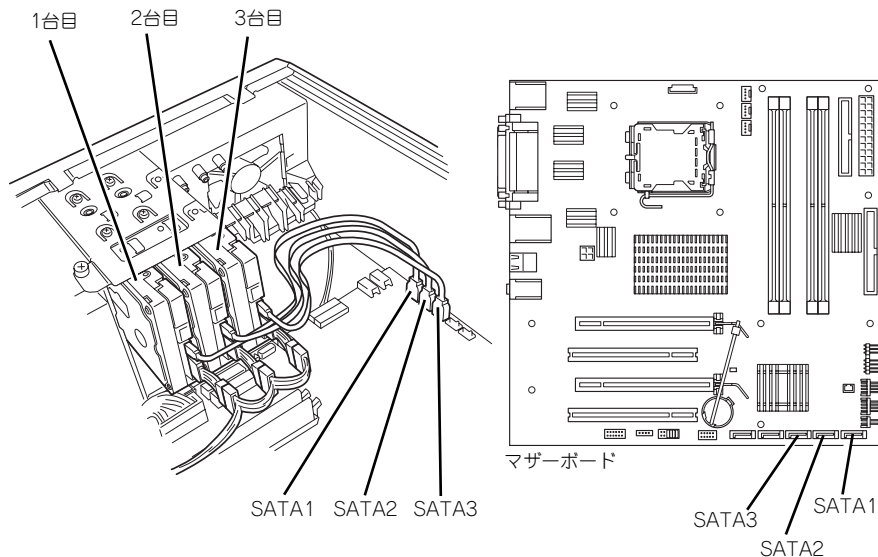

#### <SASモデル>

インタフェースケーブルは、1台目（標準装備）をSASボード上のPhy0コネクタへ、2台目をPhy1コネクタへ、3台目をPhy2コネクタへ接続します。電源ケーブルは電源ユニットから1台目（標準装備）、2台目、3台目の順にそれぞれ接続します。詳しくは、この後の「ケーブル接続」を参照してください。

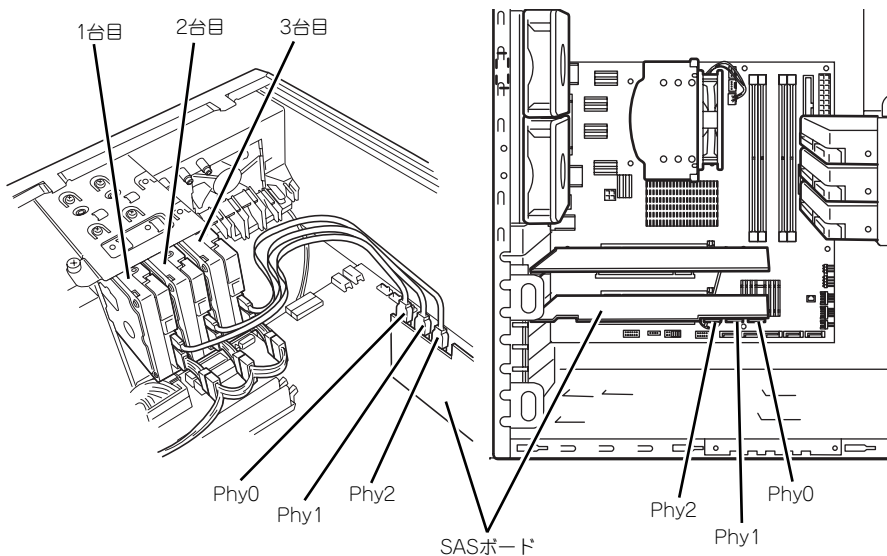

16. 手順5.で外した冷却ファンのケーブルをマザーボードに接続する。
17. 本体を組み立てる。
18. BIOSセットアップユーティリティを起動して、BIOSからハードディスクドライブが正しく認識されていることを確認する（160ページ）。

## 取り外し

ハードディスクドライブは取り付け手順の逆で取り外すことができます。



### ハードディスクドライブ内のデータについて

取り外したハードディスクドライブに保存されている大切なデータ（例えば顧客情報や企業の経理情報など）が第三者へ漏洩することのないようにお客様の責任において確実に処分してください。

WindowsやLinuxなどの「ゴミ箱を空にする」操作やオペレーティングシステムの「フォーマット」コマンドでは見た目は消去されたように見えますが、実際のデータはハードディスクドライブに書き込まれたままの状態にあります。完全に消去されていないデータは、特殊なソフトウェアにより復元され、予期せぬ用途に転用されるおそれがあります。

このようなトラブルを回避するために市販の消去用ソフトウェア（有償）またはサービス（有償）を利用し、確実にデータを処分することを強くお勧めします。データの消去についての詳細は、お買い求めの販売店または保守サービス会社にお問い合わせください。

## PCI (グラフィックスアクセラレータ) ボード

本体には、PCIボードを取り付けることができるスロットを4つ、用意しています。



- ボードは静電気に弱い電子部品です。装置の金属フレーム部分などに触れて身体の静電気を逃がしてからボードを取り扱ってください。また、ボードの端子部分を素手で触ったり、ボードを直接机の上に置いたりしないでください。静電気に対する注意については、118ページで説明しています。
- ロングボードを実装する際には、マザーボード上の部品に接触しないよう、注意して実装してください。

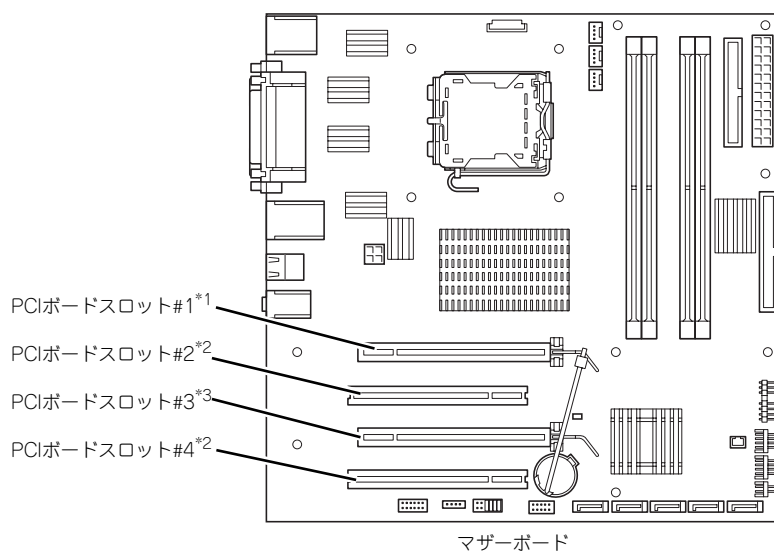

- \*1 PCI EXPRESSインターフェース×1スロット(#1)  
(オプションのグラフィックスアクセラレータ用)
- \*2 PCI 32-bit/33MHz/5Vインターフェース×2スロット(#2, #4)
- \*3 PCI EXPRESSインターフェース×1スロット(#3)

### 取り付け

次の手順に従ってPCIボードスロットに接続するボードの取り付けを行います。詳細については、ボードに添付の説明書を参照してください。

1. 取り付け前に、取り付けるボードでスイッチやジャンパの設定が行える場合は、ボードに添付の説明書を参照して正しく設定しておく。
2. 119ページを参照して取り外しの準備をする。
3. 120ページを参照してレフトサイドカバーを取り外す。

4. PCIボードリテンションスプリングのタブを1つずつ押してロックを解除する。

① 軽く本体背面側に押す。

② マザーボード側に押す。

「カチッ」と音がしてロックが解除されます。

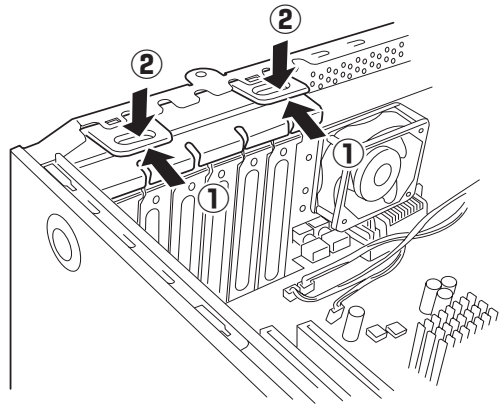

5. PCIボードリテンションスプリングを本体から取り出す。

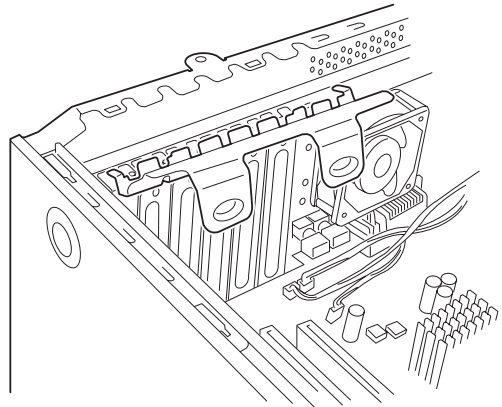

6. 取り付けるスロットと同じ位置(高さ)にある増設スロットカバーを取り外す。

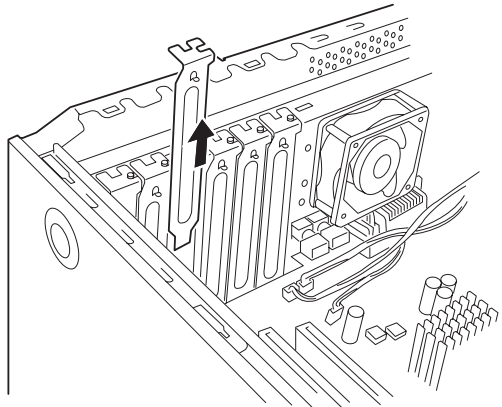

取り外したスロットカバーは大切に保管してください。

7. ボードの部品面を本体底面側に向け、ボードのリアパネルをフレームのバネにしっかりと当ててからボードの接続部分がスロットに確実に接続するようしっかりとボードを押し込む。

ロングボードの場合は、本体前面側にあるガイドレールの溝にボードを合わせてからスロットに接続します。



うまくボードを取り付けられないときは、ボードをいったん取り外してから取り付け直してください。ボードに過度の力を加えるとボードを破損するおそれがありますので注意してください。

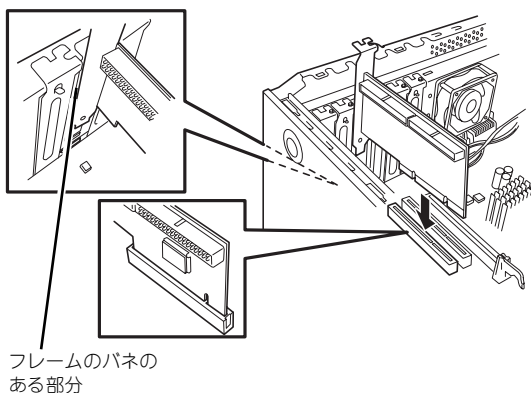

8. 手順5.で取り外したPCIリテンションスプリングを取り付ける。

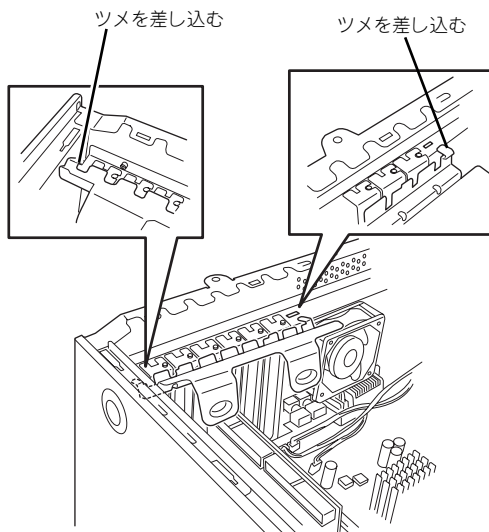

9. PCIボードリテンションスプリングのタブを1つずつ本体背面に押し当てる。

「カチッ」と音がしてロックされます。

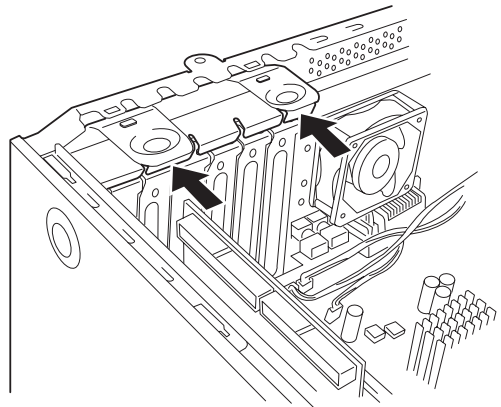

#### 10. <RAIDコントローラを取り付けた場合>

別売のLEDケーブルをコントローラとマザーボード上のLEDコネクタに接続するとハードディスクドライブのアクセス状態が本体前面のディスクアクセスランプに表示させることができます。

コントローラ側のコネクタ位置については、ディスクアレイコントローラ/ディスクミラーリングコントローラに添付の説明書を参照してください。

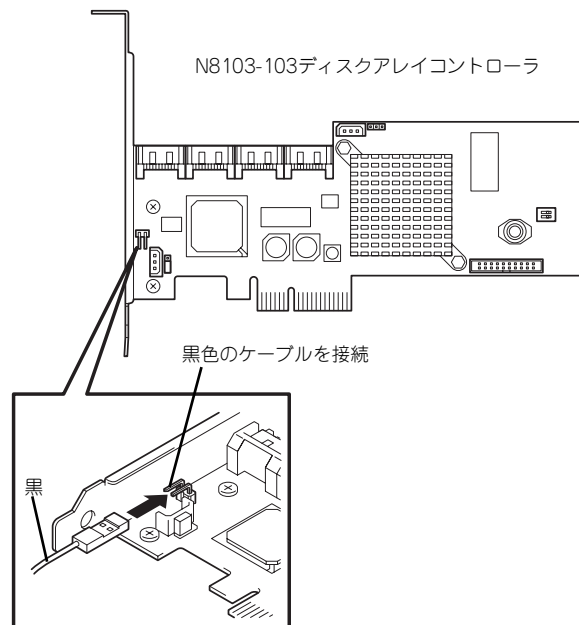
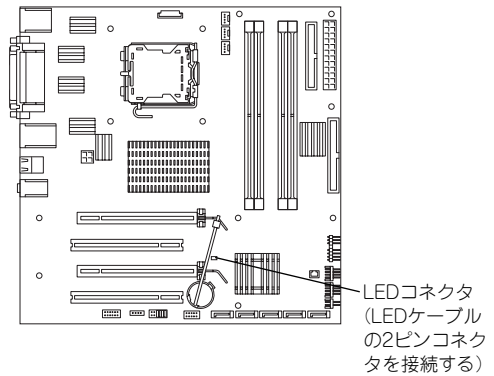

11. 本体を組み立てる。

12. 本体の電源をONにしてPOSTでエラーメッセージが表示されていないことを確認する。  
エラーメッセージが表示された場合は、メッセージをメモした後、保守サービス会社に保守を依頼してください。
13. BIOSセットアップユーティリティを起動して「Advanced」メニューの「Reset Configuration Data」を「Yes」にする。  
ハードウェアの構成情報を更新するためです。詳しくは169ページをご覧ください。

## 取り付け後の設定

取り付けたボードのタイプによっては、取り付け後にユーティリティ（本体のBIOS セットアップユーティリティやボードに搭載・添付されているセットアップユーティリティ）を使って本体の設定を変更しなければならない場合があります。

ボードに添付の説明書に記載されている内容に従って正しく設定してください。

なお、本装置では電源ON後にPCIバス番号の小さい順にスキャンをします。ボードに搭載されたオプションROM内にBIOSユーティリティが格納されている場合は、PCIバス番号の小さい順にその起動メッセージ（バナー）を表示します。

## 取り外し

次の手順に従ってPCIボードスロットに接続されているボードの取り外しを行います。

1. 119ページを参照して取り外しの準備をする。
2. 120ページを参照してレフトサイドカバーを取り外す。
3. 取り付け手順の4.~5.を参照してPCIボードリテンションスプリングを取り外す。
4. ボードを取り外す。

PCI Expressインターフェース (PCI#1) のスロットに取り付けたボードはロックされていますので、取り外す場合はスロットイジェクトレバーに固定してあるケーブルタイを引きながら取り外してください。

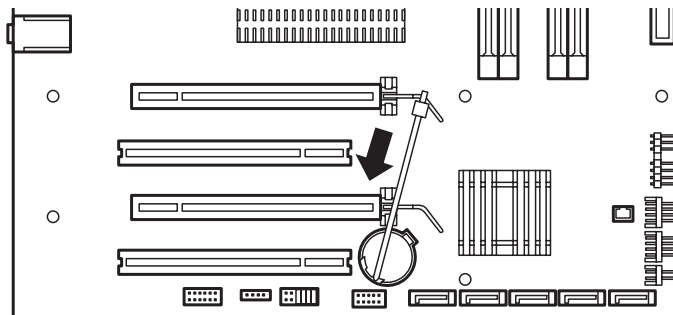

5. 増設スロットカバーを取り付け、取り付け手順の8.~9.を参照してPCIボードリテンションスプリングを取り付ける。



6. 本体を組み立てる。
7. 本体の電源をONにしてPOSTでエラーメッセージが表示されていないことを確認する。

エラーメッセージが表示された場合は、メッセージをメモした後、保守サービス会社に保守を依頼してください。

8. BIOSセットアップユーティリティを起動して「Advanced」メニューの「Reset Configuration Data」を「Yes」にする。

ハードウェアの構成情報を更新するためです。詳しくは169ページをご覧ください。

## DIMM

DIMM (Dual In-line Memory Module) は、マザーボード上のDIMMコネクタに取り付けます。マザーボード上にはDIMMを取り付けるコネクタが4個あります (増設や取り外しは2枚単位です)。



- 弊社で指定していないDIMMを使用しないでください。サードパーティのDIMMなどを取り付けると、DIMMだけでなく、本体が故障するおそれがあります (これらの製品が原因となった故障や破損についての修理は保証期間中でも有料となります)。
- DIMMは静電気に弱い電子部品です。装置の金属フレーム部分などに触れて身体の静電気を逃がしてからボードを取り扱ってください。また、ボードの端子部分を素手で触ったり、ボードを直接机の上に置いたりしないでください。静電気に対する注意については、118ページで説明しています。
- DIMM#1とDIMM#3、DIMM#2とDIMM#4をペア単位で2枚のDIMMを増設してください。ペア内に異なった仕様のDIMMを取り付けると正しく動作しません。
- 搭載しているPCIボードなどの構成によっては、実際に搭載している物理メモリ容量より少なく表示される場合があります (POSTのメモリカウントやBIOSセットアップユーティリティ、OSのシステム構成で表示される内容も同じです)。
- 最大4GB\*のメモリ (1GB×4枚) Microsoft Windows XP Professionalの場合。
- 最大8GBのメモリ (2GB×4枚) Microsoft Windows XP Professional x64 Edition, Microsoft Windows Vista\*の場合。
- Microsoft Windows XP Professional x64 Editionを使用し、4GB以上のメモリを実装している場合は、休止状態は使用できません。

\* 3GB程度しか認識されません。

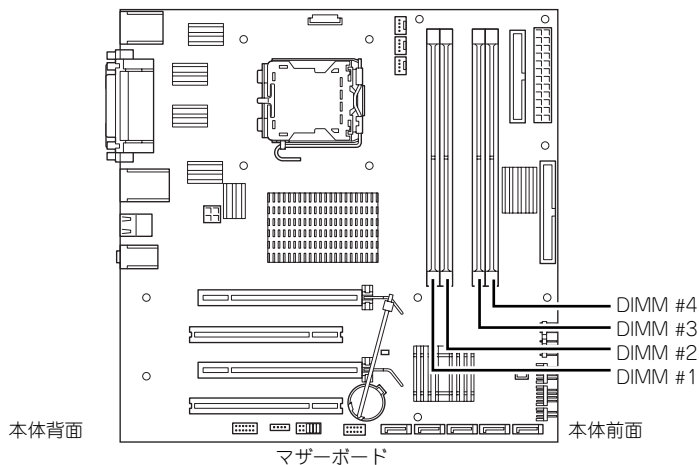

## 増設順序と注意事項

- DIMMは2枚単位でペア番号の小さい順に取り付けます。
  - － ペア1: DIMM #1とDIMM #3
  - － ペア2: DIMM #2とDIMM #4
- ペアを構成する2枚のDIMMは同じ性能・仕様・容量にしてください。ペア間で容量が異なるDIMMを取り付けることは問題になりません。

## 取り付け

次の手順に従ってDIMMを取り付けます。

1. 119ページを参照して取り付けの準備をする。
2. 120ページを参照してレフトサイドカバーを取り外す。
3. 左側面が上になるように本体をしっかりと両手で持ち、ゆっくりと静かに倒す。
4. ボードを取り外す。

PCI Expressインタフェース (PCI#1) のスロットに取り付けたボードはロックされていますので、取り外す場合はスロットイジェクトレバーに固定してあるケーブルタイを引きながら取り外してください。

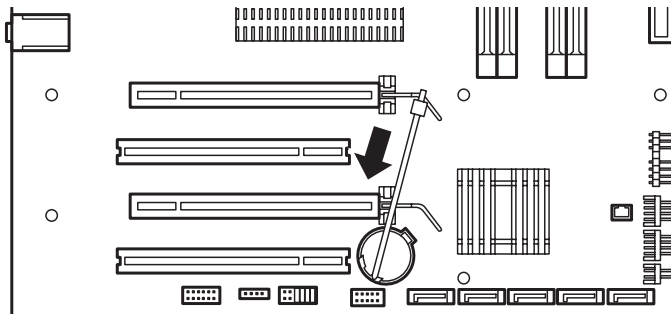

5. DIMMを取り付けるコネクタにある左右のレバーを開く。

6. DIMMを垂直に立てて、コネクタにしっかりと押し込む。

DIMMがDIMMコネクタに差し込まれるとレバーが自動的に閉じます。

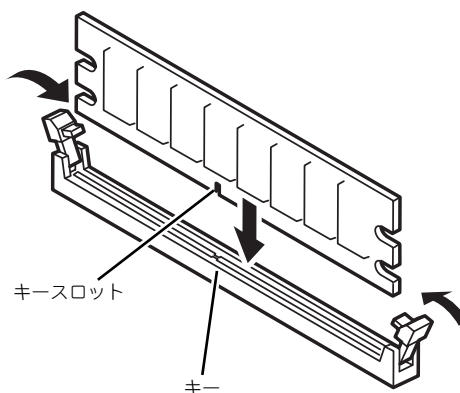

チェック

DIMMの向きに注意してください。DIMMの端子側には誤挿入を防止するためのキーとキースロットがあります。



重要

無理な力を加えるとDIMMやコネクタを破損するおそれがあります。まっすぐ、ていねいに差し込んでください。

7. レバーを確実に閉じる。
8. ペアを構成するもう一方のDIMMコネクタに手順5.~7.と同じ手順でDIMMを取り付ける。
9. 132ページを参照して、PCI#1のPCIボードを取り付ける。
10. 本体を組み立てる。
11. 本体の電源をONにしてPOSTの画面でエラーメッセージが表示されていないことを確認する。
- POSTのエラーメッセージの詳細については239ページを参照してください。
12. BIOSセットアップユーティリティを起動して、「Advanced」→「Memory Configuration」→「Installed memory」の順にメニューを選択し、増設したDIMMがBIOSから認識されていること（容量がっていること）を確認する（171ページ参照）。



重要

搭載しているPCIボードなどの構成によっては、実際に搭載している物理メモリ容量より少なく表示される場合があります（POSTのメモリカウントやBIOSセットアップユーティリティ、OSのシステム情報で表示される内容も同じです）。

13. 「Advanced」メニューの「Reset Configuration Data」を「Yes」にする。
- ハードウェアの構成情報を更新するためです。詳しくは169ページをご覧ください。
14. Windowsでページングファイルサイズの設定を変更する（35ページ参照）。

## 取り外し

次の手順に従ってDIMMを取り外します。



- 故障したDIMMを取り外す場合は、POSTやESMPROで表示されるエラーメッセージを確認して、取り付けているDIMMソケットを確認してください。
- DIMMは最低1枚搭載されていないと装置は動作しません。

1. 「取り付け」の手順1.～3.を参照して取り外しの準備をする。
2. ボードを取り外す。

PCI Expressインタフェース (PCI#1) のスロットに取り付けたボードはロックされていますので、取り外す場合はスロットイジェクトレバーに固定してあるケーブルタイを引きながら取り外してください。

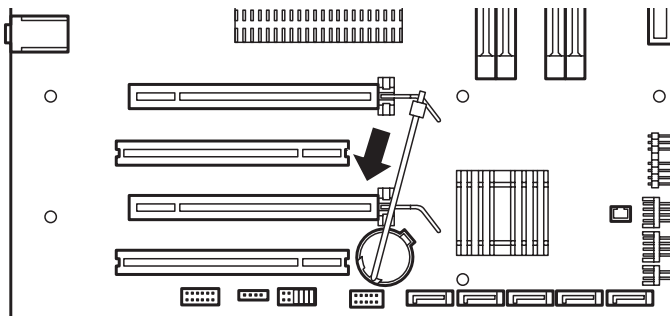

3. 取り外すDIMMのコネクタの両側にあるレバーを左右にひろげる。  
DIMMのロックが解除されます。
4. DIMMを取り外す。

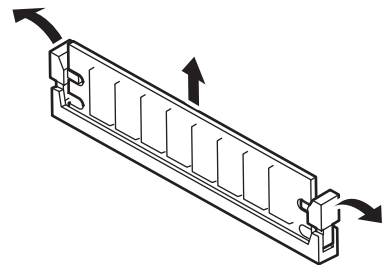

5. ペアを構成するもう一方のDIMMコネクタからDIMMを取り外す。
6. 2枚単位のDIMMがペア番号の小さい順に取り付けられていることを確認する。
7. 132ページを参照して、PCI#1のPCIボードを取り付ける。
8. 本体を組み立てる。
9. 本体の電源をONにしてPOSTの画面でエラーメッセージが表示されていないことを確認する。

POSTのエラーメッセージの詳細については239ページを参照してください。

10. BIOSセットアップユーティリティを起動して、「Advanced」→「Memory Configuration」→「Installed memory」の順にメニューを選択し、DIMM容量が搭載しているメモリ容量を表示していることを確認する（171ページ参照）。



搭載しているPCIボードなどの構成によっては、実際に搭載している物理メモリ容量より少なく表示される場合があります（POSTのメモリカウントやBIOSセットアップユーティリティ、OSのシステム情報で表示される内容も同じです）。

11. 「Advanced」メニューの「Reset Configuration Data」を「Yes」にする。  
ハードウェアの構成情報を更新するためです。詳しくは169ページをご覧ください。
12. Windowsでページングファイルサイズの設定を変更する（35ページ参照）。

## ファイルデバイス

本体には、DVD-RAMドライブやMOドライブ、磁気テープドライブなどのバックアップデバイスを取り付けるスロットをデバイスのサイズ別（幅）に2つずつ用意しています（標準装備の光ディスクドライブとフロッピーディスクドライブでそれぞれ1スロット使用しています）。

5.25インチ幅のデバイスは光ディスクドライブの下にある5.25インチデバイスベイに取り付けます。3.5インチ幅のデバイスはフロッピーディスクドライブの下にある3.5インチデバイスベイに取り付けます。

デバイスベイは1つのシャーシに一体化されています（一体化されているシャーシを「ファイルベイ」と呼びます）。



- SCSIデバイスを搭載する場合は、SCSIコントローラと内蔵SCSIケーブルが必要になります。詳しくは「ケーブル接続」を参照してください。
- IDE接続のドライブを取り付ける場合は、デバイスに添付のIDEケーブル（2段）に変更してください（取り外したケーブルは大切に保管してください）。また、動作モードを以下のように設定してください。詳しくはIDE接続のドライブに添付の説明書を参照してください。

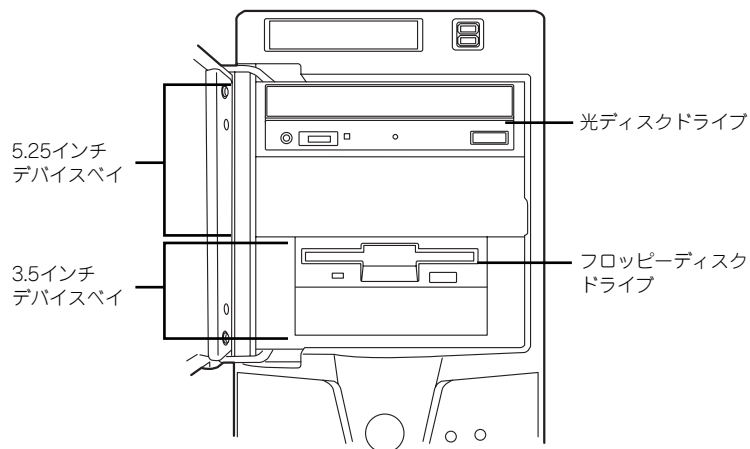

## 取り付け

次の手順に従ってファイルデバイスを取り付けます。

### 1. デバイスの設定をする。

デバイスベイに取り付けるデバイスの設定は以下のとおりです。

| デバイス                   | 5.25インチデバイス                | 3.5インチデバイス                 |
|------------------------|----------------------------|----------------------------|
| SCSI デバイス              | ID0、終端抵抗 OFF <sup>*1</sup> | ID1、終端抵抗 OFF <sup>*1</sup> |
| IDE デバイス <sup>*2</sup> | SLAVE                      | なし <sup>*4</sup>           |
| IDE デバイス <sup>*3</sup> | SLAVE                      | なし <sup>*4</sup>           |

\*1 オプションの内蔵SCSIケーブルに終端が取り付けられていない場合は終端抵抗ONに設定してください。

\*2 光ディスクドライブがIDE接続の場合。

\*3 光ディスクドライブがSATA接続の場合。

\*4 IDEデバイスは取り付けられません。

2. 119ページを参照して取り付けの準備をする。
3. 次の部品を取り外す。
  - － レフトサイドカバー（120ページ参照）
  - － フロントマスク（123ページ参照）
4. 標準装備の光ディスクドライブとフロッピーディスクドライブ、デバイスベイに搭載しているデバイスからすべてのケーブルを取り外す。
5. 126ページを参照してハードディスクドライブベイを取り外す。
6. ハードディスクドライブベイを固定していたネジを外す。

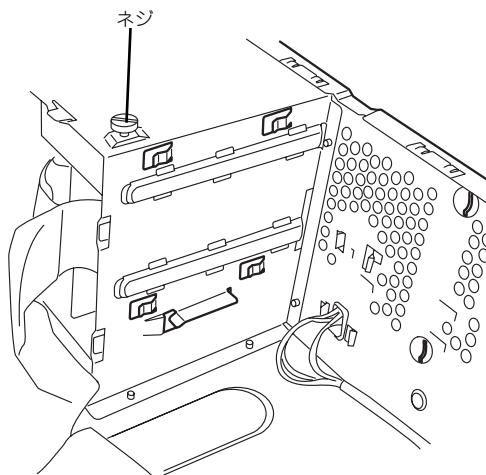

7. ファイルベイの両側にあるリリースタブを押しながらを本体から取り出す。
8. 平らで丈夫な場所に静かに置く。

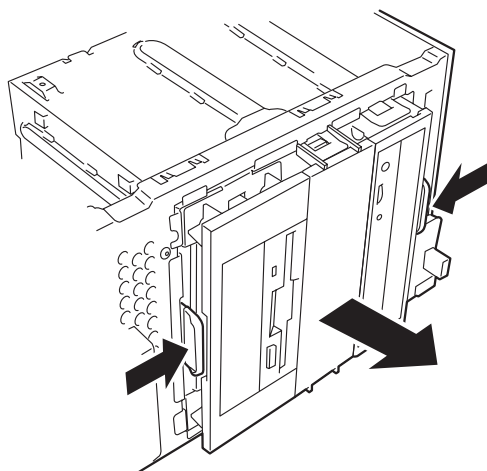



9. 両側のタブを押してダミーカバーを取り外す。

3.5インチデバイスベイの場合は、側面の穴からフロントパネルのタブを解除し、フロントパネルを取り出してからダミーカバーを取り外してください。

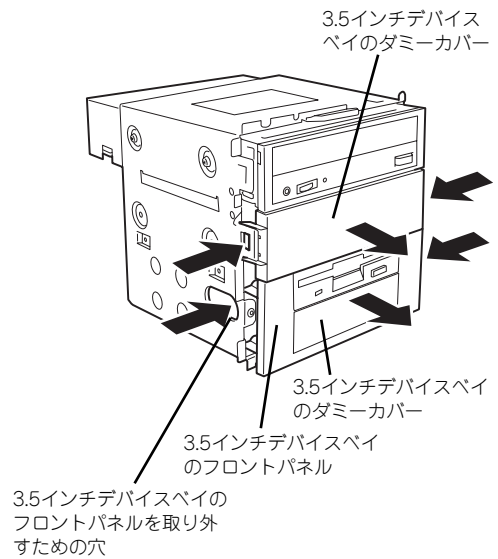

取り外したダミーカバーは大切に保管してください。

10. EMIカバーを取り外す。

3.5インチデバイスベイの場合も同様にEMIカバーを取り外してください。

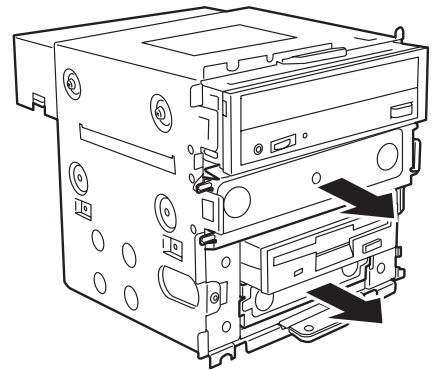

取り外したEMIカバーは大切に保管してください。

11. ファイルデバイスを差し込む。

3.5インチデバイスベイの場合も同様の手順で取り付けてください。

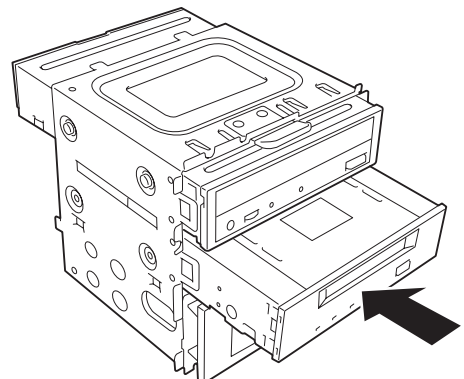

12. デバイスのネジ穴をファイルベイのネジ穴に合わせてデバイスに添付のネジ4本で固定する。

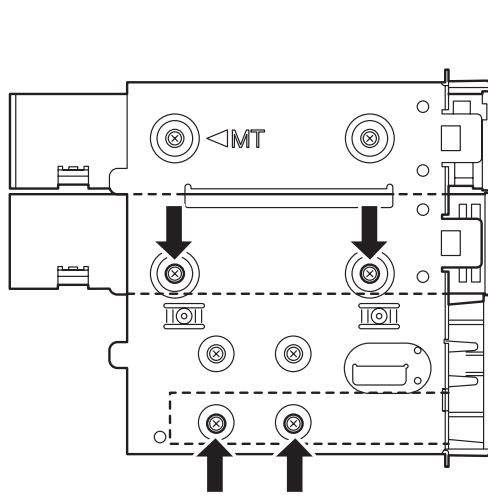

固定に使うネジはオプションのデバイスに添付のネジを使用してください。必要以上に長さのあるネジを使用するとデバイスを破損するおそれがあります。

13. ファイルベイを本体に差し込む。  
「カチッ」と音がしてロックされるまで押し込んでください。

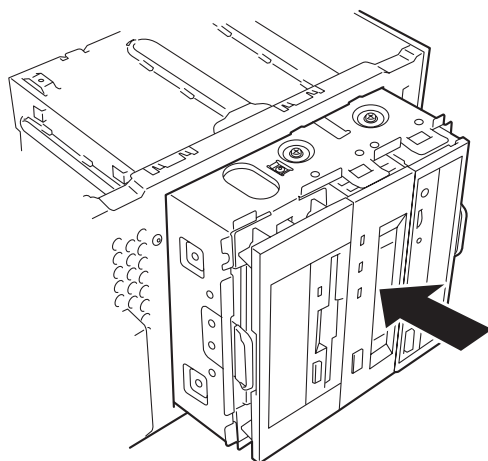

14. 装置側面から取り付けした5.25インチデバイスにインタフェースケーブルと電源ケーブルを接続する。

詳しくは、この後の「ケーブル接続」を参照してください。



フロッピーディスクドライブのインタフェースケーブルは1ピンを示す赤い線ある端がマザーボード側に向くようにして接続してください。

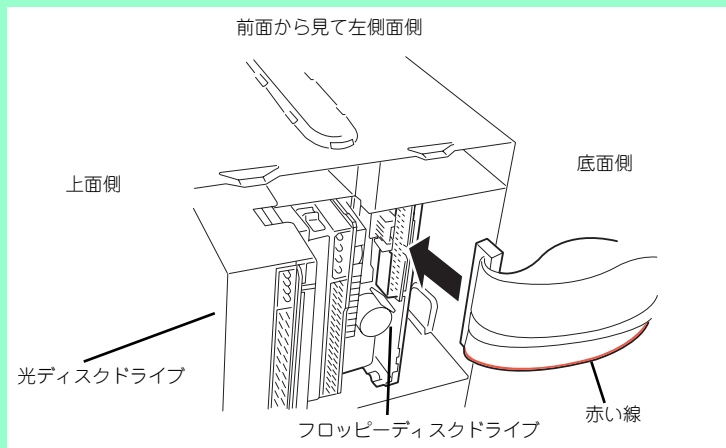

15. 本体を組み立てる。
16. SCSIデバイスの場合は、SCSIコントローラのBIOSユーティリティを使って転送速度などの設定をする。

詳しくはSCSIコントローラに添付の説明書を参照してください。

17. 搭載したデバイスのデバイスドライバをインストールする。

詳しくはデバイスに添付の説明書を参照してください。

## 取り外し

ファイルデバイスは「取り付け」の逆の手順で取り外すことができます。デバイスを取り外したままにする場合は、EMIカバーとダミーカバーを取り付けてください。

# ケーブル接続

本体内部のデバイスのケーブル接続例を示します。

## インタフェースケーブル

インタフェースケーブルの接続について説明します。

### 光ディスクドライブの接続

光ディスクドライブは、購入時のオーダーによって、ケーブルの接続先が異なります。

- IDE接続

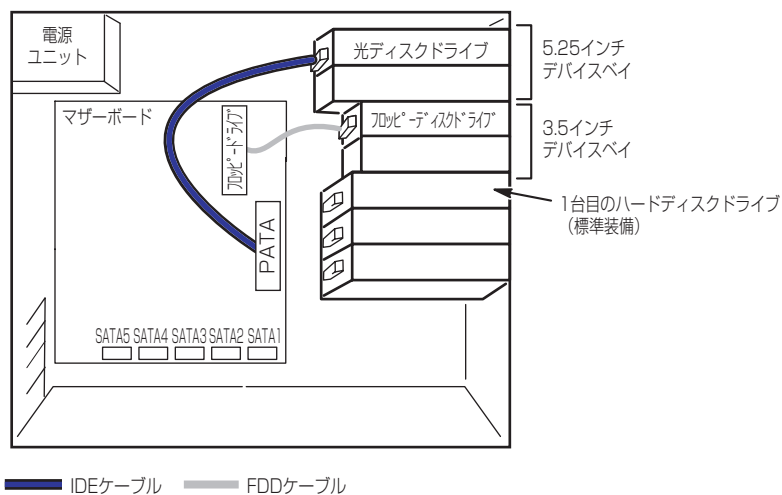

- SATA接続

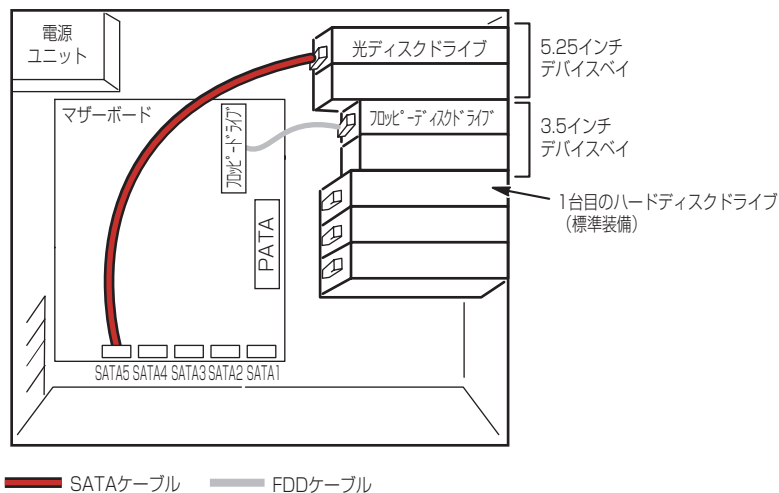



以降のケーブル接続の説明はIDE接続にて記載しております。

## 標準装備の状態

標準装備の状態での内蔵デバイスの接続は次のとおりです。ケーブルは購入時に本体内部に取り付けられていたケーブルを使用します。

### ● SATAモデル

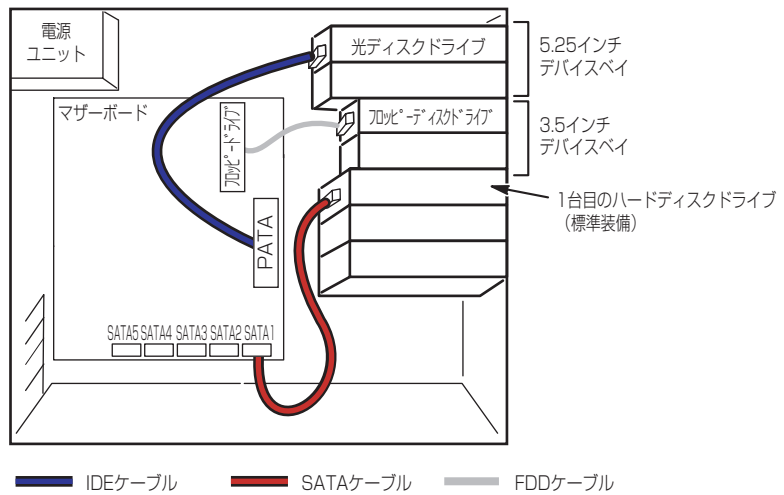

### ● SASモデル

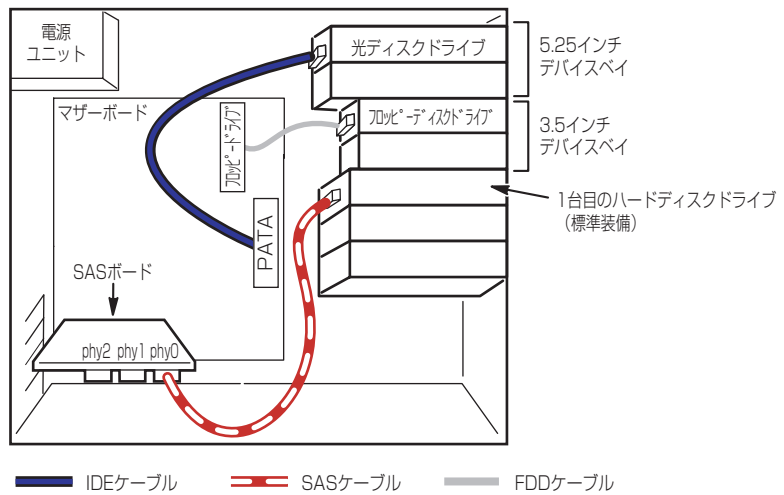

## ハードディスクドライブの増設

ハードディスクドライブを増設した後のケーブル接続例を説明します。

ハードディスクドライブを増設した場合は、次の図のとおりケーブルを接続します。

### ● SATAモデル

1台目（標準装備）のハードディスクドライブのインタフェースケーブルをマザーボード上のSATA1コネクタへ、2台目をSATA2へ、3台目をSATA3へ接続します。2台目は1台目の真下に、3台目は2台目の真下に取り付けてください。

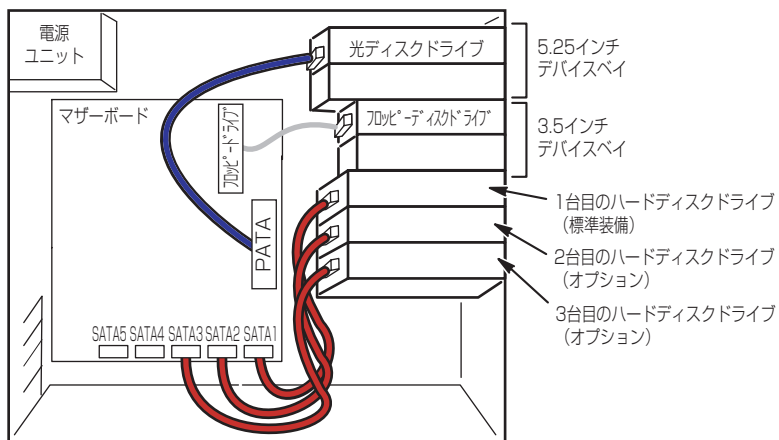

■ IDEケーブル ■ FDDケーブル ■ SATAケーブル

### ● SASモデル

1台目（標準装備）のハードディスクドライブのインタフェースケーブルをSASボード上のPhy0コネクタへ、2台目をPhy1へ、3台目をPhy2へ接続します。2台目は1台目の真下に、3台目は2台目の真下に取り付けてください。

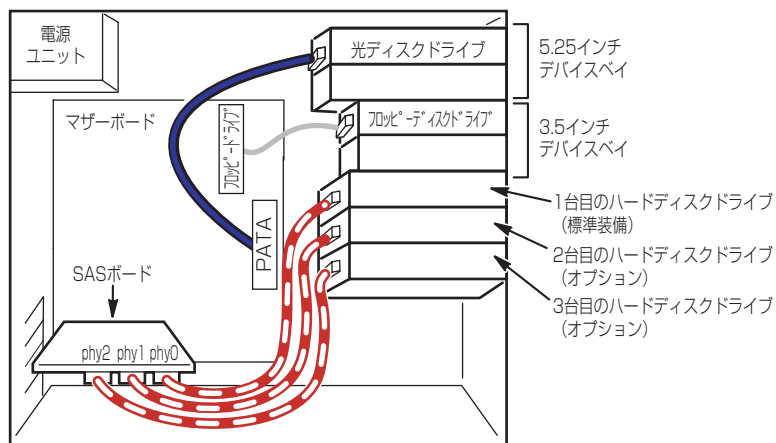

■ IDEケーブル ■ SASケーブル ■ FDDケーブル

## オンボードのRAIDコントローラを使用する場合 (SATA)

本体のマザーボードには、オンボードのRAIDコントローラを搭載しています。このRAIDコントローラによりRAIDシステムを構築することができます。

RAIDシステムを構築するには1台以上のハードディスクドライブが必要です。RAIDコントローラの制御や各種設定はRAIDコントローラに搭載されているコンフィギュレーションユーティリティ「LSI Software RAID Configuration Utility」を使用します。詳しくは190ページを参照してください。



ハードディスクドライブは同じ容量および性能のものを使用してください。

サポートしているRAIDレベルは、RAID0（ストライピング）とRAID1（ミラーリング）です。

### 「RAID0」について

データを各ハードディスクドライブへ分散して記録します。この方式を「ストライピング」と呼びます。

図ではストライプ1(ハードディスクドライブ1)、ストライプ2(ハードディスクドライブ2)、ストライプ3(ハードディスクドライブ3)・・・というようにデータが記録されます。すべてのハードディスクドライブに対して一括してアクセスできるため、最も優れたディスクアクセス性能を提供することができます。



RAID0はデータの冗長性がありません。ハードディスクドライブが故障するとデータの復旧ができません。

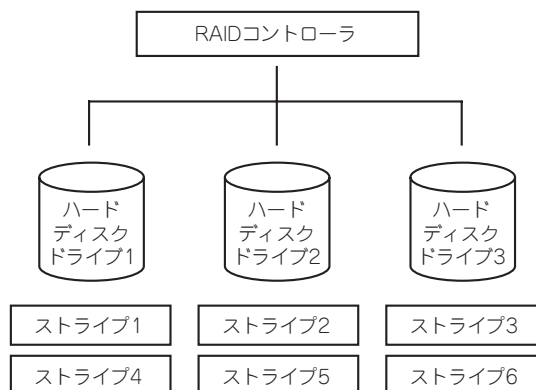

## 「RAID1」について

1つのハードディスクドライブ に対してもう1つのハードディスクドライブ へ同じデータを記録する方式です。この方式を「ミラーリング」と呼びます。

1台のハードディスクドライブ にデータを記録するとき同時に別のハードディスクドライブ に同じデータが記録されます。一方のハードディスクドライブ が故障したときに同じ内容が記録されているもう一方のハードディスクドライブ を代わりとして使用することができるため、システムをダウンすることなく運用できます。

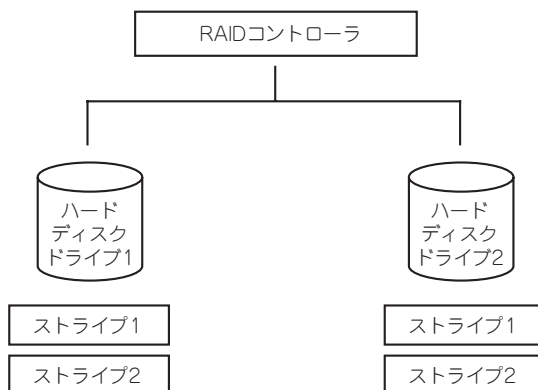

## マザーボードのジャンプスイッチの設定

本体標準のRAIDシステムを使用する場合は、マザーボード上のCMOSメモリクリア用/RAID用ジャンパをRAID用に変更してください（RAIDモデルを購入した際は、最初から設定されています）。

RAID用へ変更する場合は、装置に添付されているジャンパを使用してください。



その他のジャンパの設定は変更しないでください。装置の故障や誤動作の原因となります。



**警告**



装置を安全にお使いいただくために次の注意事項を必ずお守りください。人が死亡する、または重傷を負うおそれがあります。詳しくは、iii ページ以降の説明をご覧ください。

- 自分で分解・修理・改造はしない
- リチウムバッテリーを取り外さない
- 電源プラグを抜かずに取り扱わない
- 電源プラグを接続したままアース線の取り付けや取り外しをしない



**⚠ 注意**



装置を安全にお使いいただくために次の注意事項を必ずお守りください。火傷やけがなどをおそれや物的損害を負うおそれがあります。詳しくは、iii ページ以降の説明をご覧ください。

- 中途半端に取り付けない
- カバーを外したまま取り付けない
- 落下注意
- 指を挟まない
- 高温注意

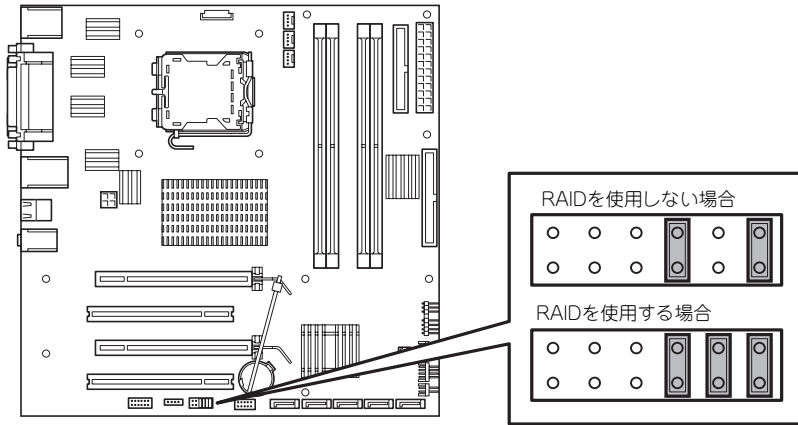

**ケーブル接続**

1台目（標準装備）のハードディスクドライブのインタフェースケーブルをマザーボード上のSATA1コネクタへ、2台目をSATA2へ、3台目をSATA3へ接続します。2台目は1台目の真下に、3台目は2台目の真下に取り付けてください。

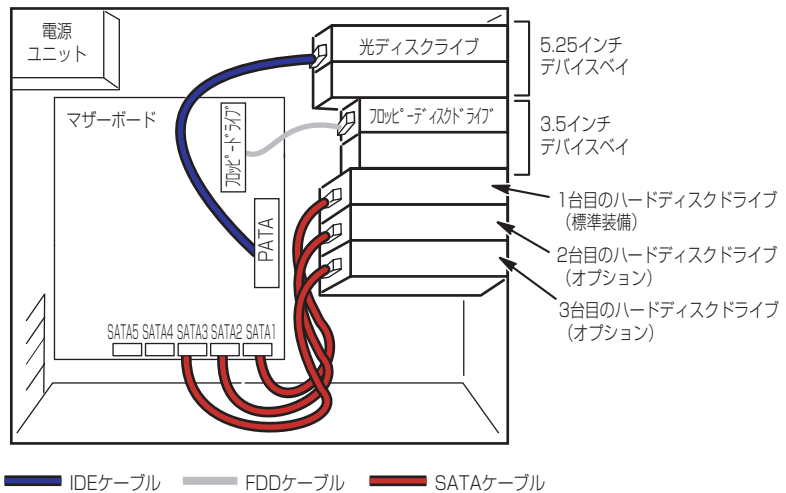

## SATA RAIDコントローラとの接続

SATA RAIDコントローラを接続することができます。オプションのRAIDコントローラを使ってハードディスクドライブをRAIDシステムに構成することができます。

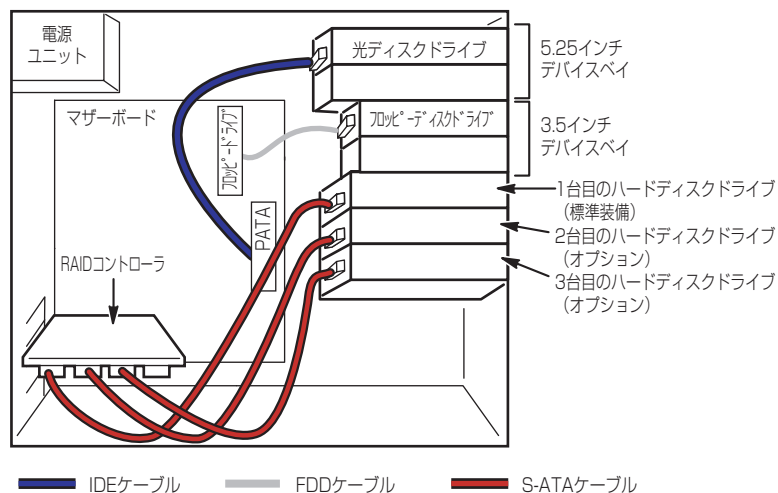

サポートしているRAIDレベルは、RAID0 (ストライピング) とRAID1 (ミラーリング)、RAID5 (ストライピング+パリティ) です。

### 「RAID0」について

データを各ハードディスクドライブへ分散して記録します。この方式を「ストライピング」と呼びます。

図ではストライプ1(ハードディスクドライブ1)、ストライプ2(ハードディスクドライブ2)、ストライプ3(ハードディスクドライブ3)・・・というようにデータが記録されます。すべてのハードディスクドライブに対して一括してアクセスできるため、最も優れたディスクアクセス性能を提供することができます。



**RAID0はデータの冗長性がありません。ハードディスクドライブが故障するとデータの復旧ができません。**

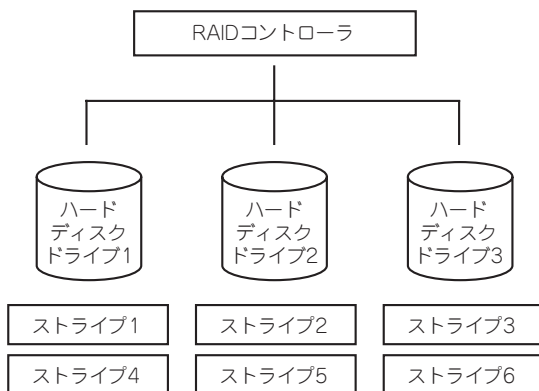

## 「RAID1」について

1つのハードディスクドライブ に対してもう1つのハードディスクドライブ へ同じデータを記録する方式です。この方式を「ミラーリング」と呼びます。

1台のハードディスクドライブ にデータを記録するとき同時に別のハードディスクドライブ に同じデータが記録されます。一方のハードディスクドライブ が故障したときに同じ内容が記録されているもう一方のハードディスクドライブ を代わりとして使用することができるため、システムをダウンすることなく運用できます。

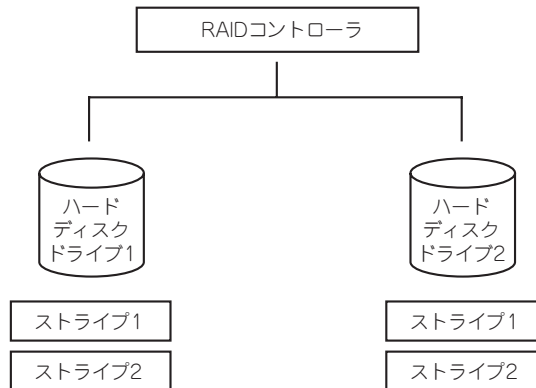

## 「RAID5」について

RAID0 と同様に、データを各ハードディスクドライブ へ「ストライピング」方式で分散して記録しますが、そのときパリティ (冗長データ)も各ハードディスクドライブ へ分散して記録します。この方式を「分散パリティ付きストライピング」と呼びます。

データをストライプ(x)、ストライプ(x+1)、そしてストライプ(x)とストライプ(x+1)から生成されたパリティ (x, x+1)というように記録します。そのためパリティとして割り当てられる容量の合計は、ちょうどハードディスクドライブ1台分の容量になります。ロジカルドライブを構成するハードディスクドライブ のうち、いずれかの1台が故障しても問題なくデータが使用できます。

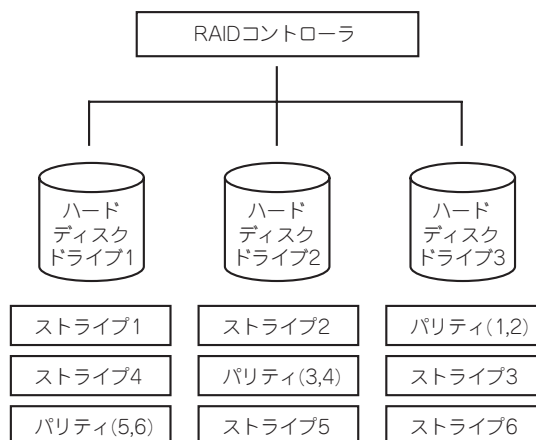

RAIDコントローラを接続し、内蔵ハードディスクドライブに接続した場合は、ハードディスクドライブのアクセス状態を表示させるために別売のLEDケーブルをマザーボード上のLEDコネクタとRAIDコントローラに接続してください。

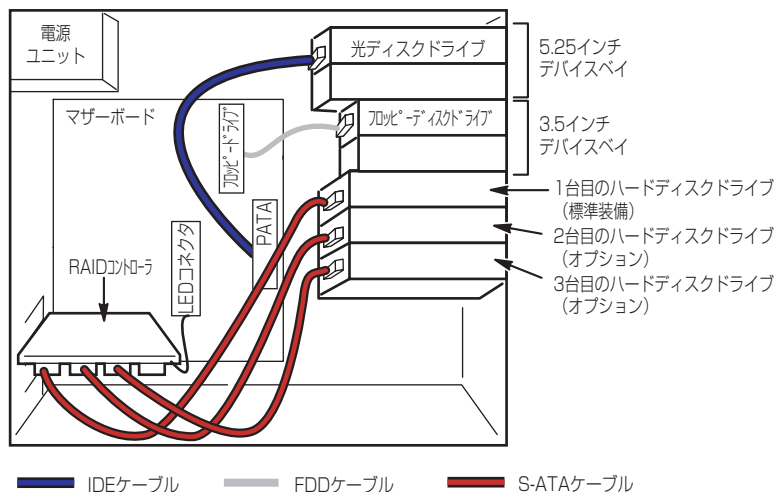

## 5.25インチデバイスの接続

5.25インチデバイスベイにはSCSIデバイスかDVD-RAMなどのIDEデバイスのいずれか1台を搭載することができます。

### SCSIデバイスを搭載する場合

SCSIデバイスを搭載するためには、別売のSCSIコントローラと内蔵SCSIケーブルが必要です。SCSIコントローラと5.25インチデバイスの接続は次のとおりです。

SCSI IDは「0」に設定してください。別売のSCSIケーブルにSCSI接続の終端をするためのコネクタが取り付けられている場合は、5.25インチデバイスの終端の設定を無効にしてください。

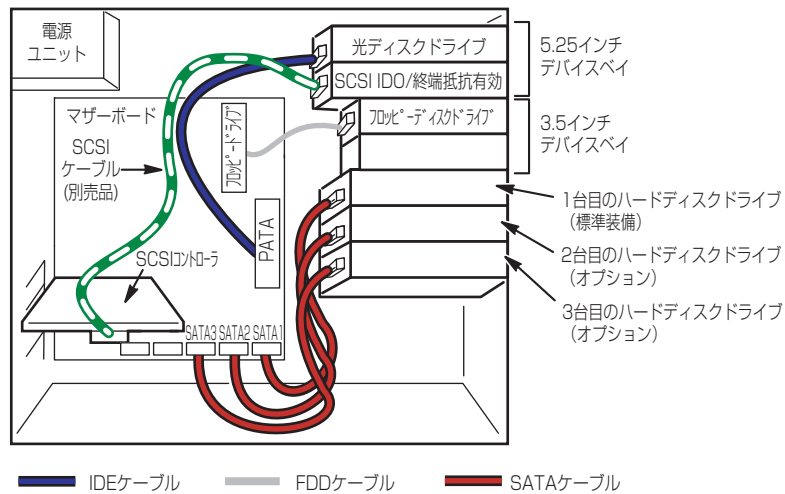

### 3.5インチデバイスの接続

3.5インチデバイスベイには本装置がサポートするオプションの内蔵DATや内蔵MOを搭載することができます。デバイスを搭載するためには、別売のSCSIコントローラと内蔵SCSIケーブルが必要です。

SCSI IDは「1」に設定してください。別売のSCSIケーブルにSCSI接続の終端をするためのコネクタが取り付けられているか、5.25インチデバイスベイにSCSI機器を搭載している場合は、デバイスの終端の設定を無効にしてください。

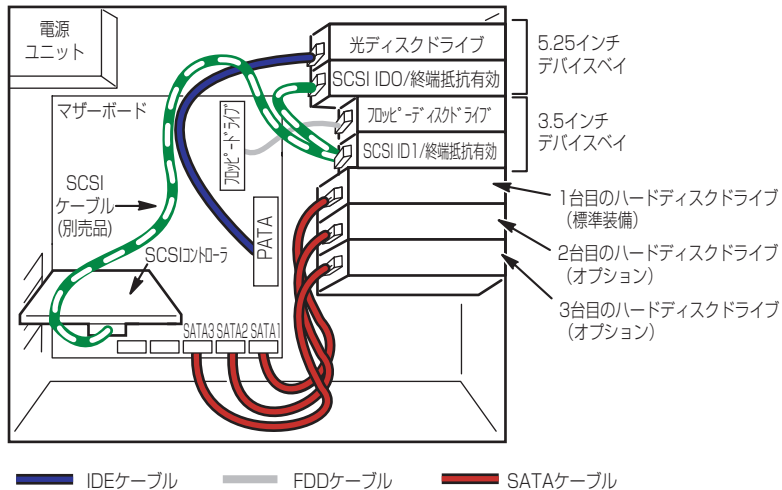

## 電源ケーブル

電源ケーブルの接続例を示します。ここに示す電源ケーブル以外は本装置では使用しません。

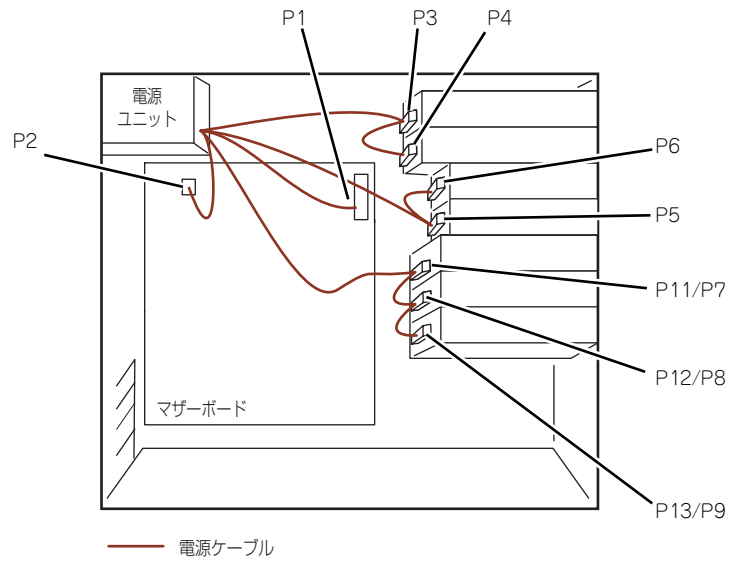

# BIOSのセットアップ

Basic Input Output System (BIOS) の設定方法について説明します。

本製品を導入したときやオプションの増設／取り外しをするときは、ここで説明する内容をよく理解して、正しく設定してください。

## システムBIOS (SETUP)

SETUPは本体の基本ハードウェアの設定をするためのユーティリティツールです。このユーティリティは本体内のフラッシュメモリに標準でインストールされているため、専用のユーティリティなどがなくても実行できます。

SETUPで設定される内容は、出荷時に最も標準で最適な状態に設定していますのでほとんどの場合においてSETUPを使用する必要はありませんが、この後に説明するような場合など必要に応じて使用してください。



重要

- SETUPの操作は、システム管理者（アドミニストレータ）が行ってください。
- SETUPでは、パスワードを設定することができます。パスワードには、「Supervisor」と「User」の2つのレベルがあります。「Supervisor」レベルのパスワードでSETUPにアクセスした場合、すべての項目の変更ができます。「Supervisor」のパスワードが設定されている場合、「User」レベルのパスワードでは、設定内容を変更できる項目が限られます。
- OS（オペレーティングシステム）をインストールする前にパスワードを設定しないでください。
- SETUPユーティリティは、最新のバージョンがインストールされています。このため設定画面が本書で説明している内容と異なる場合があります。設定項目については、オンラインヘルプを参照するか、保守サービス会社に問い合わせてください。
- 本装置では、使用するOSを選択するようなBIOSパラメータ値はありません。プラグ・アンド・プレイのサポート有無に関する設定は特に必要ありません。



## 起 動

本体の電源をONにするとディスプレイ装置の画面にPOST (Power On Self-Test) の実行内容が表示されます。「NEC」ロゴが表示された場合は、<Esc>キーを押してください。

しばらくすると、次のメッセージが画面左下に表示されます。

**Press <F2> to enter SETUP**

ここで<F2>キーを押すと、SETUPが起動してMainメニュー画面を表示します（「NEC」ロゴが表示中に<F2>キーを押してもMainメニュー画面が表示されます）。

以前にSETUPを起動してパスワードを設定している場合は、パスワードを入力する画面が表示されます。パスワードを入力してください。

**Enter password:[ ]**

パスワードの入力は、3回まで行えます。3回とも誤ったパスワードを入力すると、本装置は動作を停止します（これより先の操作を行えません）。電源をOFFにしてください。



パスワードには、「Supervisor」と「User」の2種類のパスワードがあります。「Supervisor」では、SETUPでのすべての設定の状態を確認したり、それらを変更したりすることができます。「User」では、確認できる設定や、変更できる設定に制限があります。

## キーと画面の説明

キーボード上の次のキーを使ってSETUPを操作します（キーの機能については、画面下にも表示されています）。

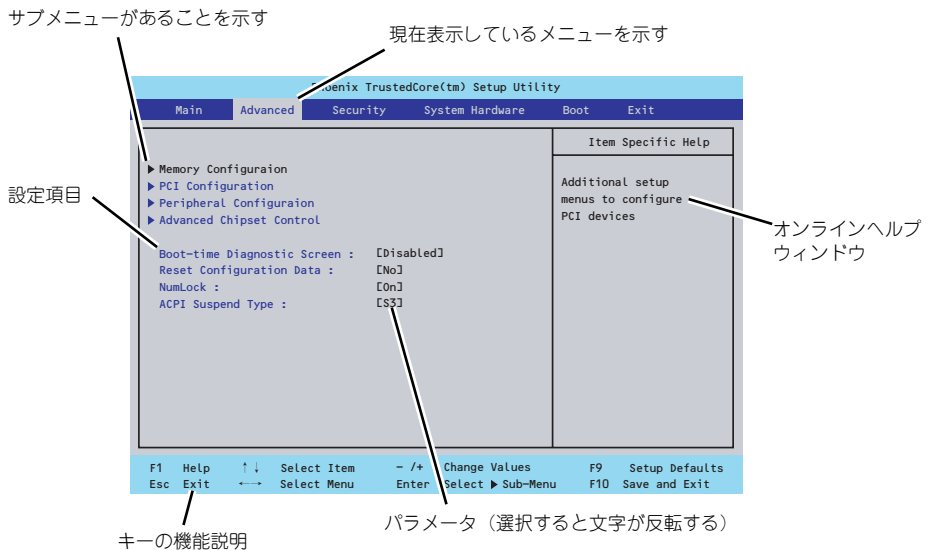

- カーソルキー（↑、↓）

画面に表示されている項目を選択します。文字の表示が反転している項目が現在選択されています。

- カーソルキー（←、→）

MainやAdvanced、Security、Server、Boot、Exitなどのメニューを選択します。

- <->キー / <+>キー

選択している項目の値（パラメータ）を変更します。サブメニュー（項目の前に「▶」がついているもの）を選択している場合、このキーは無効です。

- <Enter>キー

選択したパラメータの決定を行うときに押します。

- <Esc>キー

ひとつ前の画面に戻ります。押し続けると「Exit」メニューに進みます。

- <F1>キー

SETUPの操作でわからないことがあったときはこのキーを押してください。SETUPの操作についてのヘルプ画面が表示されます。<Esc>キーを押すと、元の画面に戻ります。

- <F9>キー

現在表示している項目のパラメータをデフォルトのパラメータに戻します（出荷時のパラメータと異なる場合があります）。

- <F10>キー

新たに選択した内容をCMOSメモリ（不揮発性メモリ）内に保存してSETUPを終了し、システムを再起動します。

## 設定例

次にソフトウェアと連携した機能や、システムとして運用するときに必要な機能の設定例を示します。

### 日付・時間の設定

日付や時間の設定は、オペレーティングシステム上でもできます。

「Main」 → 「System Time」 (時刻の設定)

「Main」 → 「System Date」 (日付の設定)

### 管理ソフトウェアとの連携関連

「ESMPRO/ServerManager」を使ってネットワーク経由で本体の電源を制御する

「Advanced」 → 「Advanced Chipset Control」 → 「Wake On LAN/PME」 → 「Enabled」

### ハードディスクドライブ関連

ハードディスクドライブの状態を確認する

「Main」 → 「SATA Port 1 / SATA Port 2」 → 表示を確認する

### UPS関連

UPSと電源連動させる

- UPSから電源が供給されたら常に電源をONさせる

「System Hardware」 → 「AC-LINK」 → 「Power On」

- POWERスイッチを使ってOFFにしたときは、UPSから電源が供給されても電源をOFFのままにする

「System Hardware」 → 「AC-LINK」 → 「Last State」

### 起動関連

本体に接続している起動デバイスの順番を変える

「Boot」 → 起動順序を設定する

POSTの実行内容を表示する

「Advanced」 → 「Boot-time Diagnostic Screen」 → 「Enabled」

「NEC」ロゴの表示中に<Esc>キーを押しても表示させることができます。

リモートパワーオン機能を使用する

「Advanced」 → 「Advanced Chipset Control」 → 「Wake On LAN/PME」 / 「Wake On Ring」

**メモリ関連****搭載しているメモリ (DIMM) の容量を確認する**

「Advanced」 → 「Memory Configuration」 → 表示を確認する

**プロセッサ関連****搭載しているCPUの情報を確認する**

「Main」 → 「Processor Settings」 → 表示を確認する

**キーボード関連****Numlockを設定する**

「Advanced」 → 「NumLock」

**セキュリティ関連****BIOSレベルでのパスワードを設定する**

「Security」 → 「Set Supervisor Password」 → パスワードを入力する

「Security」 → 「Set User Password」 → パスワードを入力する

管理者パスワード (Supervisor)、ユーザーパスワード (User) の順に設定します。

**POWERスイッチを無効にする**

「Security」 → 「Power Switch Inhibit」 → 「Enabled」 (無効)

「Security」 → 「Power Switch Inhibit」 → 「Disabled」 (有効)



POWERスイッチを無効にするとPOWERスイッチによるON/OFF操作に加え、「強制電源OFF (185ページ参照)」も機能しなくなります。

**セキュアモードを設定する**

「Security」 → ユーザーパスワードを登録 → 「Hot Key (Ctrl + Alt +)」と「Secure Mode Boot」についてを設定する

**外付け周辺機器関連****外付け周辺機器に対する設定をする**

「Advanced」 → 「Peripheral Configuration」 → それぞれの機器に対して設定をする

### 内蔵機器関連

#### 本体内蔵のコントローラに対する設定をする

「Advanced」 → 「PCI Configuration」 → それぞれのデバイスに対して設定をする

#### オプションボードに搭載しているROMを展開させる

「Advanced」 → 「PCI Configuration」 → 「PCI Slot n Option ROM(n:スロット番号)」 → 「Enabled」

#### ハードウェアの構成情報をクリアする（内蔵機器の取り付け/取り外しの後）

「Advanced」 → 「Reset Configuration Data」 → 「Yes」

オプションボードの取り付け/取り外しを行った後は、必ず実行してください。

### 設定内容のセーブ関連

#### BIOSの設定内容を保存して終了する

「Exit」 → 「Exit Saving Changes」

#### 変更したBIOSの設定を破棄して終了する

「Exit」 → 「Exit Discarding Changes」

#### BIOSの設定をデフォルトの設定に戻す

「Exit」 → 「Load Setup Defaults」

#### カスタム値として設定した内容をロードする

「Exit」 → 「Load Custom Defaults」

#### 設定した内容をカスタム値として保存する

「Exit」 → 「Save Custom Defaults」

#### 変更したBIOSの設定を破棄する

「Exit」 → 「Discard Changes」

#### 現在の設定内容を保存する

「Exit」 → 「Save Changes」

## パラメータと説明

SETUPには大きく6種類のメニューがあります。

- Mainメニュー
- Advancedメニュー
- Securityメニュー
- System Hardwareメニュー
- Bootメニュー
- Exitメニュー

このメニューの中からサブメニューを選択することによって、さらに詳細な機能の設定ができます。次に画面に表示されるメニュー別に設定できる機能やパラメータ、出荷時の設定を説明をします。

### Main

SETUPを起動すると、はじめにMainメニューが表示されます。項目の前に「▶」がついているメニューは、選択して<Enter>キーを押すとサブメニューが表示されます。

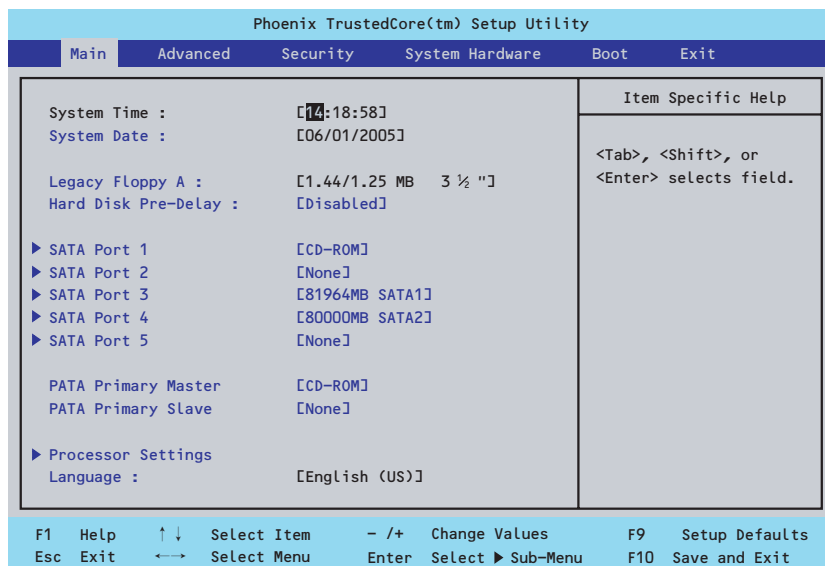

Mainメニューの画面上で設定できる項目とその機能を示します。

| 項目  | パラメータ  | 説明   |
|---|--|--|
| System Time   | HH:MM:SS   | 時刻の設定をします。   |
| System Date   | MM/DD/YYYY   | 日付の設定をします。   |
| Legacy Floppy A   | Disabled<br>360 Kb 5 <sup>1</sup> / <sub>4</sub> "<br>1.2 MB 5 <sup>1</sup> / <sub>4</sub> "<br>720 Kb 3 <sup>1</sup> / <sub>2</sub> "<br>[1.44/1.25MB 3 <sup>1</sup> / <sub>2</sub> "]<br>2.88 MB 3 <sup>1</sup> / <sub>2</sub> " | フロッピーディスクドライブ（標準装備）の設定をします。通常は「1.44/1.25MB 3 <sup>1</sup> / <sub>2</sub> 」を選択してください。       |
| Hard Disk Pre-Delay   | [Disabled]<br>3 Seconds<br>6 Seconds<br>9 Seconds<br>12 Seconds<br>15 Seconds<br>21 Seconds<br>30 Seconds  | BIOSが最初にハードディスクドライブにアクセスする時間を遅らせます。初期化前にアクセスするとフリーズするハードディスクドライブがあります。その場合は、ここの値を設定してください。 |
| SATA Port 1<br>SATA Port 2<br>SATA Port 3<br>SATA Port 4<br>SATA Port 5 | —  | それぞれのチャンネルに接続されているデバイスのタイプを表示します。サブメニューの設定内容は変更しないでください。                                   |
| PATA Primary Master   | [CD-ROM]   |  |
| PATA Primary Slave  | [None]   |  |
| Language  | [English(US)]<br>日本語 (JP)  | SETUPで表示する言語を選択します。  |

[ ]: 出荷時の設定



重要

BIOSのパラメータで時刻や日付の設定が正しく設定されているか必ず確認してください。次の条件に当てはまる場合は、運用の前にシステム時計の確認・調整をしてください。

- 装置の輸送後
- 装置の保管後
- 装置の動作を保証する環境条件（温度：10℃～35℃・湿度：20%～80%）から外れた条件下で休止状態にした後

システム時計は毎月1回程度の割合で確認してください。また、高い時刻の精度を要求するようなシステムに組み込む場合は、タイムサーバ（NTPサーバ）などを利用して運用することをお勧めします。

システム時計を調整しても時間の経過と共に著しい遅れや進みが生じる場合は、お買い求めの販売店、または保守サービス会社に保守を依頼してください。

## Processor Settings

Mainメニューで「Processor Settings」を選択すると、以下の画面が表示されます。

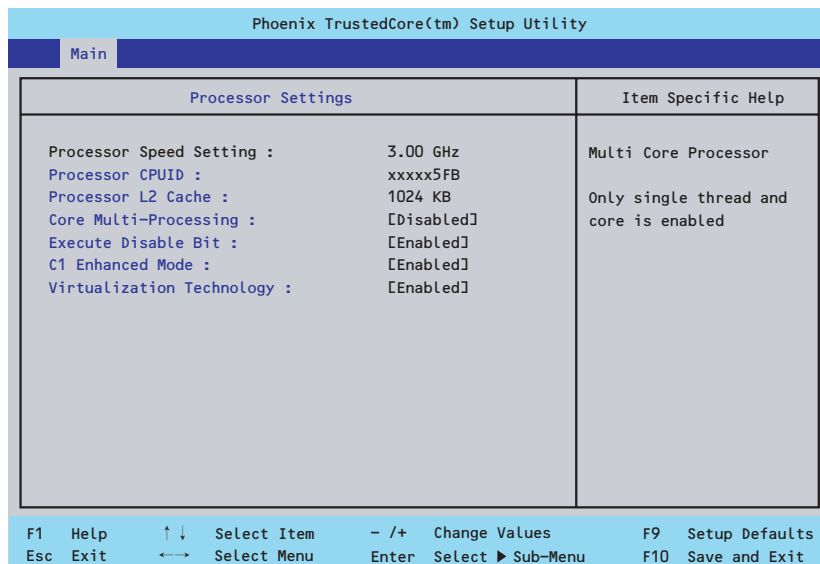

項目については次の表を参照してください。

| 項目                        | パラメータ                 | 説明   |
|---------------------------|-----------------------|--|
| Processor Speed Setting   | nnn GHz               | プロセッサの動作周波数を表示します（表示のみ）。   |
| Processor CPUID           | —                     | プロセッサのCPU ID値を表示します（表示のみ）。   |
| Processor L2 Cache        | nnn KB                | プロセッサのセカンド（二次）キャッシュサイズを表示します（表示のみ）。  |
| Core Multi-Processing     | [Enabled]<br>Disabled | Dual CPUを1つの論理CPUとしてみせて動作させる機能です。「Enabled」に設定すると、CPUが1つに見えます。                                |
| Execute Disable Bit       | [Enabled]<br>Disabled | 「Enabled」に設定するとWindows OSのDEP機能が利用可能になります。<br>注：Execute Disable Bitに対応したCPUを搭載した場合にのみ表示されます。 |
| C1 Enhanced Mode          | [Enabled]<br>Disabled | CPUの管理機能の設定を変更できます。設定を変更しないで下さい。<br>注：C1 Enhanced Modeに対応したCPUを搭載した場合にのみ表示されます。              |
| Virtualization Technology | [Enabled]<br>Disabled | CPUの仮想化機能の設定を変更できます。設定を変更しないで下さい。<br>注：Virtualization Technologyに対応したCPUを搭載した場合にのみ表示されます。    |

[ ] : 出荷時の設定



## Advanced

カーソルを「Advanced」の位置に移動させると、Advancedメニューが表示されます。

項目の前に「▶」がついているメニューは、選択して<Enter>キーを押すとサブメニューが表示されます。

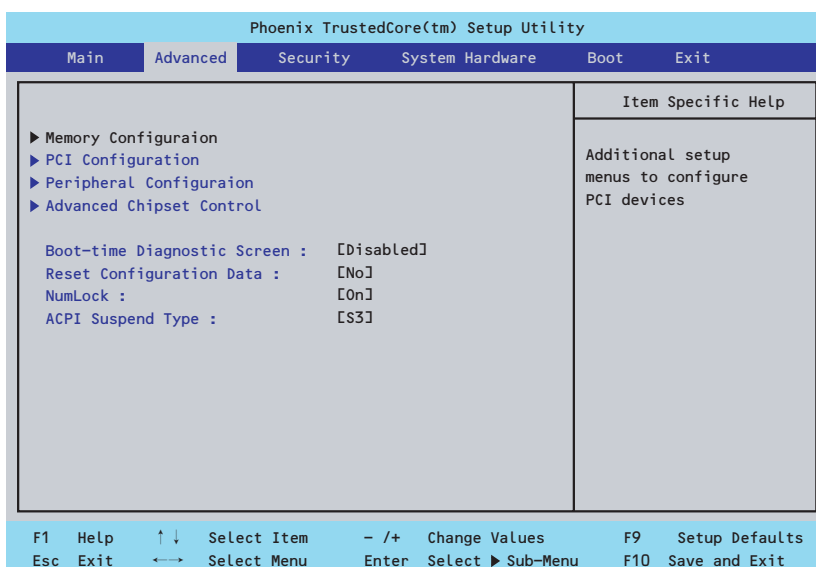

項目については次の表を参照してください。

| 項目                          | パラメータ                 | 説明   |
|-----------------------------|-----------------------|--|
| Boot-time Diagnostic Screen | [Disabled]<br>Enabled | 起動時の自己診断 (POST) の実行画面を表示させるか、表示させないかを設定します。「Disabled」に設定すると、POSTの間、「NEC」ロゴが表示されます。(ここで<Esc>キーを押すとPOSTの実行画面に切り替わります。) |
| Reset Configuration Data    | [No]<br>Yes           | Configuration Data(POSTで記憶しているシステム情報) をクリアするときは「Yes」に設定します。システムの起動後にこのパラメータは「No」に切り替わります。                            |
| NumLock                     | Auto<br>[On]<br>Off   | システム起動時にNumlockの有効/無効を設定します。   |
| ACPI Suspend Type           | [S3]<br>S1            | OSによる省電力機能 (電源管理がACPIモード) をサポートしている場合にスリープ (サスペンド) モードの設定ができます。  |

[ ]: 出荷時の設定



ヒント

- 「ACPI Suspend Type」について

「S3 (出荷時の設定)」は、システムメモリを除くすべてのシステムコンテキストを失います。ハードウェアはメモリコンテキストを管理し、CPUとセカンドキャッシュの構成情報をリストアします。「S1」はスリープ中でもCPUやチップセットなどのシステムコンテキストを失いません。また、ハードウェアはすべてのシステムコンテキストを管理しています。「S3」に設定すると、POWER/SLEEPスイッチを押してスリープ状態から復帰するときに、「(電源オプションのプロパティでの) モニタの電源を切る」の状態復帰する場合があります (画面に出力されない) キーボードかマウスを操作すると通常状態に戻ります。オプションボードによっては、「S3」に設定していると、スリープ状態から復帰しない場合があります。その場合は、「S1」に設定して使用してください。

- Microsoft Windows XP Professional x64 Editionを使用し、4GB以上のメモリを実装している場合は、休止状態は使用できません。

## Memory Configuration

Advancedメニューで「Memory Configuration」を選択すると、以下の画面が表示されます。

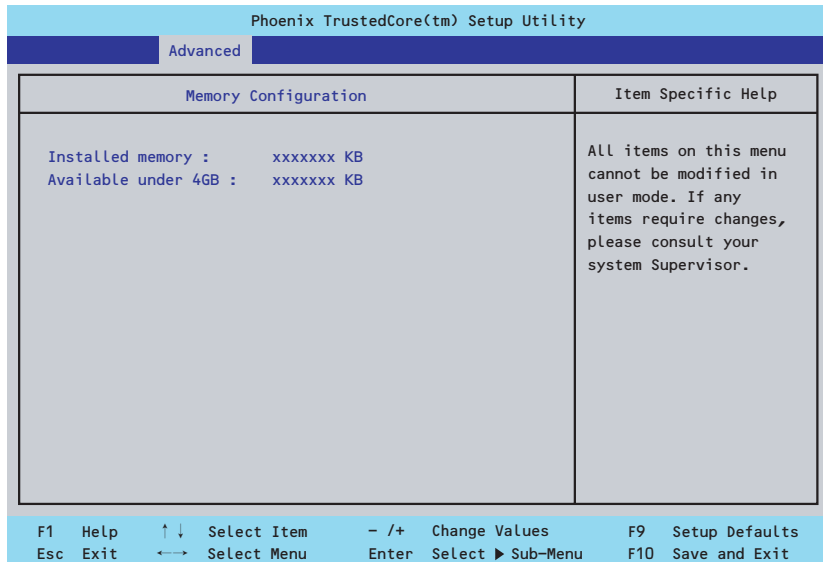

項目については次の表を参照してください。

| 項目                  | パラメータ      | 説明                        |
|---------------------|------------|---------------------------|
| Installed memory    | xxxxxxx KB | 搭載メモリの容量を表示します（表示のみ）。     |
| Available under 4GB | xxxxxxx KB | 32bit OSの使用可能メモリ容量を表示します。 |

[ ]: 出荷時の設定



搭載しているPCIボードなどの構成によっては、実際に搭載している物理メモリ容量より少なく表示される場合があります（POSTのメモリカウントやOSのシステム情報で表示される内容も同じです）。

## PCI Configuration

Advancedメニューで「PCI Configuration」を選択すると、以下の画面が表示されます。項目の前に「▶」がついているメニューは、選択して<Enter>キーを押すとサブメニューが表示されます。

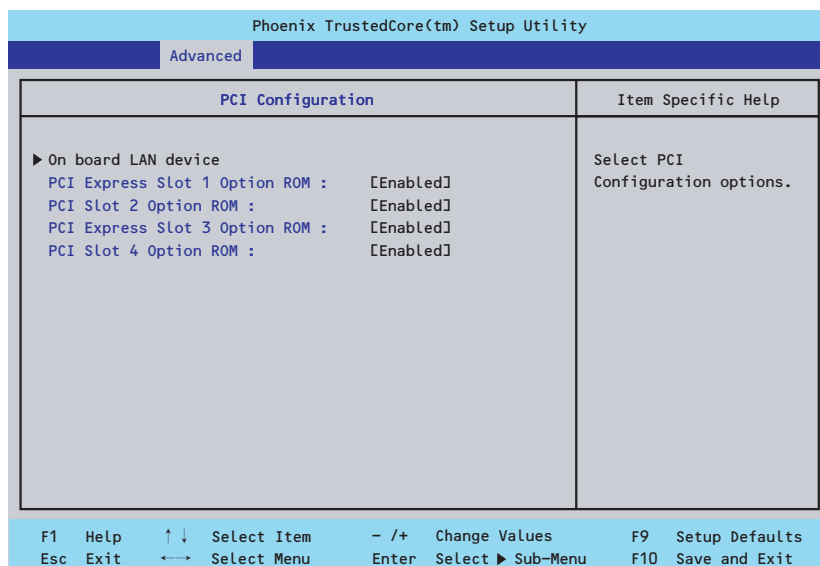

項目については次の表を参照してください。

| 項目                            | パラメータ                 | 説明   |
|-------------------------------|-----------------------|--|
| PCI Express Slot 1 Option ROM | [Enabled]<br>Disabled | PCI Expressスロットの有効/無効を設定します。Disabledに変更しないでください。   |
| PCI Slot 2, 4 Option ROM      | [Enabled]<br>Disabled | PCIスロットに接続されているデバイス（ボード）に搭載されているBIOSの有効/無効を設定するサブメニューを表示します。グラフィックアクセラレータボードを取り付ける際にはそのスロットを「Enabled」に設定してください。オプションROM BIOSを搭載したLANコントローラボードを使用していて、このボードからネットワークブートをしないときは「Disabled」にしてください。         |
| PCI Express Slot 3 Option ROM | [Enabled]<br>Disabled | PCI Expressスロットに接続されているデバイス（ボード）に搭載されているBIOSの有効/無効を設定するサブメニューを表示します。グラフィックアクセラレータボードを取り付ける際にはそのスロットを「Enabled」に設定してください。オプションROM BIOSを搭載したLANコントローラボードを使用していて、このボードからネットワークブートをしないときは「Disabled」にしてください。 |

[ ]: 出荷時の設定

## — On board LAN device

| 項目              | パラメータ                 | 説明   |
|-----------------|-----------------------|--|
| LAN Controller  | [Enabled]<br>Disabled | オンボードLANコントローラの有効/無効を設定します。  |
| Option ROM Scan | [Disabled]<br>Enabled | オンボードLANチップを用いたPXE Bootの有効/無効を設定します。本装置のネットワークポートに接続しているネットワーク上のデバイスから起動する場合は、「Enabled」に設定してください。本装置の再セットアップをする場合は、「Disabled」に戻してください。また、オプションボードを搭載し、起動OSがインストールされたハードディスクドライブを接続している場合もこの設定を「Disabled」に設定してください。 |

[ ]: 出荷時の設定

## Peripheral Configuration

Advancedメニューで「Peripheral Configuration」を選択すると、以下の画面が表示されます。

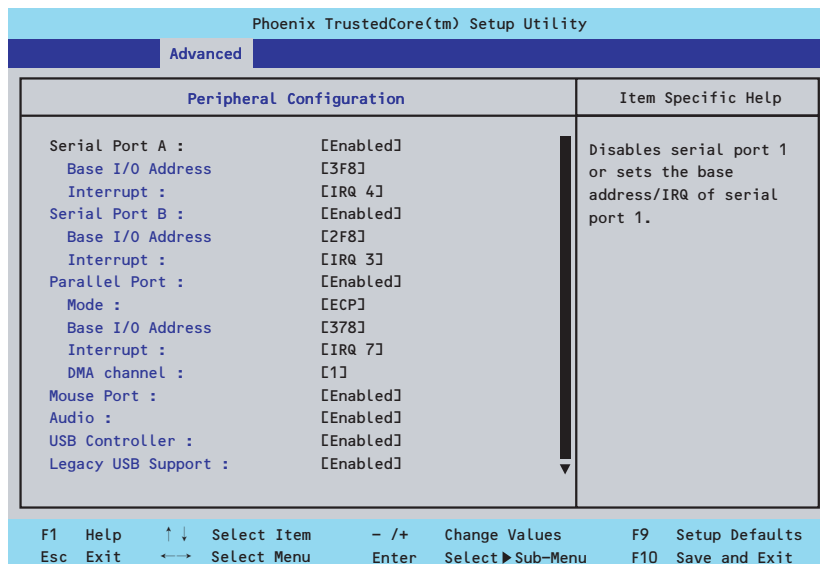

項目については次の表を参照してください。

| 項目               | パラメータ   | 説明                           |
|------------------|---|------------------------------|
| Serial Port A    | [Enabled]<br>Disabled                         | シリアルポートAの有効/無効を設定します。        |
| Base I/O Address | [3F8]<br>2F8<br>3E8<br>2E8                    | シリアルポートAに割り当てるI/Oアドレスを指定します。 |
| Interrupt        | IRQ 3<br>[IRQ 4]                              | シリアルポートAに割り当てる割り込みを指定します     |
| Serial Port B    | [Enabled]<br>Disabled                         | シリアルポートBの有効/無効を設定します。        |
| Base I/O Address | 3F8<br>[2F8]<br>3E8<br>2E8                    | シリアルポートBに割り当てるI/Oアドレスを指定します。 |
| Interrupt        | [IRQ 3]<br>IRQ 4                              | シリアルポートBに割り当てる割り込みを指定します     |
| Parallel Port    | [Enabled]<br>Disabled                         | パラレルポートの有効/無効を設定します。         |
| Mode             | Output only<br>Bi-directional<br>EPP<br>[ECP] | パラレルポートの動作モードを指定します          |
| Base I/O Address | [378]<br>278                                  | パラレルポートに割り当てるI/Oアドレスを指定します。  |

| 項目                      | パラメータ                                | 説明  |
|-------------------------|--------------------------------------|---|
| Interrupt               | IRQ 5<br>[IRQ 7]                     | パラレルポートに割り当てる割り込みを指定します。  |
| DMA Channel             | [1]<br>3                             | パラレルポートのDMAチャンネル番号を設定します。このメニューは「Parallel Port Mode」を「ECP」以外に設定したときには表示されません。           |
| PS/2 Mouse              | [Enabled]<br>Disabled<br>Auto Detect | マウスの有効/無効を設定します。  |
| Audio                   | [Enabled]<br>Disabled                | 内蔵のオーディオコントローラの有効/無効を設定します。   |
| USB Controller          | [Enabled]<br>Disabled                | オンボードUSBコントローラの有効/無効を設定します。   |
| Legacy USB Support      | [Enabled]<br>Disabled                | USBを正式にサポートしていないOSでもUSBキーボードが使用できるようにするかどうかを設定します。「USB Controller」が「Enabled」のときに表示されます。 |
| Parallel ATA            | [Enabled]<br>Disabled                | 内蔵のIDEコントローラ（光ディスクドライブ）の有効/無効を設定します。  |
| Serial ATA              | [Enabled]<br>Disabled                | 内蔵のシリアル ATAコントローラの有効/無効を設定します。  |
| Native Mode Operation   | [Auto]<br>Serial ATA                 | IDEコントローラをPCIデバイスとして認識させるかどうかを設定します。デフォルト値の「Auto」から変更しないでください。                          |
| SATA AHCI               | [Disabled]<br>Enabled                | SATAのAHCI機能の有効/無効を設定します。  |
| SATA AHCI Legacy        | [Disabled]<br>Enabled                | 「Disabled」から変更しないでください。   |
| SATA RAID               | [Enabled]                            | SATAのオンボードRAID機能の有効を表示します。RAIDモデルのみ表示されます。本項目は「Enabled」から変更できません。                       |
| SMART Device Monitoring | [Enabled]<br>Disabled                | ハードディスクドライブの監視技術「S.M.A.R.T.」の有効/無効を設定します。   |

[ ]: 出荷時の設定

## Advanced Chipset Control

Advancedメニューで「Advanced Chipset Control」を選択すると、以下の画面が表示されます。

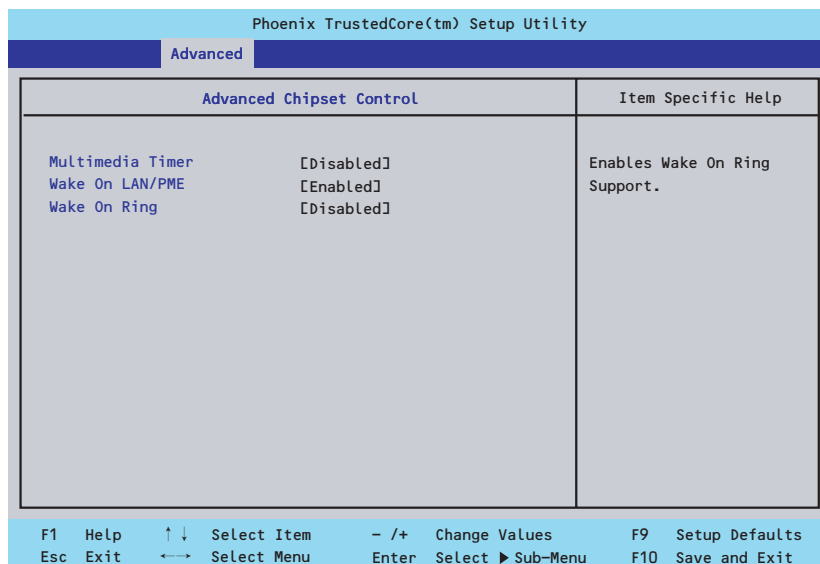

項目については次の表を参照してください。

| 項目               | パラメータ                 | 説明   |
|------------------|-----------------------|--|
| Multimedia Timer | [Disabled]<br>Enabled | 高精度イベントタイマー機能の有効/無効を設定します。                                     |
| Wake On LAN/PME  | [Enabled]<br>Disabled | ネットワークを介したリモートパワーオン機能やPCIデバイスのPME信号からのリモートパワーオン機能の有効/無効を設定します。 |
| Wake On Ring     | [Disabled]<br>Enabled | シリアルポートを介したリモートパワーオン機能の有効/無効を設定します。                            |

[ ]: 出荷時の設定



## Security

カーソルを「Security」の位置に移動させると、Securityメニューが表示されます。

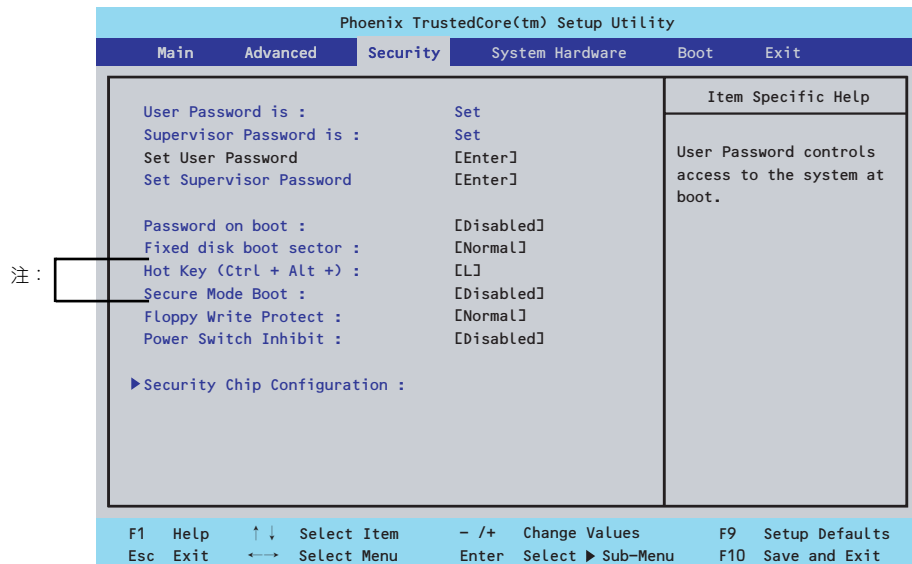

注：「Secure Mode（セキュアモード）」と呼ばれるセキュリティモードの設定項目です。User Passwordを登録している場合のみ選択できます。「HotKey」は、「Peripheral Configuration」－「Legacy USB Support」を「Enabled」にしたときに機能します。セキュアモードは、ユーザパスワードを持つ利用者以外からのアクセスを制限するモードです。セキュアモードを解除するまでキーボード、マウスは機能しません。セキュアモードの状態にあるシステムを通常の状態に戻すには、キーボードからユーザーパスワードを入力して<Enter>キーを押してください。

Set Supervisor PasswordもしくはSet User Passwordのどちらかで<Enter>キーを押すとパスワードの登録/変更画面が表示されます。

ここでパスワードの設定を行います。パスワードは8文字以内の英数字および記号でキーボードから直接入力します。



- 「User Password」は、「Supervisor Password」を設定していないと設定できません。
- Secure Modeは「Supervisor Password」および「User Password」を設定していないと設定できません。
- OSのインストール前にパスワードを設定しないでください。
- パスワードを忘れてしまった場合は、お買い求めの販売店または保守サービス会社にお問い合わせください。

各項目については次の表を参照してください。

| 項目                      | パラメータ                       | 説明  |
|-------------------------|-----------------------------|---|
| User Password Is        | Clear                       | パスワードの設定状態を示します。  |
| Supervisor Password Is  | Clear                       | パスワードの設定状態を示します。  |
| Set User Password*      | 8文字までの英数字                   | <Enter>キーを押すとユーザーのパスワード入力画面になります。このパスワードではSETUPメニューへのアクセスが制限されます。   |
| Set Supervisor Password | 8文字までの英数字                   | <Enter>キーを押すとスーパーバイザのパスワード入力画面になります。このパスワードですべてのSETUPメニューにアクセスできます。この設定は、SETUPを起動したときのパスワードの入力で「Supervisor」でログオンしたときのみ設定できます。 |
| Password on boot*       | [Disabled]<br>Enabled       | 起動時にパスワードの入力を行う/行わないの設定をします。先にスーパーバイザのパスワードを設定する必要があります。もし、スーパーバイザのパスワードが設定されていて、このオプションが無効の場合はBIOSはユーザーが起動していると判断します。        |
| Fixed disk boot sector  | [Normal]<br>Write Protect   | ハードディスクドライブのブートセクタへの書き込みを許可するか禁止するかどうかを設定します。   |
| Hot key (Ctrl+Alt+)     | [L]<br>Z                    | セキュアモードを起動させるキーを設定します。<Ctrl>キーと<Alt>キーを押しながら設定したキーを押すとセキュアモードが起動します。  |
| Secure Mode Boot        | [Disabled]<br>Enabled       | システムの起動時にセキュアモードで起動させるかどうかを設定します。   |
| Floppy Write Protect    | [Normal]<br>Write Protected | セキュアモードの間、フロッピーディスクドライブにセットしたフロッピーディスクへの書き込みを許可するかを設定します。   |
| Power Switch Inhibit    | [Disabled]<br>Enabled       | POWERスイッチを無効にする機能の有効/無効を設定します。「Enabled」に設定すると、OSの起動後はPOWERスイッチで電源OFFできなくなります (POWERスイッチを4秒以上押しして強制的にOFFにすることもできません)。          |

\* 「Set Supervisor Password」でパスワードを登録したときに指定できます。

[ ]: 出荷時の設定

#### — Security Chip Configuration

| 項目                | パラメータ  | 説明                 |
|-------------------|--|--------------------|
| TPM Support       | [Disabled]<br>Enabled  | TPM機能の有効/無効を設定します。 |
| Current TPM State | —  | 現状のTPM状態を表示します。    |
| Change TPM State  | [No Change]<br>Enable & Activate<br>Deactivate & Disabled<br>Clear | TPMの状態を変更します。      |

[ ]: 出荷時の設定

## System Hardware

カーソルを「System Hardware」の位置に移動させると、System Hardwareメニューが表示されます。  
項目の前に「▶」がついているメニューは、選択して<Enter>キーを押すとサブメニューが表示されます。

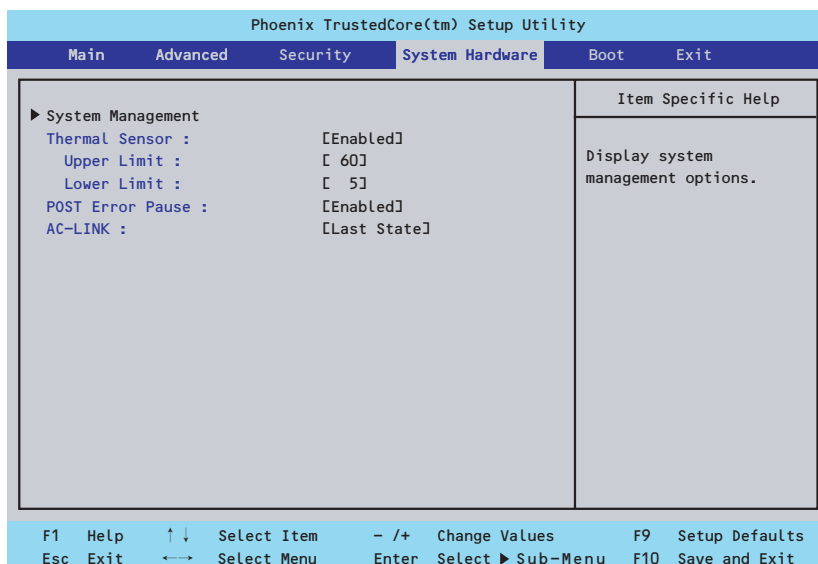

各項目については次の表を参照してください。

| 項目               | パラメータ                                | 説明  |
|------------------|--------------------------------------|---|
| Thermal Sensor   | [Enabled]<br>Disabled                | 温度センサ監視機能の有効/無効を設定します。                                |
| Upper Limit      | 14~[60]~80                           | 起動抑止を行う上限値を設定します（単位は「℃」）。                             |
| Lower Limit      | 0~[5]~66                             | 起動抑止を行う下限値を設定します（単位は「℃」）。                             |
| Post Error Pause | [Enabled]<br>Disabled                | POSTの実行中にエラーが発生した際に、POSTの終わりでPOSTをいったん停止するかどうかを設定します。 |
| AC-LINK          | Stay Off<br>[Last State]<br>Power On | ACリンク機能を設定します。AC電源が再度供給されたときのシステムの電源の状態を設定します（下記参照）。  |

[ ]: 出荷時の設定

「AC-LINK」の設定と本体のAC電源がOFFになってから再度電源が供給されたときの動作を次の表に示します。

再度、AC電源を受電すると、本体は約3秒ほど電源ONの状態になります（内蔵ファンが一度回転を始め、停止します）。その後の動作は、「AC-LINK」の設定とAC電源がOFFになったときの状態によって下表のようになります。

| パラメータ     | ShutDown (DC-Off) 後のAC-OFF | UPS制御および突然のAC-OFF |
|-----------|----------------------------|-------------------|
| StayOff   | DC-OFF（待機）                 | DC-OFF（待機）        |
| LastState | DC-OFF（待機）                 | DC-Onして起動         |
| PowerOn   | DC-Onして起動                  | DC-Onして起動         |

**重要**

ACリンクの機能を正しく動作させるためには、BIOS SETUPで設定後、必ず一度はPOSTを通してください。

また、POST中、OS起動中にかかわらず、4秒押しによる電源OFF後は、一度OSを起動させて正常な方法で電源をOFFにしてください。

## System Management

Serverメニューで「System Management」を選択し、<Enter>キーを押すと、以下の画面が表示されます。

| Phoenix TrustedCore(tm) Setup Utility |                      |  |                   |
|---------------------------------------|----------------------|--|-------------------|
|                                       |                      | System Hardware  |                   |
| System Management                     |                      | Item Specific Help   |                   |
| BIOS Version :                        | x.x.xxxx             | All items on this menu cannot be modified in user mode. If any items require changes, please consult your system Supervisor. |                   |
| Board Part Number :                   | xxxxx                |  |                   |
| Board Serial Number :                 | xxxxxxx              |  |                   |
| System Part Number :                  | xxxxxxxxxxxxxxxxxxxx |  |                   |
| System Serial Number :                | xxxxxxx              |  |                   |
| Chassis Part Number :                 | xxx-xxxxx-xxx        |  |                   |
| Chassis Serial Number :               | xx                   |  |                   |
| Onboard LAN MAC Address :             | xx-xx-xx-xx-xx       |  |                   |
| F1 Help                               | ↑↓ Select Item       | -/+ Change Values  | F9 Setup Defaults |
| Esc Exit                              | ←→ Select Menu       | Enter Select ► Sub-Menu  | F10 Save and Exit |

項目については次の表を参照してください。

| 項目                      | パラメータ | 説明                         |
|-------------------------|-------|----------------------------|
| BIOS Version            | —     | BIOSのバージョンを表示します（表示のみ）。    |
| Board Part Number       | —     | マザーボードの部品番号を表示します（表示のみ）。   |
| Board Serial Number     | —     | マザーボードのシリアル番号を表示します（表示のみ）。 |
| System Part Number      | —     | 本体のコードを表示します（表示のみ）。        |
| System Serial Number    | —     | 本体のシリアル番号を表示します（表示のみ）。     |
| Chassis Part Number     | —     | シャーシの部品番号を表示します（表示のみ）。     |
| Chassis Serial Number   | —     | シャーシのシリアル番号を表示します（表示のみ）。   |
| Onboard LAN MAC Address | —     | LANのMACアドレスを表示します（表示のみ）。   |

## Boot

カーソルを「Boot」の位置に移動させると、起動順位を設定するBootメニューが表示されます。

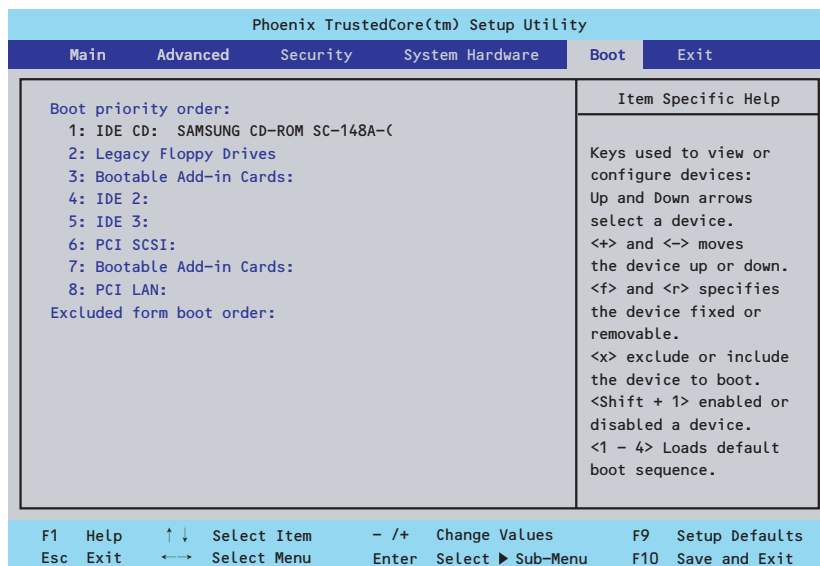

システムは起動時にこのメニューで設定した順番に機器をサーチし、起動ソフトウェアを見つけるとそのソフトウェアで起動します。

<↑>キー / <↓>キー、<+>キー / <->キーで起動デバイスの優先順位を変更できます。各機器の位置へ<↑>キー / <↓>キーで移動させ、<+>キー / <->キーで優先順位を変更できます。



**重要**

EXPRESSBUILDERを起動する場合は、上図に示す順番に設定してください。

## Exit

カーソルを「Exit」の位置に移動させると、Exitメニューが表示されます。

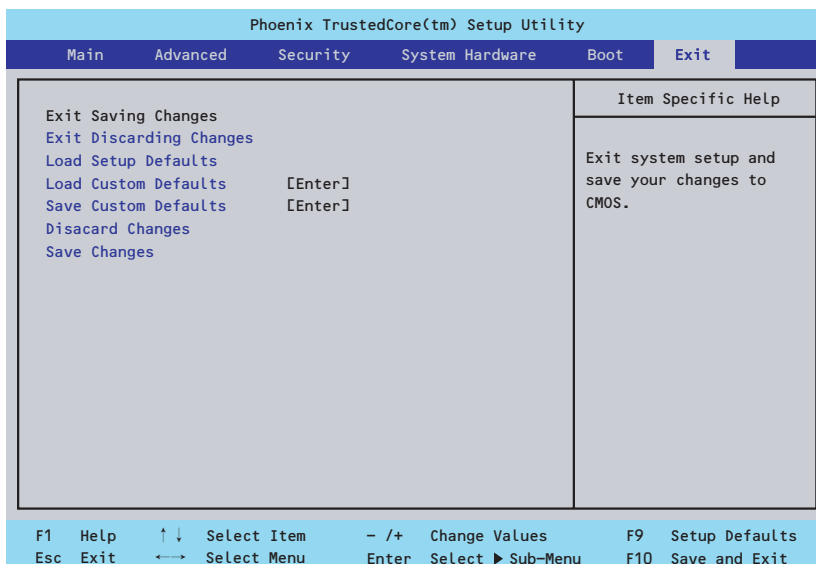

このメニューの各オプションについて以下に説明します。

- **Exit Saving Changes**

新たに選択した内容をCMOSメモリ（不揮発性メモリ）内に保存してSETUPを終わらせる時に、この項目を選択します。Exit Saving Changesを選択すると、確認の画面が表示されます。

ここで、「Yes」を選ぶと新たに選択した内容をCMOSメモリ内に保存してSETUPを終了し、システムは自動的にシステムを再起動します。

- **Exit Discarding Changes**

新たに選択した内容をCMOSメモリ内に保存しないでSETUPを終わらせたい時にこの項目を選択します。

ここで、「No」を選択すると、変更した内容を保存しないでSETUPを終わらせることができます。「Yes」を選択すると変更した内容をCMOSメモリ内に保存してSETUPを終了し、システムは自動的にシステムを再起動します。

- **Load Setup Defaults**

SETUPのすべての値をデフォルト値に戻したい時に、この項目を選択します。Load Setup Defaultsを選択すると、確認の画面が表示されます。

ここで、「Yes」を選択すると、デフォルト値に戻ります。「No」を選択するとExitメニューの画面に戻ります。

- **Load Custom Defaults**

保存されたカスタムデフォルト値を設定します。Save Custom Defaultsが実行された時に表示されます。

- **Save Custom Defaults**

このメニューを選択して<Enter>キーを押すと、現在設定しているパラメータをカスタムデフォルト値として保存用エリアに保存します。

- **Discard Changes**

CMOSメモリに値を保存する前に今回の変更を以前の値に戻したい場合は、この項目を選択します。「Discard Changes」を選択すると確認画面が表示されます。

ここで「Yes」を選ぶと、新たに選択した内容が破棄されて、以前の内容に戻ります。「No」を選ぶと現在の変更内容の状態ですべてExitメニュー画面に戻ります。

- **Save Changes**

SETUPを終了せずに、新たに選択した内容をCMOSメモリ内に保存する時は、この項目を選択します。「Save Changes」を選択すると確認画面が表示されます。

ここで「Yes」を選ぶと、新たに選択した内容をCMOSメモリ内に保存します。「No」を選ぶと何も変更せずにExitメニュー画面に戻ります。

## オプションボードのコントローラに対する設定

オプションのSCSIコントローラボードに接続したSCSI機器に関する設定はオプションのSCSIコントローラボードに搭載されているSCSI BIOSユーティリティを使います。詳しくはオプションのSCSIコントローラボードに添付のマニュアルを参照してください。

複数のSCSIコントローラボードを増設しているときは、増設したSCSIコントローラの数だけユーティリティの起動メッセージを表示します。起動メッセージはPCI#2→PCI#3→PCI#4の順に表示されます。オプションによっては、画面の表示が異なる場合があります。詳しくは、SCSIコントローラに添付の説明書を参照してください。

デバイスに対する設定はデバイスに添付の説明書をご覧ください。



# リセットとクリア

本装置が動作しなくなったときやBIOSで設定した内容を出荷時の設定に戻すときに参照してください。

## リセット

OSが起動する前に動作しなくなったときは、<Ctrl>キーと<Alt>キーを押しながら、<Delete>キーを押してください。リセットを実行します。



リセットは、本体のDIMM内のメモリや処理中のデータをすべてクリアしてしまいます。ハングアップしたとき以外でリセットを行うときは、本装置がなにも処理していないことを確認してください。

## 強制電源OFF

オペレーティングシステムからシャットダウンできなくなったときや、POWERスイッチを押しても電源をOFFにできなくなったとき、リセットが機能しないときなどに使用します。

本体のPOWERスイッチを4秒ほど押し続けてください。電源が強制的にOFFになります（電源を再びONにするときは、電源OFFから約10秒ほど待ってから電源をONにしてください）。

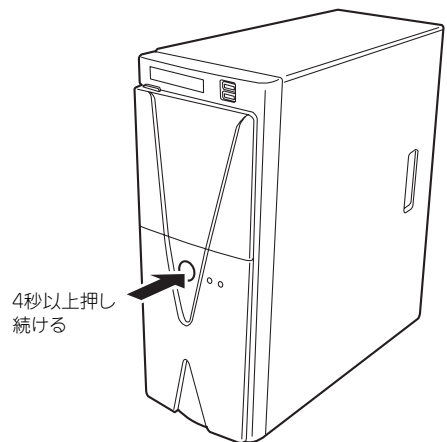

- リモートパワーオン機能を使用している場合は、一度、電源をONにし直して、OSを起動させ、正常な方法で電源をOFFにしてください。
- プロセッサが異常高温になると、高価な部品を保護するための回路が作動します。この場合、システムはリセット状態となるため、POWER/SLEEPスイッチによる電源制御ができなくなります。電源コードを抜いて電源をOFFにし、運用環境（周囲温度など）を確認した後、しばらくしてから再度、電源コードを接続し、電源をONにする必要があります。なお、プロセッサが冷却されるまでの間（通常であれば5分程度）は、電源をOFFの状態にしておく必要がある場合もあります。

## CMOSメモリのクリア

CMOSメモリに保存されているBIOSセットアップユーティリティの設定内容をクリアする場合は本体内部のジャンプスイッチを操作して行います。



**重要**

- CMOSメモリの内容をクリアするとBIOSセットアップユーティリティの設定内容がすべてデフォルトの設定に戻ります。
- その他のジャンプの設定は変更しないでください。装置の故障や誤動作の原因となります。

次にクリアする方法を示します。



**警告**



装置を安全にお使いいただくために次の注意事項を必ずお守りください。人が死亡する、または重傷を負うおそれがあります。詳しくは、iii ページ以降の説明をご覧ください。

- 自分で分解・修理・改造はしない
- リチウムバッテリーを取り外さない
- 電源プラグを抜かずに取り扱わない
- 電源プラグを接続したままアース線の取り付けや取り外しをしない



**注意**



装置を安全にお使いいただくために次の注意事項を必ずお守りください。火傷やけがなどを負うおそれや物的損害を負うおそれがあります。詳しくは、iii ページ以降の説明をご覧ください。

- 中途半端に取り付けない
- カバーを外したまま取り付けない
- 落下注意
- 指を挟まない
- 高温注意



**重要**

本体内部の部品は大変静電気に弱い電子部品です。本体の金属フレーム部分などに触れて身体の静電気を逃がしてから取り扱ってください。内部の部品や部品の端子部分を素手で触らないでください。静電気に関する説明は118ページで詳しく説明しています。

1. 119ページを参照して準備をする。
2. 120ページを参照してレフトサイドカバーを取り外す。

- ジャンプスイッチの設定を変更する。



クリップをなくさないよう注意してください。

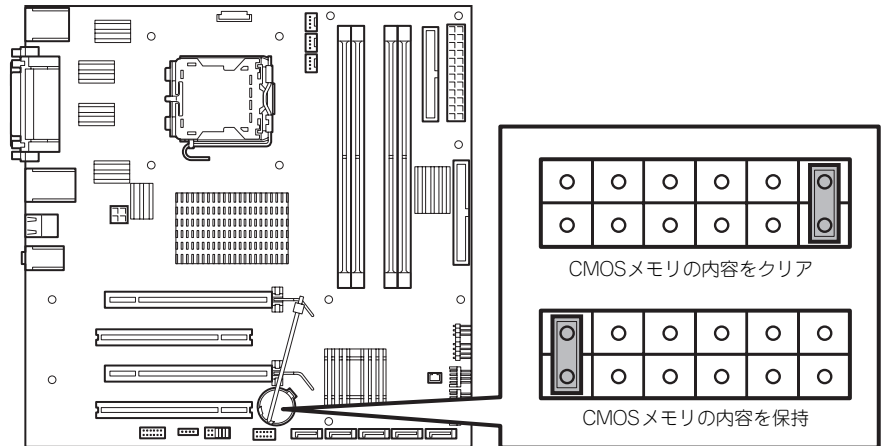

- 本体を元どおりに組み立ててPOWER/SLEEPスイッチを押す。
- POSTを終了したら、電源をOFFにする。
- ジャンプスイッチの設定を元に戻した後、もう一度電源をONにして設定し直す。

# 割り込みラインとI/Oポートアドレス

割り込みラインやI/Oポートアドレスは、出荷時に次のように割り当てられています。オプションを増設するときなどに参考にしてください。

- **割り込みライン**

出荷時では、次のように割り当てられています。

| IRQ | 周辺機器 (コントローラ) | IRQ | 周辺機器 (コントローラ) |
|-----|---------------|-----|---------------|
| 0   | システムタイマ       | 8   | リアルタイムクロック    |
| 1   | キーボード         | 9   | SCI           |
| 2   | カスケード接続       | 10  | —             |
| 3   | COM 2シリアルポート  | 11  | —             |
| 4   | COM 1シリアルポート  | 12  | マウス           |
| 5   | —             | 13  | 数値演算プロセッサ     |
| 6   | フロッピーディスク     | 14  | IDE チャンネル0    |
| 7   | パラレルポート       | 15  | —             |

- **PIRQとPCIデバイスの関係**

出荷時では、次のように設定されています。設定を変更することはできません。

| メニュー項目    | 割り込み  |
|-----------|---|
| PCI IRQ 1 | USB#1、PCI#1 INTA、PCI#2 INTB、PCI#3 INTA、PCI#4 INTC、LAN、USB#4、USB2.0#1、Audio、PATA |
| PCI IRQ 2 | PCI#1 INTB、PCI#2 INTC、PCI#3 INTB、PCI#4 INTD、USB#2、                              |
| PCI IRQ 3 | PCI#1 INTC、PCI#2 INTD、PCI#3 INTC、PCI#4 INTA、USB#3、USB2.0#2                      |
| PCI IRQ 4 | PCI#1 INTD、PCI#2 INTE、PCI#3 INTD、PCI#4 INTB                                     |
| PCI IRQ 5 | —   |
| PCI IRQ 6 | —   |
| PCI IRQ 7 | —   |
| PCI IRQ 8 | —   |

## ● I/Oポートアドレス

| アドレス*     | 使用チップ                   |
|-----------|-------------------------|
| 20 - 21   | チップセット                  |
| 2E - 2F   | スーパー I/O                |
| 40 - 43   | システムタイマ                 |
| 60, 64    | キーボード/マウスコントローラ         |
| 61        | システムスピーカ                |
| 70, 71    | リアルタイムクロック              |
| 80 - 8F   | DMAコントローラ               |
| 92        | チップセット                  |
| A0 - A1   | インターラプトコントローラ           |
| B2        | チップセット                  |
| F0        | チップセット                  |
| 170 - 177 | IDEコントローラ               |
| 278 - 27F | (パラレルポート)               |
| 295 - 296 | ハードウェアモニタ               |
| 2F8 - 2FF | シリアルポート                 |
| 378 - 37F | (パラレルポート)               |
| 3BC - 3BE | パラレルポート                 |
| 3F6       | IDEコントローラ               |
| 3F0 - 3F7 | ディスクレットコントローラ、IDEコントローラ |
| 3F8 - 3FF | シリアルポート                 |
| 4D0 - 4D1 | チップセット                  |
| CF8, CFC  | チップセット                  |
| CF9       | チップセット                  |
| F50 - F58 | チップセット                  |

\* 16進数で表記しています

# RAIDシステムのコンフィグレーション

ここでは、本製品のコンフィグレーションツール、LSI Embedded MegaRAID Configuration Utilityについて説明します。このユーティリティは、LSI Software RAIDに常駐するため、その操作はOSからは独立しています。

## LSI Software RAID Configuration Utilityの起動

本体装置の電源投入後、POST画面で、以下の表示を確認したら、<Ctrl>+<M>キーまたは<Enter>キーを押してください。LSI Software RAID Configuration Utilityが起動します。



<Ctrl>+<M>キーまたは<Enter>キーを押し忘れてしまったり、以下の画面が表示されずに進んでしまった場合は、再起動して<Ctrl>+<M>キーを押してください。

Press Ctrl-M or Enter to run LSI Software RAID Configuration Utility.

LSI Software RAID Configuration Utility TOPメニュー(Management Menu)画面

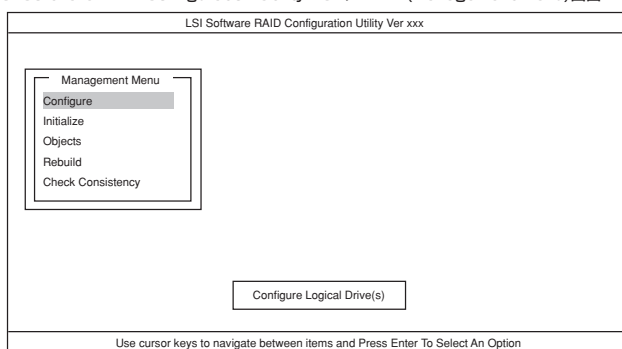

## LSI Software RAID Configuration Utilityの終了

LSI Software RAID Configuration UtilityのTOPメニューで<Esc>キーを押します。

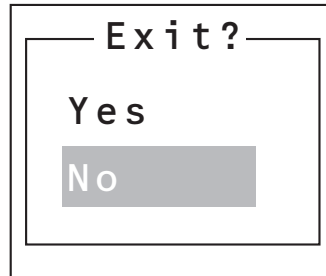

確認のメッセージが表示されたら「Yes」を選択してください。

Press<CTRL><ALT><DEL> To Reboot The System

上に表示メッセージが表示されたら、<Ctrl>+<Alt>+<Del>キーを押します。本体装置が再起動します。

# メニューツリー

- ◇：選択・実行パラメータ ●：設定パラメータ ・：情報表示  
◆：パーチャルドライブ生成後設定（変更）可能

| メニュー                           | 説明                              |
|--------------------------------|---------------------------------|
| ◇Configure                     | Configuration設定を行う              |
| ◇Easy Configuration            | Configurationの設定(固定値使用)         |
| ◇New Configuration             | Configurationの新規設定              |
| ◇View/Add Configuration        | Configurationの追加設定、表示           |
| ◇Clear Configuration           | Configurationのクリア               |
| ◇Select Boot Drive             | 起動するパーチャルドライブを選択する              |
| ◇Initialize                    | パーチャルドライブ初期化                    |
| ◇Objects                       | 各種設定                            |
| ◇Adapter                       | ディスクアレイコントローラ設定                 |
| ◇Sel. Adapter                  | アダプタの選択                         |
| ●Rebuild Rate                  | 30                              |
| ●Chk Const Rate                | 30                              |
| ●FGI Rate                      | 30                              |
| ●BGI Rate                      | 30                              |
| ●Disk WC                       | Off                             |
| ●Read Ahead                    | On                              |
| ●Bios State                    | Enable                          |
| ●Cont on Error                 | Yes                             |
| ●Fast Init                     | Enable                          |
| ●Auto Rebuild                  | On                              |
| ●Auto Resume                   | Enable                          |
| ●Disk Coercion                 | 1GB                             |
| ●Factory Default               | デフォルト値に設定                       |
| ◇Virtual Drive                 | パーチャルドライブ操作                     |
| ◇Virtual Drives                | パーチャルドライブの選択(複数パーチャルドライブが存在)    |
| ◇Initialize                    | パーチャルドライブの初期化                   |
| ◇Check Consistency             | パーチャルドライブの冗長性チェック               |
| ◇View/Update Parameters        | パーチャルドライブ情報表示                   |
| ・ RAID                         | RAIDレベルの表示                      |
| ・ SIZE                         | パーチャルドライブの容量表示                  |
| ・ Stripe SIZE                  | ストライプサイズの表示                     |
| ・ #Stripes                     | パーチャルドライブを構成しているハードディスクドライブ数を表示 |
| ・ State                        | パーチャルドライブの状態表示                  |
| ・ Spans                        | スパンの設定状態表示                      |
| ・ Disk WC                      | ライトキャッシュの設定表示                   |
| ・ Read Ahead                   | リードアヘッドの設定表示                    |
| ◇Physical Drive                | 物理ドライブの操作                       |
| ◇Physical Drive Selection Menu | 物理ドライブの選択                       |



| メニュー               | 説明                    |
|--------------------|-----------------------|
| ◇Make HotSpare     | オートリビルド用ホットスペアディスクに設定 |
| ◇Force Online      | ディスクを強制的にオンラインにする     |
| ◇Force Offline     | ディスクを強制的にオフラインにする     |
| ◇Device Properties | ハードディスクドライブ情報の表示      |
| ・ Device Type      | デバイス種類                |
| ・ Capacity         | 容量                    |
| ・ Product ID       | 型番                    |
| ・ Revision No.     | レビジョン                 |
| ◇Rebuild           | リビルド実行                |
| ◇Check Consistency | バーチャルドライブの冗長性チェック     |

# LSI Software RAID Configuration Utility操作手順

## Configurationの新規作成/追加作成

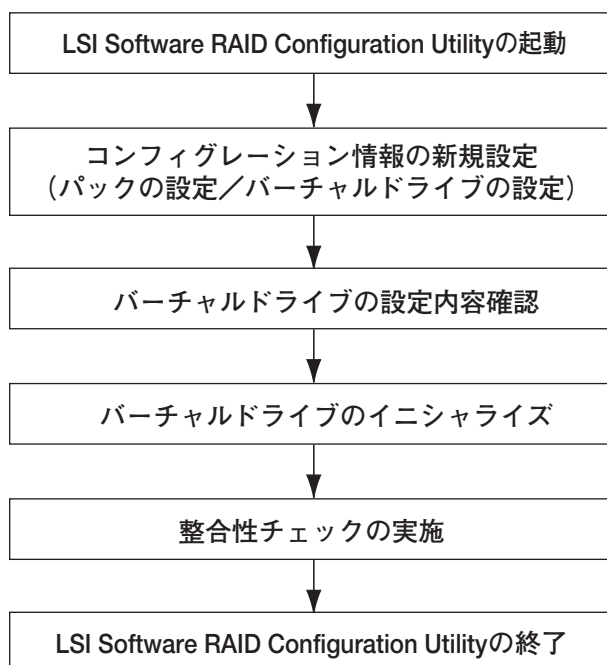

1. LSI Software RAID Configuration Utilityを起動する。
2. TOPメニュー (Management Menu)より、「Configure」→「New Configuration」を選択する。追加作成の場合は、「View/add Configuration」を選択する。



重要

- 「New Configuration」でConfigurationを作成の場合、既存のコンフィグレーション情報がクリアされます。既存のコンフィグレーション情報に追加作成の場合は、「View/add Configuration」を選択してください。
- 「Easy Configuration」ではRAID1のスパンの作成、バーチャルドライブ容量の設定ができません。「New Configuration」か「View/Add Configuration」で作成してください。
- RAID0の場合は、「整合性のチェックの実施」はスキップしてください。

3. 確認のメッセージ (Proceed?) が表示されるので、「Yes」を選択する。

SCAN DEVICEが開始され(画面下にスキャンの情報が表示されます)、終了すると、「New Configuration - ARRAY SELECTION MENU」画面が表示されます。

New Configuration - ARRAY SELECTION MENU

| PORT# |         |
|-------|---------|
| 0     | ■ READY |
| 1     | ■ READY |
| 2     |         |
| 3     |         |
| 4     |         |
| 5     |         |
| 6     |         |

4. カーソルキーでパックしたいハードディスクドライブにカーソルを合わせ、スペースキーを押す。

ハードディスクドライブが選択されます (選択ハードディスクドライブの表示が「READY」から「ONLIN」になります)。

New Configuration - ARRAY SELECTION MENU

| PORT# |                |
|-------|----------------|
| 0     | ■ ONLIN A00-00 |
| 1     | ■ ONLIN A00-01 |
| 2     |                |
| 3     |                |
| 4     |                |
| 5     |                |
| 6     |                |

5. <F10>キーを押して、Select Configurable Array(s)を設定し、スペースキーを押す。

SPAN-1が設定されます。

Select Configurable Array(s)

|               |
|---------------|
| A-0<br>SPAN-1 |
|---------------|

## 6. &lt;F10&gt;キーを押してバーチャルドライブの作成を行う。

「Virtual Drives Configure」画面が表示されます。(下図は、ハードディスクドライブ2台、RAID1を例にしています)

| Virtual Drives Configured |      |       |          |        |        |
|---------------------------|------|-------|----------|--------|--------|
| LD                        | RAID | Size  | #Stripes | StrpSz | Status |
| 0                         | 1    | xxxMB | 2        | 64KB   | ONLINE |

| Virtual Drive 0 |        |
|-----------------|--------|
| RAID =          | 1      |
| Size =          | xxxxMB |
| DWC =           | On     |
| RA =            | On     |
| Accept          |        |
| Span =          | NO     |

## 7. カーソルキーで「RAID」、「Size」、「DWC」、「RA」、「Span」を選択し、&lt;Enter&gt;キーで確定させ、各種を設定する。

(1) 「RAID」: RAIDレベルの設定を行います。

| パラメータ | 備考        |
|-------|-----------|
| 0     | RAID0     |
| 1     | RAID1     |
| 10    | RAID1のスパン |

バックを組んだHDDの数によって選択可能なRAIDレベルが変わります。



Diskを3台以上バックした場合、[RAID5]の選択画面が表示されますが、本装置では[RAID5]をサポートしておりません。

(2) 「Size」: バーチャルドライブのサイズを指定します。RAIDコントローラ1枚で最大8個のバーチャルドライブが作成できます。

(3) 「DWC」: Disk Write Cacheの設定を行います。

| パラメータ | 備考     |
|-------|--------|
| Off   | ライトスルー |
| On*   | ライトバック |

\* 推奨設定

※ 本装置では性能を考慮し推奨設定を「On」としてしております。突然の電源断でキャッシュデータが消失する場合がありますのでご注意ください。  
なお「Off」へ変更した場合は性能がおおよそ50%以下に低下いたします。

(4) 「RA」：Read Aheadの設定を行います。

| パラメータ | 備考       |
|-------|----------|
| Off   | 先読みを行わない |
| On*   | 先読みを行う   |

\* 推奨設定

(5) 「Span」：Span設定を行います。

| パラメータ    | 備考          |
|----------|-------------|
| SPAN=NO* | Span設定を行わない |
| SPAN=YES | Span設定を行う   |

\* 推奨設定

SPAN実行時は、パックを組む時に図の様に2組以上の同一パックを作成します。

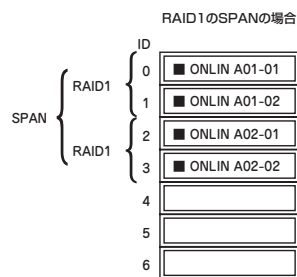

8. すべての設定が完了したら、「Accept」を選択して、<Enter>キーを押す。
9. バーチャルドライブが表示され、<ESC>キーを押して画面を抜け、「Save Configuration?」画面で「Yes」を選択する。  
Configurationがセーブされます。
10. Configurationのセーブ完了メッセージが表示されたら、<Esc>キーでTOPメニュー画面まで戻る。
11. TOPメニュー画面より「Objects」→「Virtual Drive」→「View/Update Parameters」を選択してバーチャルドライブの情報を確認する。
12. <ESC>キーでTOPメニュー画面まで戻り、「Initialize」を選択する。
13. 「Virtual Drives」の画面が表示されたら、イニシャライズを行うバーチャルドライブにカーソルを合わせ、スペースキーを押す。  
バーチャルドライブが選択されます。
14. バーチャルドライブを選択したら、<F10>キーを押してInitializeを行う。  
実行確認画面が表示されるので、「Yes」を選択するとInitializeが実行されます。  
「Initialize Virtual Drive Progress」画面のメータ表示が100%になったら、Initializeは完了です。<ESC>キーでTOPメニュー画面まで戻ってください。
15. RAID1の場合は、Initializeを実施済みのバーチャルドライブに対して、整合性チェックを行う。

詳細な実行方法は「整合性チェック」(200ページ)を参照してください。

16. <Esc>キーでTOPメニューまで戻って、ユーティリティを終了する。



コンフィグレーションの作成を行った時は、必ず、整合性チェックを実行してください。

## マニュアルリビルド

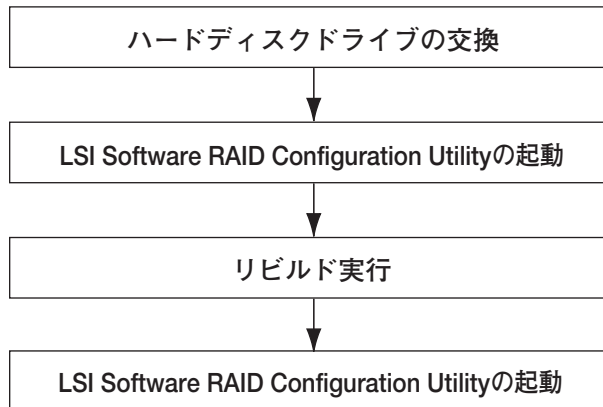

1. ハードディスクドライブを交換し、装置を起動する。
2. LSI Software RAID Configuration Utilityを起動する。
3. TOPメニューより、「Rebuild」を選択する。

「Rebuild -PHYSICAL DRIVES SELECTION MENU」画面が表示されます。

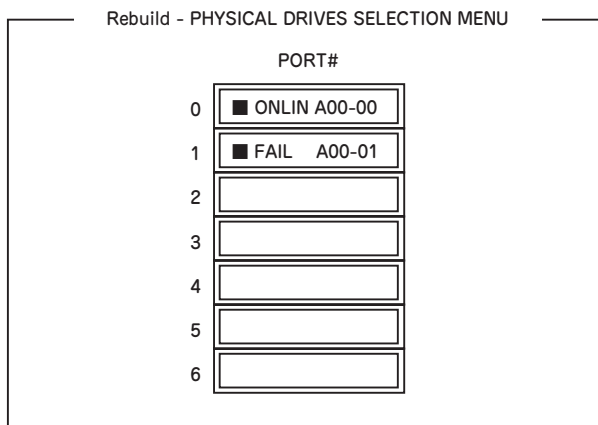

4. 「FAIL」になっているHDDにカーソルを合わせ、スペースキーで選択する。(複数のハードディスクドライブを選択可能(同時リビルド))

ハードディスクドライブが選択されると、「FAIL」の表示が点滅します。

5. ハードディスクドライブの選択が完了したら、<F10>キーを押してリビルドを実行する。

6. 確認の画面が表示されるので、「Yes」を選択する。  
リビルドがスタートします。  
「Rebuild Physical Drives in Progress」画面のメータ表示が100%になったらリビルド完了です。
7. <Esc>キーでTOPメニューまで戻って、LSI Software RAID Configuration Utilityを終了する。

## ホットスペアの設定

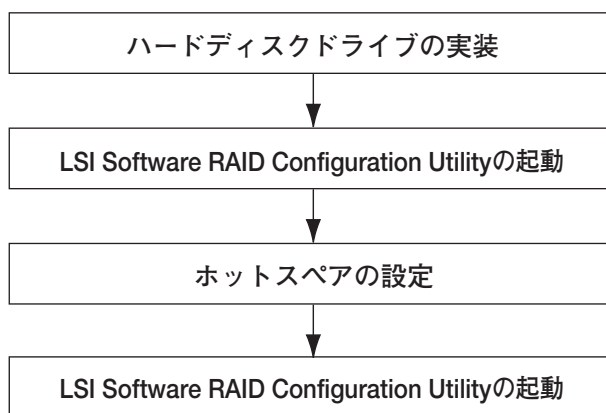

1. ホットスペア用のハードディスクドライブを実装し、本体装置を起動する。
2. LSI Software RAID Configuration Utilityを起動する。
3. TOPメニューより、「Objects」 → 「Physical Drive」を選択する。  
「Objectsts - PHYSICAL DRIVE SELECTION MENU」画面が表示されます。

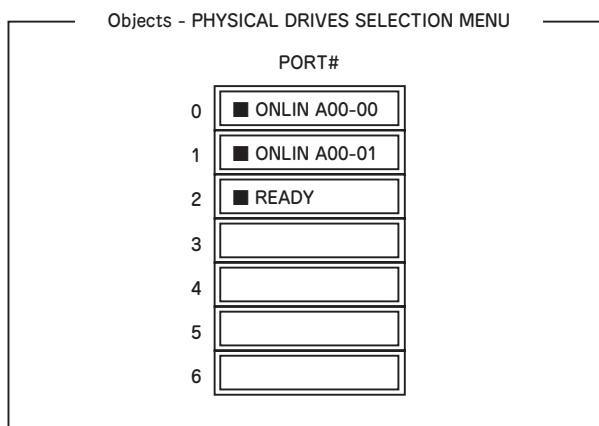

4. ホットスペアに設定するハードディスクドライブにカーソルを合わせて、<Enter>キーを押す。
5. 「Port #X」の画面が表示されるので、「Make HotSpare」を選択する。

- 確認の画面が表示されるので、「Yes」を選択する。  
ハードディスクドライブの表示が、「HOTSP」に変更されます。
- <Esc>キーでTOPメニューまで戻って、LSI Software RAID Configuration Utilityを終了する。

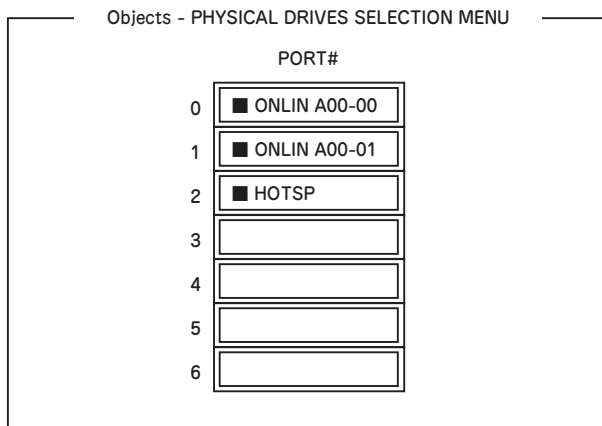

- ホットスペアの設定を取り消すには、「Objects」→「Physical Drive」→「Port #X」→「Force Offline」を選択します。
- ホットスペア用ハードディスクドライブが複数(同一容量)ある場合は、CH番号/ID番号が小さいハードディスクドライブから順にリビルドが実施されます。

## 整合性チェック

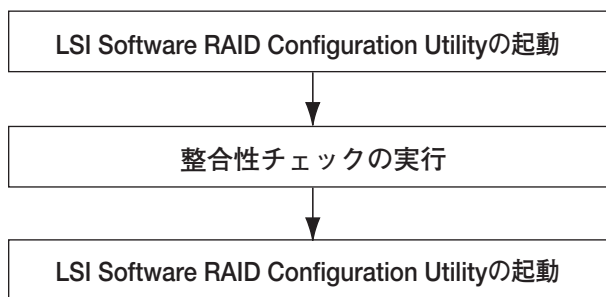

- LSI Software RAID Configuration Utilityを起動する。
- TOPメニューより、「Check Consistency」を選択する。  
「Virtual Drives」の画面が表示されます。
- 整合性チェックを行うバーチャルドライブにカーソルを合わせ、スペースキーを押す。  
バーチャルドライブが選択されます。
- バーチャルドライブを選択したら、<F10>キーを押して、整合性チェックを行う。



5. 確認画面が表示されるので、「Yes」を選択する。

整合性チェックが実行されます。

「CC Under Progress」画面のメータ表示が100%になったら、整合性チェックは完了です。

6. <Esc>キーでTOPメニューまで戻って、LSI Software RAID Configuration Utilityを終了する。



- コンフィグレーションの作成を行った時は、必ず、整合性チェックを実行してください。
- RAID0の場合は、整合性チェックを実施しないでください。

## その他

### (1) Clear Configuration

コンフィグレーション情報のクリアを行います。TOPメニューより、「Configure」→「Clear Configuration」を選択します。「Clear Configuration」を実行すると、RAIDコントローラ、ハードディスクドライブのコンフィグレーション情報がクリアされます。「Clear Configuration」を実行すると、ディスクアレイコントローラのすべてのチャンネルのコンフィグレーション情報がクリアされます。



- RAIDコントローラとハードディスクドライブのコンフィグレーション情報が異なる場合、(RAIDコントローラ不具合による交換時以外)RAIDコントローラのコンフィグレーション情報を選んだ場合、コンフィグレーションが正常に行えません。その場合には、「Clear Configuration」を実施して、再度コンフィグレーションを作成してください。
- パーチャルドライブ単位の削除は、LSI Software RAID Configuration Utilityではできません。

### (2) Force Online

Fail状態のハードディスクドライブをオンラインにすることができます。TOPメニューより、「Objects」→「Physical Drive」→ハードディスクドライブ選択→「Force Online」

### (3) Rebuild Rate

Rebuild Rateを設定します。

TOPメニューより、「Objects」→「Adapter」→「Rebuild Rate」を選択。  
0%～100%の範囲で設定可能。デフォルト値(設定推奨値)30%。

### (4) ハードディスクドライブ情報

ハードディスクドライブの情報を確認できます。

TOPメニューより、「Objects」→「Physical Drive」→ハードディスクドライブ選択→「Drive Properties」を選択。

# LSI Software RAID Configuration Utility とUniversal RAID Utility

オペレーティングシステム起動後、LSI Embedded MegaRAIDのコンフィグレーション、および、管理、監視を行うユーティリティとしてUniversal RAID Utilityがあります。LSI Software RAID Configuration UtilityとUniversal RAID Utilityを併用する上で留意すべき点について説明します。

## 用語

LSI Software RAID Configuration UtilityとUniversal RAID Utilityは、使用する用語に差があります。WebBIOSとUniversal RAID Utilityを併用するときは、以下の表を元に用語を読み替えてください。

| LSI Software RAID Configuration Utility<br>の使用用語 | Universal RAID Utilityの使用用語 |                 |
|--|-----------------------------|-----------------|
|  | RAIDビューア                    | raidcmdコマンド     |
| Adapter  | RAIDコントローラ                  | RAID Controller |
| Virtual Drive                                    | 論理ドライブ                      | Virtual Drive   |
| Array  | ディスクアレイ                     | Disk Array      |
| Physical Drive                                   | 物理デバイス                      | Physical Device |

## 番号とID

ディスクアレイの各コンポーネントを管理するための番号は、LSI Software RAID Configuration UtilityとUniversal RAID Utilityでは表示方法が異なります。以下の説明を元に識別してください。

### AdapterとRAIDコントローラ

LSI Software RAID Configuration Utilityは、Adapterを0オリジンの番号で管理します。Adapterの番号を参照するには、[Objects]メニューの[Sel. Adapter]で参照できます。Universal RAID Utilityは、RAIDコントローラを1オリジンの番号で管理します。Universal RAID UtilityでRAIDコントローラの番号を参照するには、RAIDビューアでは、RAIDコントローラのプロパティの[番号]を参照します。また、Universal RAID Utilityでは、LSI Software RAID Configuration Utilityのメニューで管理するAdapter番号もRAIDコントローラのプロパティの[ID]で参照できます。

### Virtual Driveと論理ドライブ

LSI Software RAID Configuration Utilityは、Virtual Driveを0オリジンの番号で管理します。Virtual Driveの番号を参照するには、[Objects]メニューの[Virtual Drives]で参照できます。Universal RAID Utilityは、論理ドライブを1オリジンの番号で管理します。Universal RAID Utilityで論理ドライブの番号を参照するには、RAIDビューアでは、論理ドライブのプロパティの[番号]を参照します。また、Universal RAID Utilityでは、LSI Software RAID Configuration Utilityの管理する論理ドライブ番号も論理ドライブのプロパティの[ID]で参照できます。

## ディスクアレイ

LSI Software RAID Configuration Utilityは、ディスクアレイを0オリジンの番号で管理します。ディスクアレイの番号は、[Objects]メニューの[Physical Drive]の[Objects - PHYSICAL DRIVE SELECTION MENU]の[Axx]で参照できます。

Universal RAID Utilityは、ディスクアレイを1オリジンの番号で管理します。Universal RAID Utilityでディスクアレイの番号を参照するには、RAIDビューアでは、論理ドライブのプロパティの[ディスクアレイ]を参照します。

## Physical Driveと物理デバイス

LSI Software RAID Configuration Utilityは、Physical DriveをPort番号で管理します。Physical DriveのPort番号は[Objects]メニューの[Physical Drive]で[Objects - PHYSICAL DRIVE SELECTION MENU]の[Port #]で参照できます。

Universal RAID Utilityは、物理デバイスを1オリジンの番号とIDで管理します。番号は接続している物理デバイスを[ID]の値を元に昇順に並べ、値の小さいものから順番に1オリジンの値を割り当てたものです。IDは、LSI Software RAID Configuration Utilityで表示するPort番号と同じ値です。

Universal RAID Utilityで物理デバイスの番号とIDを参照するには、RAIDビューアでは、物理デバイスのプロパティの[番号]と[ID]を参照します。

## 優先度の設定

LSI Software RAID Configuration Utilityでは、RAIDコントローラのリビルド優先度、整合性チェック優先度の設定項目を数値で表示/設定しますが、Universal RAID Utilityは、高/中/低の3つのレベルにまとめて表示/設定します。それぞれの項目ごとの数値とレベルの対応については、以下の表を参照してください。

LSI Software RAID Configuration Utilityでの設定値とUniversal RAID Utilityの表示レベル

| 項目   | LSI Software RAID Configuration Utility<br>の設定値 | Universal RAID Utility<br>表示レベル |
|--|---|---------------------------------|
| リビルド優先度<br>LSI Software RAID Configuration Utility<br>のRebuild Rate      | 15~100  | 高(High)                         |
|  | 8-14  | 中(Middle)                       |
|  | 0-7   | 低(Low)                          |
| 整合性チェック優先度<br>LSI Software RAID Configuration Utility<br>のChk Const Rate | 15~100  | 高(High)                         |
|  | 8-14  | 中(Middle)                       |
|  | 0-7   | 低(Low)                          |

Universal RAID Utilityでレベル変更時に設定する値

| 項目   | Universal RAID Utility<br>選択レベル | 設定値 |
|--|---------------------------------|-----|
| リビルド優先度<br>LSI Software RAID Configuration Utility<br>のRebuild Rate      | 高(High)                         | 20  |
|  | 中(Middle)                       | 10  |
|  | 低(Low)                          | 5   |
| 整合性チェック優先度<br>LSI Software RAID Configuration Utility<br>のChk Const Rate | 高(High)                         | 20  |
|  | 中(Middle)                       | 10  |
|  | 低(Low)                          | 5   |



- LSI Software RAID Configuration Utilityでは、FGI(フォアグラウンドイニシャライズ)、BGI Rate(バックグラウンドイニシャライズの優先度)も設定できますが、Universal RAID Utilityではバックグラウンドイニシャライズの優先度は設定できません。
- Universal RAID Utilityは、初期化優先度も設定できますが、「LSI Embedded MegaRAID」に対して、初期化優先度を設定できません。そのため、RAIDビューアのプロパティの[オプション] タブに[初期化優先度]の項目は表示しません。