

本書はいつでも取り出せる場所に大切に保管してください
製品をご使用になる前に必ず本書をお読みください
本製品の移設の際は必ず本書も一緒にしてください

Rev. 01

N8160-64

外付DVD-ROM

ユーザーズガイド









安全上のご注意 ～ 必ずお読みください ～

本製品を安全に正しくお使いいただき、お客様への危害や財産への損害を未然に防止するために次の絵表示を使用しています。

表示の種類	
種類	危険度
警告	人が死亡する、または重傷を負うおそれがあることを示します。
注意	火傷やけがなどを負うおそれや物的損害を負うおそれがあることを示します。





	発煙または発火のおそれが想定されることを示します。
	感電のおそれが想定されることを示します。
	安全のため、電源コードを必ず抜くことを指示するものです。
	一般的な禁止事項を指示するものです。
	安全のために機器の分解禁止を指示するものです。

1. 警告事項



 警告	
	<p>人命に関わる業務や高度な信頼性を必要とする業務には使用しない</p> <p>本製品は、医療機器・原子力設備や機器、航空宇宙機器・輸送設備や機器など、人命に関わる設備や機器および高度な信頼性を必要とする設備や機器などへの組み込みやこれらの機器の制御などを目的とした使用は意図されておりません。これら設備や機器、制御システムなどに本製品を使用した結果、人身事故、財産損害などが生じても弊社はいかなる責任も負いかねます。</p>
	<p>煙や異臭、異音がしたまま使用しない</p> <p>万一、煙、異臭、異音などが生じた場合は、ただちにUSBケーブルをコネクタから抜いてください。その後、お買い求めの販売店または保守サービス会社にご連絡ください。</p> <p>そのまま使用すると火災の原因となります。</p>
  	<p>分解・修理・改造はしない</p> <p>絶対に分解したり、修理・改造を行ったりしないでください。本製品が正常に動作しなくなるばかりでなく、感電や火災の危険があります。</p> <p>本製品はクラス1レーザー製品です。分解したり、動作中に中を覗き込むとレーザー光線による視力障害などの原因となるおそれがあります。</p>
	<p>針金や金属片を差し込まない</p> <p>本製品のすきまから金属片や針金などの異物を差し込まないでください。感電の危険があります。</p>

2. 注意事項

2.1 設置・接続に関する注意事項

 注意	
	<p>指定以外の場所に設置・保管しない 本製品を次に示すような場所に置かないでください。火災の原因となるおそれがあります。</p> <ul style="list-style-type: none">● ほこりの多い場所。● 給湯器のそばなど湿気が多い場所。● 直射日光が当たる場所。● 不安定な場所。
 	<p>腐食性ガスの存在する環境で使用または保管しない 腐食性ガス（二酸化硫黄、硫化水素、二酸化窒素、塩素、アンモニア、オゾンなど）の存在する環境に設置し、使用しないでください。</p> <p>また、ほこりや空気中に腐食を促進する成分（塩化ナトリウムや硫黄など）や導電性の金属などが含まれている環境へも設置しないでください。</p> <p>装置内部のプリント板が腐食し、故障および発煙・発火の原因となるおそれがあります。もしご使用の環境で上記の疑いがある場合は、販売店または保守サービス会社にご相談ください。</p>
	<p>指定以外のインタフェースケーブルを使用しない 本製品に添付されているインタフェースケーブル以外のコードを使わないでください。指定以外のケーブルを使用したり、接続先を誤ったりすると、ショートにより火災を起こすことがあります。</p>

2.2 運用中に関する注意事項

⚠ 注意	
	近くで携帯電話やPHS、ポケットベルを使わない 本製品のそばでは携帯電話やPHS、ポケットベルの電源をOFF にしておいでください。電波による誤動作の原因となります。
 	ペットを近づけない 本製品にペットなどの生き物を近づけないでください。排泄物や体毛が装置内部に入って火災や感電の原因となります。

2.3 保守・点検に関する注意事項

⚠ 注意	
	本製品の点検・修理は、販売店または最寄りの保守サービス会社へご依頼ください。オプション機器などで指定された部分以外を触れたり、分解したりすると感電の原因となります。

分解禁止ラベルについて

本製品には分解禁止ラベルが貼り付けられています。本製品を分解しないでください。(ラベルをはがしたり汚したりしないでください。) もし、このラベルが貼り付けられていない、またははがれかかっている、汚れているなどして判読できないときは、お買い求めの販売店または保守サービス会社にご連絡ください。

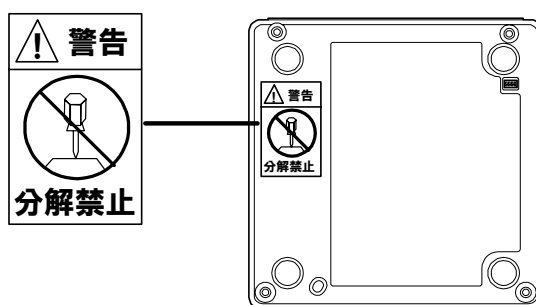

本製品底面

目次

 安全上のご注意 ～ 必ずお読みください ～	1
1. 警告事項	2
2. 注意事項	3
2.1 設置・接続に関する注意事項	3
2.2 運用中に関する注意事項	4
2.3 保守・点検に関する注意事項	4
3. 構成品	7
4. 各部の名称と機能	8
5. 使用上の注意	9
6. ディスクカバーの開き方／閉じ方	11
7. 本製品の接続のしかた	12
8. Windows2000 をインストールする場合	14
9. Windows Server 2003 をインストールする場合	18
10. 本製品の取り外しかた	22
11. 仕様	24

まえがき

この度は、本製品をお買い上げいただきまして誠にありがとうございます。
本製品をご使用になる前に、必ずこの取り扱いの手引きをお読みください。
また、本製品の本体USBインタフェースとの取り付けおよび取り外しについては
本体装置添付の「スタートアップガイド」もしくは「ユーザズガイド」を参照し
てください。

N8160-64外付DVD-ROMはExpress5800シリーズ用のUSBインタフェースを持つ
DVD-ROM装置です。

注意：本製品は、CD規格に準拠しない「コピーガード付きCD」などのディスク
につきましては、CD再生機器における再生の保証はいたしかねます。

電波障害自主規制について

この装置は、情報処理装置等電波障害自主規制協議会(VCCI)の基準に基づくクラス
B情報技術装置です。この装置は、家庭環境で使用することを目的としていますが、
この装置がラジオやテレビジョン受信機に近接して使用されると、受信障害を引き
起こすことがあります。取扱説明書に従って正しい取り扱いをしてください。

レーザー安全基準について

本製品は、レーザーに関する安全基準（IEC 60825-1, EN60825-1）クラス1に適合
しています。

商標

Microsoft、Windows は、米国 Microsoft Corporation の米国およびその他の国におけ
る商標または登録商標です。

3. 構成品

梱包箱には次のものが入っています。確認してください。

項番	品名	数量	備考
1	N8160-64 外付CD-ROM	1	本体
2	USBインタフェースケーブル	1	
3	保証書	1	
4	ユーザズガイド	1	本書

重要： 出荷時の本製品には、内部のレンズを保護するために紙製のシートが取り付けられています。本製品のディスクカバーを開け、レンズ保護シートを取り外してください。レンズ保護シートを取り付けたまま電源がONの状態になるとレンズの破損や故障の原因となります。ディスクカバーの開き方/閉じ方については11ページを参照してください。

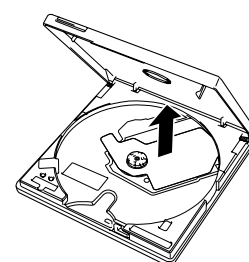

第三者への譲渡について

本製品または、本製品に添付されているものを第三者に譲渡（または売却）するときは、本書を一緒にお渡してください。

本製品の廃棄について

本製品の廃棄については、各地方自治体の廃棄ルールに従ってください。詳しくは、各地方自治体にお問い合わせください。

4. 各部の名称と機能

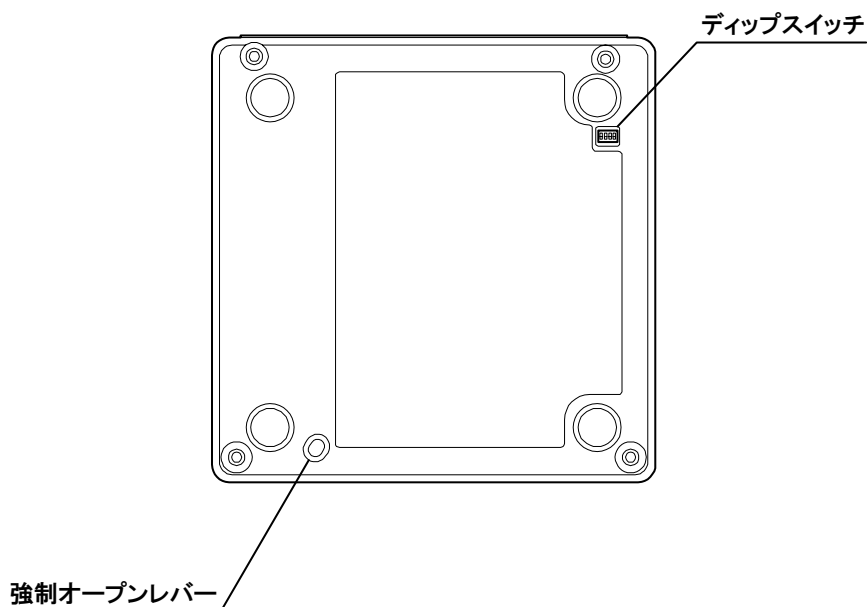
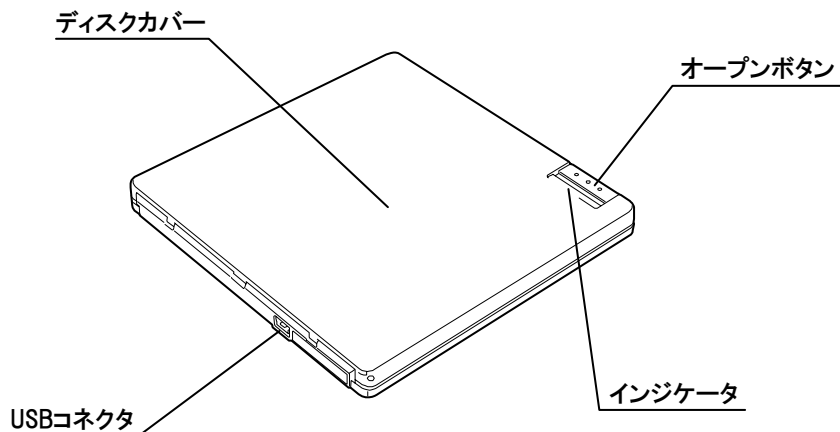

◆インジケータ

電源が入っている場合、緑色に点灯します。

本体装置とデータ送受信中は、オレンジ色に点灯します。

◆オープンボタン

オープンボタンを押すと、本製品のディスクカバーを開けることができます。

電源が入っていない状態では、オープンボタンを押してもディスクカバーは開きません。

◆ディップスイッチ

本製品では未使用です。

◆強制オープンレバー

停電や電源が入っていないなどの理由でディスクカバーが開かない場合、強制的にロックを解除しディスクカバーを開けることができます。

5. 使用上の注意

注意：本製品は、CD規格に準拠しない「コピーガード付きCD」などのディスクにつきましては、CD再生機器における再生の保証はいたしかねます。

- 本製品内のレンズには触れないでください。指紋などの汚れによってデータが正しく読み取れなくなるおそれがあります。
- ラベルが貼ってあるなど、重心バランスの悪いディスクを使用すると、本製品の操作中に手に振動を感じる場合があります。これは故障の原因となるため、ディスクの盤面にはラベルやテープなどを貼らないでください。
- インジケータがオレンジ色に点灯している場合は、本製品からUSBインタフェースケーブルを取り外さないでください。本製品の故障の原因となります。ケーブルの抜き差しを行う場合は、3秒以上の間隔をおいて行ってください。
- 本製品を移動する場合はUSBインタフェースケーブルを本製品から取り外してください。取り外さずに本製品を移動すると故障の原因となることがあります。
- 本製品の他にUSB対応機器が接続されている場合は本製品の転送速度が遅くなることがあります。
- 本製品にはディップスイッチがついていますが、出荷時の設定（すべてOFF位置）のままご使用ください。

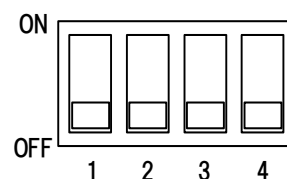

◎ CD-Rディスクのリードエラーに対するトラブルシューティング
ディスクにほこりがついていたりするとデータを正しく読み込めないことがあります。ディスクにアクセスできない場合、次のことを確認してください。

- CD-Rディスクの表裏を間違えてセットしていませんか？
→ 本製品からCD-Rディスクを取り出し、CD-Rディスクのトップレーベルを上にして、セットし直してください。
- CD-Rディスクに汚れやキズがありませんか？
→ CD-Rディスクの表面に指紋などの汚れやキズがないことを確認してください。汚れがある場合は、CD-Rディスクの表面をクリーニングしてください。それでも読み込みができない場合は、アクセスが可能だった別のCD-Rディスクに入れ替えて、再度、読み込みができるかどうか確認してください。

重要：CD-Rディスクは、中心から外側に向けてふいてください。クリーナをお使いになるときは、CD-ROM専用のクリーナであることをお確かめください。レコード用のスプレー、クリーナ、ベンジン、シンナーを使用すると、ディスクの内容が読めなくなったり、本製品にそのディスクをセットした結果、故障したりするおそれがあります。

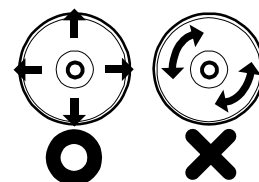

- CD-Rディスクがクローズされた状態になっていますか？
→ セッションをクローズした状態にするかディスクを閉じた状態にして再度、読めるかどうか確認してください。
- 書き込みドライブに適合した書き込みソフトおよびCD-RディスクでCD-Rディスクを書き込みしましたか？
→ 書き込みドライブ、書き込みソフト、およびCD-Rディスクの組み合わせが正しくない場合は、本製品で読み込めないことがあります。

6. ディスクカバーの開き方／閉じ方

◎開き方

本製品のディスクカバーを開くには次の2通りの方法があります。

- 本製品の電源が入っている場合は、オープンボタンを押してディスクカバーを開くことができます。
- 電源が入っていない場合は、強制オープンレバーを使って、本製品のディスクカバーを開きます。

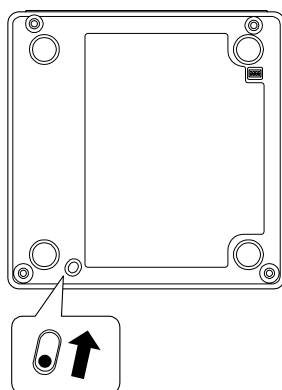

強制オープンレバーはソフトウェアの暴走など不慮の原因で本製品のオープンボタンを押してもディスクカバーが開かなくなってしまった場合に使用してください。本製品のイジェクトボタンを押してもディスクカバーが開かない、といった非常時以外は、強制オープンレバーを使わないようにしてください。

◎閉じ方

本製品のディスクカバーを閉じる時は、指をそえて「カチッ」と音がするまで、しっかりと閉じてください。

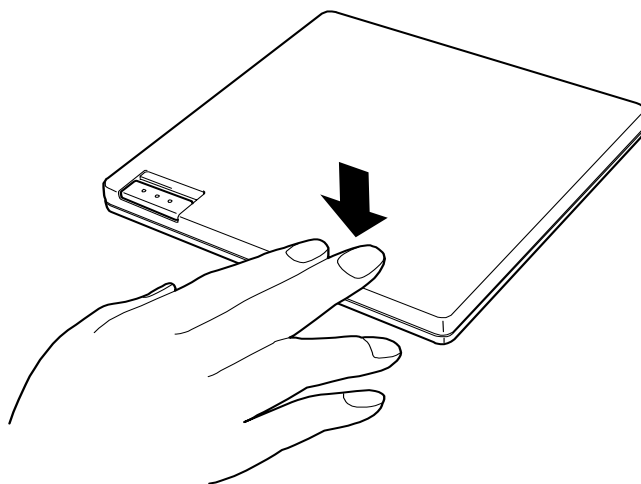

7. 本製品の接続のしかた

◎USB インタフェースケーブルで接続する

Express5800シリーズ（Express5800/Blade Serverを除く）の本体装置への接続は、この方法に従ってください。

- 1) USB インタフェースケーブルのコネクタをサーバの USB コネクタに差し込みます。
- 2) 反対側のコネクタを本製品の USB コネクタに差し込みます。

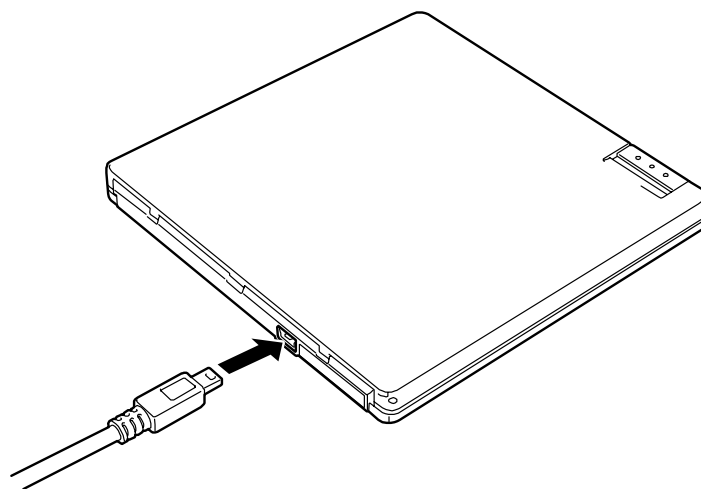

- 3) 本体装置を起動します。

◎二股 USB インタフェースケーブルで接続する

注意：二股USBインタフェースケーブルは、Express 5800/Blade Serverシリーズのオプション「N8460-009外付DVD-ROMセット」に添付されています。

Express 5800/Blade Server本体装置へ接続する場合はUSBハブに次の方法で接続します。

使用するUSBハブはACアダプタによる電源供給がされている必要があります。

- 1) 二股 USB インタフェースケーブルの黒色コネクタを USB ハブへ接続します。
-

重要：黒色のコネクタを接続しても、USBハブの接続コネクタにあるランプ（LED）は点灯（点滅）しません。

- 2) 二股 USB インタフェースケーブルの灰色コネクタを USB ハブへ接続します。
- 3) 二股 USB インタフェースケーブルケーブルの小さい方の USB コネクタを本製品へ接続します。

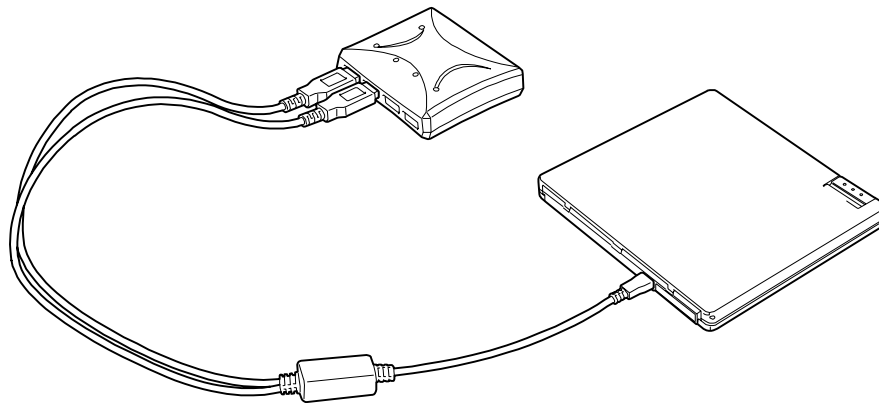

- 4) 本体装置を起動します。

8. Windows2000 をインストールする場合

本製品を使用してExpress5800/BladeServer本体（本体装置）にWindows2000をインストールする場合、次の手順に従ってインストールします。

重要：インストールには、ServicePack4以降を包含しているインストールCD-ROM媒体を使用してください

◎Express5800/110Ba-m3 の場合

注意： SATA HostRAIDを使用する場合は、インストールの前にHostRAIDを「Enabled」とし、RAIDドライブを作成してください。

- 1) 収納ユニットに接続した外付 DVD-ROM ドライブに Windows 2000 CD-ROM をセットし、インストールをする本体装置の USB 切替スイッチを押して USB 選択ランプを点灯させ、外付 CD-ROM ドライブを接続状態にします。
 - 2) 電源を ON にして本体装置を起動します。
※SATA HostRAIDを使用しない場合は、手順3以降を行う必要はありません。
本製品のユーザズガイドに記載されている以降のWindows 2000のセットアップについては、画面に表示されるメッセージに従って行ってください。詳細な手順は本体装置の「ファーストステップガイド」もしくは「ユーザズガイド」を参照してください。
 - 3) SATA HostRAID を使用する場合は、画面上部に「Setup is inspecting your computer's hardware configuration...」が表示されている間に<F6>キーを押します。
-

注意： <F6>キーを押しても、このときには画面上には何の変化もあわれません。USBフロッピーディスクドライブのアクセスランプが消灯しているとき（フロッピーディスクへのアクセスがないとき）にキー入力してください。

- 4) 以下のメッセージが表示されたら<S>キーを押します。

Setup could not determine the type of one or more mass storage devices installed in your system, or you have chosen to manually specify an adapter. Currently, Setup will load support for the following mass storage devices.

以下のメッセージが表示されます。

Please insert the disk labeled
manufacturer-supplied hardware
support disk
into Drive A:
* Press ENTER when ready.

- 5) Windows 2000 OEM-DISK for EXPRESSBUILDER をフロッピーディスクドライブにセットし、<Enter>キーを押します。
SCSI アダプタのリストが表示されます。
- 6) [Adaptec Embedded Serial ATA HostRAID Driver For Windows 2000/XP/2003] を選択し、<Enter>キーを押します。

以降のWindows 2000のセットアップについては、画面に表示されるメッセージに従って行ってください。詳細な手順は本体装置の「ファーストステップガイド」もしくは「ユーザズガイド」を参照してください。

◎Express5800/110Ba-e3 の場合

- 1) 収納ユニットに接続した外付 DVD-ROM ドライブに Windows 2000 CD-ROM をセットし、インストールする本体装置の USB 切替スイッチを押して USB 選択ランプを点灯させ、外付 CD-ROM ドライブを接続状態にします。
- 2) 電源を ON にして本体装置を起動します。

以降のWindows 2000のセットアップについては、画面に表示されるメッセージに従って行ってください。詳細な手順は本体装置の「ファーストステップガイド」もしくは「ユーザズガイド」を参照してください。

◎Express5800/120Ba-4 の場合

- 1) 本製品を本体装置に接続します。
- 2) 本製品に Windows 2000 CD-ROM をセットします。
- 3) 電源を ON にして本体装置を起動します。
- 4) 画面上部に「Setup is inspecting your computer's hardware configuration...」が表示されている間に<F6>キーを押します。

注意： <F6>キーを押しても、このときには画面上には何の変化もあわれません。
USBフロッピーディスクドライブのアクセスランプが消灯しているとき
(フロッピーディスクへのアクセスがないとき)にキー入力してください。

- 5) 以下のメッセージが表示されたら<S>キーを押します。

Setup could not determine the type of one or more mass storage devices installed in your system, or you have chosen to manually specify an adapter. Currently, Setup will load support for the following mass storage devices.

以下のメッセージが表示されます。

Please insert the disk labeled
manufacturer-supplied hardware
support disk
into Drive A:
* Press ENTER when ready.

- 6) Windows 2000 OEM-DISK for EXPRESSBUILDER をフロッピーディスクドライブにセットし、<Enter>キーを押します。
SCSI アダプタのリストが表示されます。
- 7) [Adaptec Ultra320 SCSI Cards (Win2000)]を選択し、<Enter>キーを押します。
- 8) HostRAID を使用している場合は、再度<S>キーを押します。
HostRAID を使用しない場合は、手順 11 まで進んでください。
- 9) Windows 2000 OEM-DISK for EXPRESSBUILDER をフロッピーディスクドライブにセットし、<Enter>キーを押します。
SCSI アダプタのリストが表示されます。

10) 「Adaptec HostRAID U320 Driver Ver1.02 For Windows 2000/XP/2003」を選択し、<Enter>キーを押します。

11) <Enter>キーを押します。

以降のWindows 2000のセットアップについては、画面に表示されるメッセージに従って行ってください。詳細な手順は本体装置の「ファーストステップガイド」もしくは「ユーザズガイド」を参照してください。

9. Windows Server 2003 をインストールする場合

本製品を使用してExpress5800/BladeServer本体（本体装置）にWindows Server 2003をインストールする場合、次の手順に従ってインストールします。

◎Express5800/110Ba-m3 の場合

注意： SATA HostRAIDを使用する場合は、インストールの前にHostRAIDを「Enabled」とし、RAIDドライブを作成してください。

- 1) 収納ユニットに接続した外付 DVD-ROM ドライブに Windows Server 2003 CD-ROM をセットし、インストールをする本体装置の USB 切替スイッチを押して USB 選択ランプを点灯させ、外付 CD-ROM ドライブを接続状態にします。
- 2) 電源を ON にして本体装置を起動します。
※SATA HostRAIDを使用しない場合は、手順3以降を行う必要はありません。
本製品のユーザズガイドに記載されている以降のWindows Server 2003のセットアップについては、画面に表示されるメッセージに従って行ってください。詳細な手順は本体装置の「ファーストステップガイド」もしくは「ユーザズガイド」を参照してください。
- 3) 画面上部に「Setup is inspecting your computer's hardware configuration...」が表示されている間に<F6>キーを押します。

注意： <F6>キーを押しても、このときには画面上には何の変化もあわれません。USBフロッピーディスクドライブのアクセスランプが消灯しているとき（フロッピーディスクへのアクセスがないとき）にキー入力してください。

- 4) 以下のメッセージが表示されたら<S>キーを押します。 .

Setup could not determine the type of one or more mass storage devices installed in your system, or you have chosen to manually specify an adapter. Currently, Setup will load support for the following mass storage devices.

以下のメッセージが表示されます。

Please insert the disk labeled
manufacturer-supplied hardware
support disk
into Drive A:
* Press ENTER when ready.

- 5) Windows Server 2003 OEM-DISK for EXPRESSBUILDER をフロッピーディスクドライブにセットし、<Enter>キーを押します。SCSI アダプタのリストが表示されます。
- 6) [Adaptec Embedded Serial ATA HostRAID Driver For Windows 2000/XP/2003] を選択し、<Enter>キーを押します。

以降のWindows Server 2003のセットアップについては、画面に表示されるメッセージに従って行ってください。詳細な手順は本体装置の「スタートアップガイド」もしくは「ユーザズガイド」を参照してください。

◎Express5800/110Ba-e3 の場合

- 1) 収納ユニットに接続した外付 DVD-ROM ドライブに Windows Server 2003 CD-ROM をセットし、インストールする本体装置の USB 切替スイッチを押して USB 選択ランプを点灯させ、外付 CD-ROM ドライブを接続状態にします。
- 2) 電源を ON にして本体装置を起動します。

以降のWindows Server 2003のセットアップについては、画面に表示されるメッセージに従って行ってください。詳細な手順は本体装置の「ファーストステップガイド」もしくは「ユーザズガイド」を参照してください。

◎Express5800/120Ba-4 の場合

- 1) 本製品を本体装置に接続します。
- 2) 本製品に Windows Server 2003 CD-ROM をセットします。
- 3) 電源を ON にして本体装置を起動します。
- 4) 画面上部に「Setup is inspecting your computer's hardware configuration...」が表示されている間に<F6>キーを押します。

注意： <F6>キーを押しても、このときには画面上には何の変化もあわれません。
USBフロッピーディスクドライブのアクセスランプが消灯しているとき
(フロッピーディスクへのアクセスがないとき)にキー入力してください。

- 5) 以下のメッセージが表示されたら<S>キーを押します。 .

Setup could not determine the type of one or more mass storage devices installed in your system, or you have chosen to manually specify an adapter. Currently, Setup will load support for the following mass storage devices.

以下のメッセージが表示されます。

Please insert the disk labeled
manufacturer-supplied hardware
support disk
into Drive A:
* Press ENTER when ready.

- 6) Windows Server 2003 OEM-DISK for EXPRESSBUILDER をフロッピーディスクドライブにセットし、[Adaptec Ultra320 SCSI Cards (Win XP/Server 2003 IA-32)]を選択します。

以下のメッセージが表示されます。

The driver you provided seems to be newer than the Windows default driver.

Windows already has a driver that you can use for "Adaptec Ultra320 SCSI Cards(Win XP/Server 2003 IA-32)".

Unless the device manufacture prefers that you use the driver on the floppy disk, you should use the driver in Windows.

- 7) <S>キーを押す。

重要：ここで<Enter>キーを押さないでください。正しいドライバがインストールされなくなります。

- 8) HostRAID を使用している場合は、再度<S>キーを押します。
HostRAID を使用しない場合は、手順 11 まで進んでください。

- 9) Windows Server 2003 OEM-DISK for EXPRESSBUILDER をフロッピーディスクドライブにセットし、<Enter>キーを押します。
SCSI アダプタのリストが表示されます。

- 10) 「Adaptec HostRAID U320 Driver Ver1.02 For Windows 2000/XP/2003」を選択し、<Enter>キーを押します。

- 11) N8403-015 FibreChannel コントローラを使用している場合は、再度<S>キーを押す。
N8403-015 FibreChannel コントローラを使用しない場合は、手順 14 まで進んでください。

- 12) Windows Server 2003 OEM-DISK for EXPRESSBUILDER をフロッピーディスクドライブにセットし、<Enter>キーを押す。
SCSI アダプタのリストが表示されます。

- 13) [Emulex LP1050 PCI-Fibre Channel HBA]を選択し、<Enter>キーを押す。

- 14) <Enter>キーを押す。

以降のWindows Server 2003のセットアップについては、画面に表示されるメッセージに従って行ってください。詳細な手順は本体装置の「スタートアップガイド」もしくは「ユーザズガイド」を参照してください。

10. 本製品の取り外しかた

USBはホットプラグに対応しています。以下の手順で行ってください。

Windows 2000 の場合

- 1) 画面右下（タスクバー）の「取り外し」アイコンをダブルクリックしてください。
- 2) 「USB 大容量記憶装置デバイス」を選択し、停止をクリックしてください。

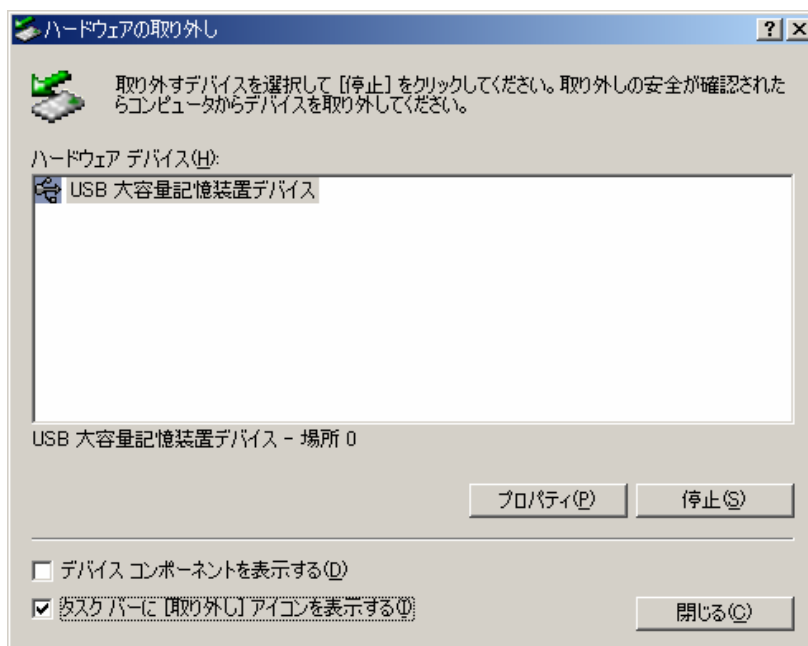

- 3) 「OK」をクリックしてください。



- 4) USB インタフェースケーブルの場合は、本製品から USB インタフェースケーブルを抜き、本体装置から USB ケーブルを抜いてください。二股 USB インタフェースケーブルの場合は二股 USB インタフェースケーブルの小さい方の USB コネクタ、灰色のコネクタ、黒色のコネクタの順に接続しているコネクタから取り外してください。

Windows Server 2003 の場合

- 1) 画面右下（タスクバー）の「取り外し」アイコンをダブルクリックしてください。
- 2) 「USB 大容量記憶装置デバイス」を選択し停止をクリックしてください。

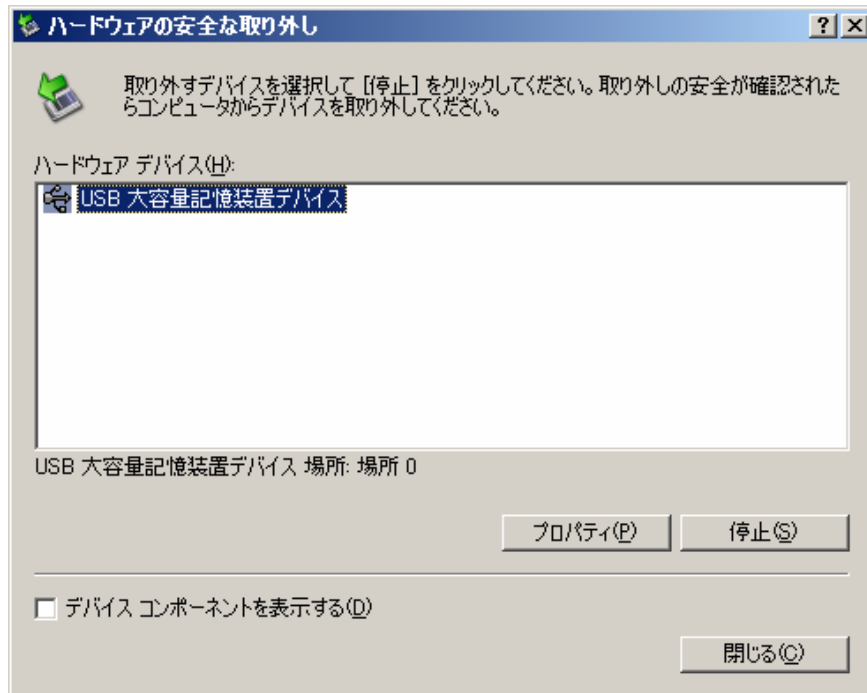

- 3) 「OK」をクリックしてください。



- 4) USB インタフェースケーブルの場合は、本製品から USB インタフェースケーブルを抜き、本体装置から USB ケーブルを抜いてください。二股 USB インタフェースケーブルの場合は二股 USB インタフェースケーブルの小さい方の USB コネクタ、灰色のコネクタ、黒色のコネクタの順に接続しているコネクタから取り外してください。

11. 仕様

機能	DVD-ROM/DVD-R/DVD-RW/CD-ROM/CD-R/ CD-RW(読み込み)
本体外形寸法	135 mm(W) × 136 mm(L) × 15 mm(H)
重量	約280 g (付属品を除く)
対応インターフェース	USB2.0およびUSB1.1
データ転送速度	読み込み：最大6倍速 (DVD-ROM) 読み込み：最大20倍速 (CD-ROM/CD-R)
電源	USBバスパワー
消費電力	5W
使用環境	温度10℃～35℃ 湿度20%～80% (結露なきこと)

×毛

×毛

×毛

本書の内容については万全を期して作成いたしましたが、万一ご不審な点や誤り、記載もれなどお気づきのことがありましたら、お買い上げになった販売店または最寄りの当社指定のサービス窓口へご連絡下さい。落丁、乱丁本はお取り替えいたします。

本書の内容は予告なく変更することがあります。

本書は再生紙を使用しています。

NEC

N8160-64 外付DVD-ROM

ユーザーズガイド

2005年 7月 初版

856-125431-001-A

