

N8142-22A

無停電電源装置

取扱説明書

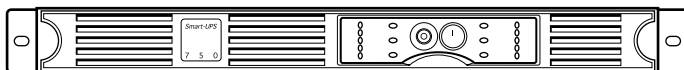

お願い

製品をご使用になる前に本書を必ずお読みになり、注意事項をお守りください。
本書は、必要なときにすぐに見られるように保管してください。

責任範囲

- 本書の内容の一部または全部を無断転載することは禁止されています。
- 本書の内容に関しては将来予告なしに変更することがあります。
- 本書は内容について万全を期して作成いたしましたが、万一ご不審な点や誤り、記載もれなどお気づきのことがありましたら、お買い求めの販売店にご連絡ください。
- 本書の内容で冒頭の「安全に関わる表示について」と「使用上のご注意」は特に重要です。必ずお読みください。
- 本製品の運用を理由とする損失、逸失利益等の請求につきましては、いかなる責任も負いかねますので、予めご了承ください。
- 記載の会社名および商品名は各社の商標または登録商標です。
サンプルアプリケーションで使用している名称は、すべて架空のものです。実在する品名、団体名、個人名とは一切関係ありません。



©NEC Corporation 2006

日本電気株式会社の許可なく複製・改変などを行うことはできません。









安全に関わる表記について（必ずお読みください）

本書では、本製品を安全に正しくお使いいただき、お客様への危害や財産への損害を未然に防止するために、次の絵表示を使用しています。これらの絵表示の箇所は必ずお読みください。また、事項の「安全上のご注意」を必ずお読みになり、本製品をより安全にご活用ください。

■ 安全性に関する注意事項

 危険	人が死亡または重傷を負う危険が切迫して生じることが想定されることを示します。
 警告	人が死亡または重傷を負う可能性が想定されることを示します。
 注意	人が傷害を負う可能性または物的被害のみが想定されることを示します。

■ 注意事項を守っていただけない場合、発生が想定される障害または事故の内容

 発煙や発火の可能性があることを示しています。	 安全のために、火気の使用を禁止することを示しています。
 感電する可能性が想定されることを示しています。	 安全のために、その行為を強制することを示しています。
 破裂する可能性が想定されることを示しています。	 安全のために、本製品の分解を禁止することを示しています。
 安全のために、その行為を禁止することを示しています。	 安全のために、電源ケーブルのプラグを必ず抜くように指示するものです。
 安全のために、接地（アース）線を必ず接続するよう指示するものです。	

■ 安全性以外の注意事項



本製品が故障したり、本製品で使用しているソフトウェアやお客様が作成したデータが壊れたりする可能性が想定されることを示します。



本製品や本製品で使用しているソフトウェアが正常に動作しない可能性が想定されることを示します。







参考情報、補足説明、制限事項や本書の記載内容に対する注意事項です。

安全上のご注意（必ずお読みください）





本製品を安全に正しく使用していただくために、ここで説明する注意事項を必ずお読みください。注意事項を無視した取り扱いを行うと、装置が故障するばかりでなく、死亡・けが・やけど・感電などの人体事故、火災・周囲の機器の損傷を引き起こす原因となることがあります。

絵表示の説明については、ii ページの「安全に関わる表記について（必ずお読みください）」の説明を参照してください。

■ 本体装置の用途

 警告	
 	<p>次の用途は使用禁止です。</p> <ul style="list-style-type: none">• 人体／生命に重大な影響をおよぼすような医療機器の制御• きわめて高度な信頼性を要求される原子力／航空宇宙機器などの制御• 工作機械の制御• 交通機関（電車や自動車など）の制御や管制 <p>本製品は、19 インチラックに実装して使用してください。</p>
 注意	
	<ul style="list-style-type: none">• 本製品は、日本国内専用の装置です。海外では使用できません。本製品を海外で使用すると火災や感電の原因となります。

■ 本体装置の取扱い

 危険	
  	<ul style="list-style-type: none">• 引火性のあるガスや発火性の物質がある場所で使用しないでください。火花が発生した場合にこれらの物質に引火し、爆発する危険があります。• 本製品のバッテリーを火の中に入れてください。爆発したり、破裂したりする危険があります。

警告



- 教育を受けた保守員または専門業者以外は、本製品の 19 インチラックへの実装はしないでください。無理に持ち上げると腰を痛めたり、落としてけがをすることがあります。
搭載作業は 2 人以上で実施願います。
質量：N8142-22A [約 22Kg]
- 19 インチラックを不安定な場所に設置しないでください。ラックが倒れ、重傷を負うことがあります。



- 19 インチラックをほこりの多い所に設置しないでください。ほこりがたまり、内部の部品がショートして感電や火災の原因となります。
- 19 インチラックの吸排気口を塞がないでください。内部の温度が異常に高くなると、誤動作・故障の原因となるばかりか、火災の原因となります。
- 19 インチラックを直射日光や熱器具の熱が当たるような場所に放置しないでください。熱により火災の原因となります。
- 本製品を常時振動のある場所には設置しないでください。誤動作の原因となります。
- 19 インチラック内部でケーブル類の接続が不完全のまま使用しないでください。ショートや発熱により感電や火災の原因となります。
- 19 インチラック内部に異物を入れないでください。金属類や燃えやすいものなどの異物が入ると内部の部品がショートして感電や火災の原因となります。万一、異物が入った場合はフロントパネルの OFF ボタンを押し、電源を切ってから電源ケーブルを抜き、保守員もしくは販売店にご連絡ください。



- 本製品を 19 インチラックへ実装する前、および 19 インチラックから取り外す前にフロントベゼルを取り付けしないでください。フロントベゼルに手をかけると移動中に外れて、ケガをするおそれがあります。



- 本製品は EIA 規格に適合した Express 5800 シリーズ用の 19 インチラックに取り付けて使用します。EIA 規格に適合していないラックに取り付けて使用したり、ラックに取り付けずに使用したりしないでください。本製品が正常に動作しなくなるばかりか、けがや周囲の破損の原因となることがあります。Express 5800 シリーズで使用できるラックについては保守員または販売店にお問い合わせください。



- 保守員以外の方は、本製品の分解・修理・改造などしないでください。分解・修理・改造などすると正常に動作しなくなるばかりでなく、感電や火災の原因となることがあります。



- 本製品をラックから引き出したり、ラックから取り外したりしないでください。装置が正しく動作しなくなるばかりでなく、ラックから外れてけがをすることがあります。

警告



- 本製品のお手入れの際は、感電することがありますので、フロントパネルの OFF ボタンを押し、電源を切ってから電源ケーブルを抜いてください。
- 本製品はバッテリーを搭載しているため、電源ケーブルを外した状態でも装置内部に危険な電圧が加わっている部分がありますので絶対、装置内部に触れないでください。
- 濡れた手で電源ケーブルを抜き差ししないでください。感電することがあります。
- 雷が鳴り出したら、ケーブル類も含めて本製品に触れないでください。感電することがあります。



- 本製品は、安全のため D 種以上の接地工事（接地抵抗 100Ω 以下）が必要です。接地工事を行わない場合、感電することがあります。
- 本製品を 2 極平行アース付コンセント以外のコンセントに接続しないでください。2 極変換プラグ等を使用してアースの付いていないコンセントに接続した場合、感電することがあります。
- 本製品の電源ケーブルを接続するコンセントの接地線をほかの接地線（とくに大電力を消費する装置など）と共用しないでください。誤動作や故障の原因となります。



- 電源は AC100V で 15A 以上のコンセントから直接とり、タコ足配線はしないでください。コンセントが過熱し、火災の原因となります。
- 電源ケーブルの接続に延長コードが必要となるようなコンセントから離れた場所に設置しないでください。本製品の電源仕様に合っていない電源ケーブルに接続すると、電源ケーブルが過熱して火災の原因となります。



- レーザプリンタを本製品に接続しないでください。レーザプリンタは、定期的に著しい電力を消費するため、本製品が過負荷状態になる可能性があります。
- 全装置を稼働させるシステムをテストして、本製品が過負荷状態にならないことを確かめてください。過負荷状態については、「5.4 負荷のモニタリング」を参照してください。

注意



- 電波や強い磁界を発生させるもの（テレビ、ラジオ、携帯電話、PHS、放送／通信用アンテナ、送電線、電磁クレーンなど）の近くには、設置しないでください。誤動作の可能性があります。やむを得ない場合は、保守員に連絡してシールド工事を行ってください。

注意



- 本製品内部に異物を入れないでください。金属類や燃えやすいものなどの異物が入ると内部の部品がショートして感電や火災の原因となります。万一、異物が入った場合はフロントパネルの OFF ボタンを押し、電源を切ってから電源ケーブルを抜き、保守員もしくは販売店にご連絡ください。



インタフェースケーブルは、NEC が指定するものを使用し、接続する装置やコネクタを確認した上で接続してください。指定以外のケーブルを使用したり、接続先を誤ったりすると、ショートにより火災を起こすことがあります。

また、インタフェースケーブルの取り扱いや接続について次の注意をお守りください。

- 19 インチラック内部でケーブル類の接続が不完全のまま使用しないでください。ショートや発熱により感電や火災の原因になります。
- 本製品内蔵用オプションや相互接続ケーブル等の取付け、取り外しは、本製品の電源を切断し、電源コードを抜いてから行ってください。たとえ電源を切っても、電源コードを接続したまま装置内部の部品やケーブル／コネクタにさわると感電したり、ショートにより火災を起こすことがあります。
- 相互接続ケーブルを接続する前に、ケーブルコネクタが破損していたり、コネクタピンが曲がっていたり、汚れていないか確認してください。コネクタが破損したり、ピンの汚れたケーブルを使用した場合、ショートにより火災を起こすことがあります。
- 相互接続するケーブルは、当社指定のものを使用し、接続先をよく確認した上で接続してください。指定以外のケーブルを使用したり誤接続した場合、ショートにより火災を起こすことがあります。
- 相互接続ケーブルを接続したら、ネジ止めなどのロックを確実に行ってください。ロックしない場合、ショートにより火災を起こすことがあります。
- 相互接続ケーブルを踏んだり、重いものを乗せるなどの機械的なストレスがかかったり、熱などを加えないようにしてください。また、相互接続ケーブルを取り外すときは、ロックを外し、コネクタ部分を持って真っ直ぐに引き抜いてください。機械的なストレスや熱を加えたり、コネクタをこじったり、ケーブル部分を持って引き抜いたりすると、ケーブル／コネクタの破損原因ともなり、被覆の絶縁劣化などにより感電したり、ショートして火災を起こすことがあります。

■ バッテリーの取扱い

 危険	
 	<ul style="list-style-type: none">• バッテリーは定期的に交換してください。 バッテリーは寿命をすぎると、容器の劣化により液漏れすることがあります。漏液には希硫酸が含まれているため、発煙、火災の恐れがあります。また皮膚に付着したり目に入った場合、火傷や失明することも考えられます。 万一、皮膚に付着したり目に入った場合は、すぐに流水で洗浄して、医師に相談してください。
	<ul style="list-style-type: none">• バッテリーが液漏れを起こした場合は火気を近づけないでください。 バッテリーが液漏れを起こした場合、同時に水素ガスが漏れている可能性がありますので、たばこやライター等の火気は絶対に近づけないでください。
 警告	
 	<ul style="list-style-type: none">• バッテリーの寿命は、およそ3年でなくなりますので、定期的な交換が必要です。周囲温度が25℃以上であったり、放電回数が多いと寿命が短くなります（周囲温度40℃：1.5年）。おはよめの交換をお勧めします。寿命を過ぎたバッテリーを使用し続けると、発煙や火災の原因となります。
	<ul style="list-style-type: none">• 保守員以外は、バッテリーの交換作業は行わないでください。
 注意	
 	<ul style="list-style-type: none">• バッテリーは必ずリサイクルしてください。 バッテリーは法律で「特別管理産業廃棄物」に指定されています。むやみに廃棄することは禁止されています。適切なりサイクル施設にて処理するか、当社保守員または販売店にご相談ください。
 	<ul style="list-style-type: none">• バッテリーはDC24V/9Ahの電力を有しています。取扱の際には、腕時計、指輪などの伝導性アクセサリを外して行ってください。感電するおそれがあります。

■ メンテナンスに関する取扱い

 警告	
 	<ul style="list-style-type: none">保守員以外の方は、本製品の分解・修理・改造などしないでください。分解・修理・改造などすると正常に動作しなくなるばかりでなく、感電や火災の原因となることがあります。
	<ul style="list-style-type: none">ラック取付ブラケットには、脱落防止（ストッパー／ロック）機構がありません。装置をラックから取り出す際は装置の底面をしっかりと持って引き出してください。
 	<ul style="list-style-type: none">本製品のお手入れの際は、感電することがありますので、電源を OFF にしてから電源ケーブルを抜いてください。電源ケーブルの抜き差しはプラグを持って行ってください。コード部分を引っ張るとコードが傷ついて火災や感電の原因となります。濡れた手で電源ケーブルを抜き差ししないでください。感電することがあります。
 	<ul style="list-style-type: none">本製品内部に水などの液体を入れないでください。感電や火災の原因となります。万一、液体が入った場合は、電源を OFF にしてから、電源ケーブルを抜いて、保守員もしくは販売店にご連絡ください。コンセント、ケーブル、本製品の背面コネクタは水などで濡らさないでください。感電や火災の原因となります。
  	<ul style="list-style-type: none">バッテリーは、定期的な交換が必要です。寿命を過ぎたバッテリーを使用し続けると、発煙や火災の原因となります。バッテリーは DC24V/9Ah の電力を有しています。感電の危険性があります。設置、交換作業を行う場合は、事前に腕時計や指輪などの装飾品を外して、作業してください。
 	<ul style="list-style-type: none">本製品は重いため、無理に持ち上げると腰を痛めたり、落としてけがをすることがあります。持ち上げ、移動、実装、取り外しは 2 人以上で行ってください。 質量：N8142-22A [約 22Kg]

はじめに

このたびは、無停電電源装置（N8142-22A）をお買い求めいただき、ありがとうございます。
この取扱説明書は、本製品を正しく使用するための取り扱いや接続方法を説明したものです。本製品は必ず 19 インチラックに実装して使用してください。実装作業は専門の業者に委託してください。お客様が実装作業を行うことで生じた問題に関しては責任を負いかねます。
本製品をご利用される前に必ず本書を熟読してください。また本書を大切に保管してください。

日本電気株式会社

無停電電源装置について

無停電電源装置（UPS）は、停電、電圧低下、サージなどの外部電源変動からコンピュータシステムを保護するものです。

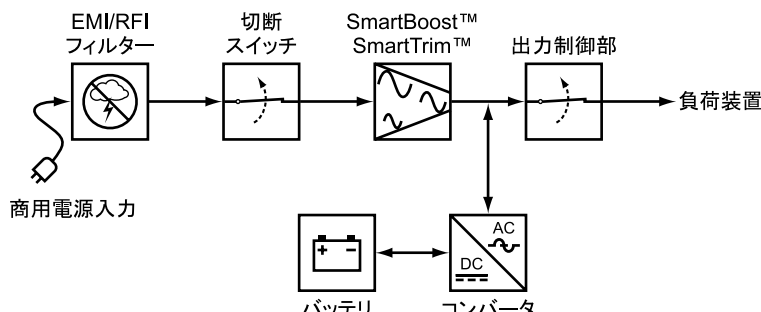

通常、無停電電源装置は商用電源からの電力をコンピュータやその他の電子機器に供給しています。商用電源が停電すると、この無停電電源装置は、内蔵バッテリーを使って電力を供給します。バッテリー給電中は警報音を鳴らしていますが、残り少なくなると連続的な警報音に変わり、間もなくバッテリーが切れることを知らせます。

商用電源の電圧が安全なレベルにまで回復すると、自動的に商用電源に戻します。

さらに別売の UPS 電源管理ソフトウェア (ESMPRO/UPSManager、PowerChuteBusinessEdition、ESMPRO/AutomaticRunningController & ESMPRO/AC Enterprise 等) を用いることで、商用電源の電圧状態に応じて、接続されているコンピュータを自動的にシャットダウンさせることができます。

電波障害自主規制について

この装置は、情報処理装置等電波障害自主規制協議会（VCCI）の基準に基づくクラス A 情報技術装置です。この装置を家庭環境で使用すると電波妨害を引き起こすことがあります。この場合には使用者が適切な対策を講ずるよう要求されることがあります。

商用電源の変動対策について

この装置は、短時間の商用電源変動に対応する常時商用型の無停電電源装置ですが、商用電源が不安定であったり、サージ・ノイズなどの電源障害対策が必要な場合は、自動電圧調整器（AVR）や常時インバータ型の無停電電源装置などの設置をお勧めします。

常時インバータ型の無停電電源装置を設置した場合、本製品の感度調整が必要になることがあります。



注意



- 本製品は、日本国内専用の装置です。海外では使用できません。本製品を海外で使用すると火災や感電の原因となります。

海外でのご使用について

この装置は、日本国内仕様であり、海外各国の安全規格等の適用を受けておりません。したがって、製品を輸出した場合、当社は一切責任を負いかねます。また、当社は海外での保守サービスおよび技術サポート等を行っておりません。

警告ラベルについて

本製品に貼られている警告ラベルについて説明します。

本製品に貼られている警告ラベルは、本製品を操作する際、考えられる危険性を常にお客様に意識していただくためのものです。(ラベルをはがしたり、汚したりしないでください。)もし、ラベルが貼られていない、はがれている、汚れているなど判読不能な場合は、販売店にご連絡ください。

【N8142-22A】

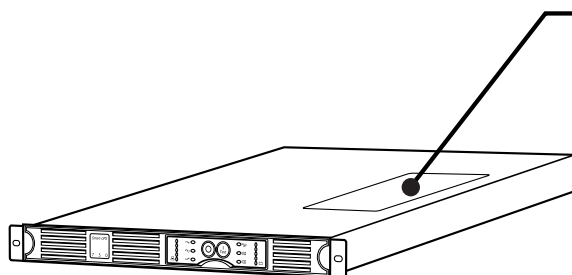

ご使用および保守の前、必ず取扱説明書をお読みください。また、注意事項は必ずお守りください。	
警告	
	保守員以外はカバーを開けないでください。感電のおそれがあります。
	必ずアース線を接続してください。感電のおそれがあります。
	医療機器など人命にかかわる用途に使用しないでください。
	異常(異臭、異音)時はOFFボタンを押し、OFFした後、電源コードを抜いてください。火災のおそれがあります。
	吸排気口を塞がないように実装してください。火災のおそれがあります。
注意	
	本装置に内蔵されているバッテリーには寿命があります。寿命により、発熱・感電・火災のおそれがありますので、早めに交換してください。また、バッテリーの寿命は使用環境により短縮されます。
	18kg以上につき二人以上で装置の底面を持って移動してください。一人で持ち上げて移動すると腰を痛めるおそれがあります。
	移動時は前面パネルカバーを取り外してください。前面パネルカバーに手をかけると移動中に外れてけがをすることがあります。
	ラック取付ブラケットには、脱落防止(ストッパー/ロック)機構がありません。装置をラックから取り出す際は装置の底面をしっかりと持って引き出してください。
<small>Z8000-AD-SUM1-1</small>	

目次

責任範囲	i
安全に関わる表記について（必ずお読みください）	ii
安全上のご注意（必ずお読みください）.....	iv
はじめに	x
無停電電源装置について.....	xi
警告ラベルについて	xiii
第 1 章 使用上のご注意	1
1.1 無停電電源装置の使用目的	1
1.2 梱包内容の確認.....	1
1.3 19 インチラック搭載について	2
1.4 取扱上の注意事項	4
1.5 メンテナンスに関する注意事項.....	6
1.6 設置に関する注意事項.....	9
1.7 バッテリ接続について.....	11
第 2 章 設置	13
2.1 無停電電源装置の設置について.....	13
2.2 セットアップ手順	16
2.3 ラックにマウントする.....	17
2.4 フロントベゼルを取り付ける	19
2.5 UPS をラックから取り外す	20
第 3 章 OS または UPS 制御ソフトの設定	21
第 4 章 各部名称と説明	27
4.1 フロントパネル.....	27
4.2 リアパネル	28
第 5 章 基本的な操作	29
5.1 運転開始・運転停止	29
5.2 セルフテスト.....	29
第 6 章 機能	31
6.1 バッテリ運転.....	31
6.2 低電圧入力時ブースト機能（SmartBoost™）	32
6.3 高電圧入力用トリム機能（SmartTrim™）	33
6.4 負荷のモニタリング	33
6.5 シャットダウンモード.....	34
第 7 章 メンテナンス	35
7.1 点検とお手入れ.....	35
7.2 無停電電源装置の保管.....	36
7.3 バッテリ交換について.....	36



第 8 章 付録	39
8.1 故障かな?と思ったときは	39
8.2 仕様	41
8.3 オンラインサポート	42
8.4 NEC フィールディング保守拠点一覧	44

第 1 章 使用上のご注意

本製品を安全に正しく使用していただくために、ここで説明する注意事項を必ずお読みください。注意事項を無視した取り扱いを行うと、装置が故障するばかりでなく、死亡・けが・やけど・感電などの人体事故、火災・周囲の機器の損傷を引き起こす原因となることがあります。

1.1 無停電電源装置の使用目的

無停電電源装置は、一般事務室における事務処理用として開発されたものです。したがって、以下のような用途には使用禁止です。

 警告	
 	<p>次の用途は使用禁止です。</p> <ul style="list-style-type: none">• 人体／生命に重大な影響をおよぼすような医療機器の制御• きわめて高度な信頼性を要求される原子力／航空宇宙機器などの制御• 工作機械の制御• 交通機関（電車や自動車など）の制御や管制
本製品は、19 インチラックに実装して使用してください。	









1.2 梱包内容の確認

装置を設置する前にまず、以下のものが揃っているかを確認してください。万一不足しているものがありましたら、販売店へご連絡ください。

	梱包内容	N8142-22A
①	無停電電源装置本体（電源コード一体型）	1 台
②	CD-ROM（本書）	1 冊
③	保証書	1 包
④	フロントベゼル	1 個
⑤	ラック搭載用レールブラケット	1 セット
	レール	2 本
	M5 化粧ネジ（本体取付用）	2 個
	M5 ネジ（レール取付用）	8 個
	ワッシャー（レール取付用）	8 個
	取り付け用ブラケット	2 個
	ブラケット用ネジ	4 個

1.3 19 インチラック搭載について

本製品は必ず 19 インチラックに実装して使用してください。実装作業は専門の業者に委託してください。ラックに実装するには添付の専用レールを使用し、最下段に実装するよう業者に指示してください。お客様が実装作業を行うことで生じた問題に関しては責任を負いかねます。

 警告	
 	<ul style="list-style-type: none">• 教育を受けた保守員または専門業者以外は、本製品の 19 インチラックへの実装はしないでください。無理に持ち上げると腰を痛めたり、落としてけがをすることがあります。 搭載作業は 2 人以上で実施願います。 質量：N8142-22A [約 22Kg]• 19 インチラックを不安定な場所に設置しないでください。ラックが倒れ、重傷を負うことがあります。
 	<ul style="list-style-type: none">• 19 インチラックをほこりの多い所に設置しないでください。ほこりがたまり、内部の部品がショートして感電や火災の原因となります。• 19 インチラックの吸排気口を塞がないでください。内部の温度が異常に高くなると、誤動作・故障の原因となるばかりか、火災の原因となります。• 19 インチラックを直射日光や熱器具の熱が当たるような場所に放置しないでください。熱により火災の原因となります。• 本製品を常時振動のある場所には設置しないでください。誤動作の原因となります。• 19 インチラック内部でケーブル類の接続が不完全のまま使用しないでください。ショートや発熱により感電や火災の原因となります。• 19 インチラック内部に異物を入れないでください。金属類や燃えやすいものなどの異物が入ると内部の部品がショートして感電や火災の原因となります。万一、異物が入った場合はフロントパネルの OFF ボタンを押し、電源を切ってから電源ケーブルを抜き、保守員もしくは販売店にご連絡ください。
	<ul style="list-style-type: none">• 本製品を 19 インチラックへ実装する前、および 19 インチラックから取り外す前にフロントベゼルを取り付けしないでください。フロントベゼルに手をかけると移動中に外れて、ケガをするおそれがあります。
	<ul style="list-style-type: none">• 本製品は EIA 規格に適合した Express 5800 シリーズ用の 19 インチラックに取り付けて使用します。EIA 規格に適合していないラックに取り付けて使用したり、ラックに取り付けずに使用したりしないでください。本製品が正常に動作しなくなるばかりか、けがや周囲の破損の原因となることがあります。Express 5800 シリーズで使用できるラックについては保守員または販売店にお問い合わせください。
	<ul style="list-style-type: none">• ラック取付ブラケットには、脱落防止（ストッパー／ロック）機構がありません。装置をラックから取り出す際は装置の底面をしっかり持って引き出してください。

注意







- 本製品内部に異物を入れないでください。金属類や燃えやすいものなどの異物が入ると内部の部品がショートして感電や火災の原因となります。万一、異物が入った場合はフロントパネルの OFF ボタンを押し、電源を切ってから電源ケーブルを抜き、保守員もしくは販売店にご連絡ください。

装置から放射される電磁波の影響

本製品に限らずコンピュータと呼ばれるものは、その動作原理により装置から電磁波を放射します。とくに電波によるリモートコントロールを行っている機械の近くで本製品を使用した場合、機械の誤動作の原因となります。(携帯電話、PHS 等も含まれます)このような機械のそばに 19 インチラックを設置する場合は電磁シールドなどの対策を講ずる必要があります。

1.4 取扱上の注意事項

 危険	
  	<ul style="list-style-type: none">引火性のあるガスや発火性の物質がある場所で使用しないでください。火花が発生した場合にこれらの物質に引火し、爆発する危険があります。本製品のバッテリーを火の中に入れてください。爆発したり、破裂したりする危険があります。
 警告	
 	<ul style="list-style-type: none">保守員以外の人は、本製品の分解・修理・改造などしないでください。分解・修理・改造などすると正常に動作しなくなるばかりでなく、感電や火災の原因となることがあります。
	<ul style="list-style-type: none">本製品をラックから引き出したり、ラックから取り外したりしないでください。装置が正しく動作しなくなるばかりでなく、ラックから外れてけがをするおそれがあります。
 	<ul style="list-style-type: none">本製品のお手入れの際は、感電することがありますので、フロントパネルの OFF ボタンを押し、電源を切ってから電源ケーブルを抜いてください。本製品はバッテリーを搭載しているため、電源ケーブルを外した状態でも装置内部に危険な電圧が加わっている部分がありますので絶対、装置内部に触れないでください。濡れた手で電源ケーブルを抜き差ししないでください。感電することがあります。雷が鳴り出したら、ケーブル類も含めて本製品に触れないでください。感電することがあります。
 	<ul style="list-style-type: none">本製品は、安全のため D 種以上の接地工事（接地抵抗 100Ω 以下）が必要です。接地工事を行わない場合、感電することがあります。本製品を 2 極平行アース付コンセント以外のコンセントに接続しないでください。2 極変換プラグ等を使用してアースの付いていないコンセントに接続した場合、感電することがあります。本製品の電源ケーブルを接続するコンセントの接地線をほかの接地線（とくに大電力を消費する装置など）と共用しないでください。誤動作や故障の原因となります。
 	<ul style="list-style-type: none">電源は AC100V で 15A 以上のコンセントから直接とり、タコ足配線はしないでください。コンセントが過熱し、火災の原因となります。電源ケーブルの接続に延長コードが必要となるようなコンセントから離れた場所に設置しないでください。本製品の電源仕様に合っていない電源ケーブルに接続すると、電源ケーブルが過熱して火災の原因となります。

警告



- バッテリの寿命は、およそ3年でなくなりますので、定期的な交換が必要です。周囲温度が25℃以上であったり、放電回数が多いと寿命が短くなります（周囲温度40℃：1.5年）。おはやめの交換をお勧めします。寿命を過ぎたバッテリーを使用し続けると、発煙や火災の原因となります。

注意



- レーザプリンタを本製品に接続しないでください。レーザプリンタは、定期的に著しい電力を消費するため、本製品が過負荷状態になる可能性があります。
- 全装置を稼働させるシステムをテストして、本製品が過負荷状態にならないことを確かめてください。過負荷状態については、「5.4 負荷のモニタリング」を参照してください。



- 電波や強い磁界を発生させるもの（テレビ、ラジオ、携帯電話、PHS、放送／通信用アンテナ、送電線、電磁クレーンなど）の近くには、設置しないでください。誤動作の可能性があります。やむを得ない場合は、保守員に連絡してシールド工事を行ってください。

注意



インタフェースケーブルは、NEC が指定するものを使用し、接続する装置やコネクタを確認した上で接続してください。指定以外のケーブルを使用したり、接続先を誤ったりすると、ショートにより火災を起こすことがあります。

また、インタフェースケーブルの取り扱いや接続について次の注意をお守りください。

- 19 インチラック内部でケーブル類の接続が不完全のまま使用しないでください。ショートや発熱により感電や火災の原因になります。
- 本製品内蔵用オプションや相互接続ケーブル等の取付け、取り外しは、本製品の電源を切断し、電源コードを抜いてから行ってください。たとえ電源を切っても、電源コードを接続したまま装置内部の部品やケーブル／コネクタにさわると感電したり、ショートにより火災を起こすことがあります。
- 相互接続ケーブルを接続する前に、ケーブルコネクタが破損していたり、コネクタピンが曲がっていたり、汚れていないか確認してください。コネクタが破損したり、ピンの汚れたケーブルを使用した場合、ショートにより火災を起こすことがあります。
- 相互接続するケーブルは、当社指定のものを使用し、接続先をよく確認した上で接続してください。指定以外のケーブルを使用したり誤接続した場合、ショートにより火災を起こすことがあります。
- 相互接続ケーブルを接続したら、ネジ止めなどのロックを確実に行ってください。ロックしない場合、ショートにより火災を起こすことがあります。
- 相互接続ケーブルを踏んだり、重いものを乗せるなどの機械的なストレスをかけたり、熱などを加えないようにしてください。また、相互接続ケーブルを取り外すときは、ロックを外し、コネクタ部分を持って真っ直ぐに引き抜いてください。機械的なストレスや熱を加えたり、コネクタをこじったり、ケーブル部分を持って引き抜いたりすると、ケーブル／コネクタの破損原因ともなり、被覆の絶縁劣化などにより感電したり、ショートして火災を起こすことがあります。

1.5 メンテナンスに関する注意事項

本製品の廃棄について

本製品（内蔵バッテリーを除く）の廃棄については各自治体の廃棄ルールに従ってください。詳しくは各自治体にお問い合わせください。

バッテリーリサイクル（バッテリーの交換および廃棄）について

本製品には短時間の停電などに対応するため、バッテリーを使用しています。尚、バッテリーの交換作業は保守員以外行わないでください。保守員以外が作業を行うことで生じた問題に関しては責任を負いかねます。





バッテリーの交換周期は通常使用時 2.5 年です。定期的に交換してください。詳細は「6.3 バッテリー交換について」を参照してください。

 危険	
	<ul style="list-style-type: none">• バッテリーは定期的に交換してください。 バッテリーは寿命をすぎると、容器の劣化により液漏れすることがあります。漏液には希硫酸が含まれているため、発煙、火災の恐れがあります。また皮膚に付着したり目に入った場合、火傷や失明することも考えられます。 万一、皮膚に付着したり目に入った場合は、すぐに流水で洗浄して、医師に相談してください。
	<ul style="list-style-type: none">• バッテリーが液漏れを起こした場合は火気を近づけないでください。 バッテリーが液漏れを起こした場合、同時に水素ガスが漏れている可能性がありますので、たばこやライター等の火気は絶対に近づけないでください。
 警告	
	<ul style="list-style-type: none">• バッテリーの寿命は、およそ 3 年でなくなりますので、定期的な交換が必要です。周囲温度が 25 °C 以上であったり、放電回数が多いと寿命が短くなります（周囲温度 40 °C : 1.5 年）。おはやめの交換をお勧めします。寿命を過ぎたバッテリーを使用し続けると、発煙や火災の原因となります。
	<ul style="list-style-type: none">• 保守員以外は、バッテリーの交換作業は行わないでください。
 注意	
	<ul style="list-style-type: none">• バッテリーは必ずリサイクルしてください。 バッテリーは法律で「特別管理産業廃棄物」に指定されています。むやみに廃棄することは禁止されています。適切なリサイクル施設にて処理するか、当社保守員または販売店にご相談ください。
	<ul style="list-style-type: none">• バッテリーは DC24V/9Ah の電力を有しています。取扱の際には、腕時計、指輪などの伝導性アクセサリを外して行ってください。感電するおそれがあります。

バッテリーは「廃棄物の処理および清掃に関する法律」において、「特別管理産業廃棄物」に指定されていますので、むやみにバッテリーを廃棄することはできません。当社保守員もしくは販売店にご連絡ください。

本製品の改造および修理の禁止について

本製品は、バッテリーの交換作業や修理を、教育を受けた保守員が行うことを意図して設計されています。本製品の内部は高電圧部分などがあり、お客様がバッテリー交換作業や修理を行ったり、本製品のカバーを開けたりすると、保証の対象外となるばかりでなく感電などの事故の原因となります。

 警告	
 	<ul style="list-style-type: none">保守員以外の人は、本製品の分解・修理・改造などしないでください。分解・修理・改造などすると正常に動作しなくなるばかりでなく、感電や火災の原因となることがあります。
	<ul style="list-style-type: none">保守員以外は、バッテリーの交換作業は行わないでください。

本製品の譲渡または売却時の注意について

本製品を第三者に譲渡または売却する場合は、本製品に添付されている全てのものを譲渡(売却)してください。また、本書を紛失された場合は、販売店にご連絡ください。

本書の再購入について

本書を紛失された場合は、最寄りの販売店、またはお買い求めの販売店にご相談ください。

本製品の保証について

本製品には「保証書」が添付されています。「保証書」は販売店で所定事項を記入してお渡ししますので、記載内容を確認の上、大切に保管してください。保証期間内に万一故障した場合は、保証書記載内容にもとづいて修理いたします。保証期間後の修理については、弊社営業担当または代理店にご相談ください。詳しくは、保証書をご覧ください。

本製品の廃棄について

本製品を廃棄する場合は、各自治体の廃棄方法に従ってください。詳しくは、各自治体へお問い合わせください。

1.6 設置に関する注意事項

本製品を正しく安全に使用するために、次の事項を守って設置してください。

- 設置場所に関しては、本製品を搭載するラックの説明書をお読みください。
- 本製品の動作時に室内温度 10℃ ～ 35℃、湿度 45% ～ 70% の範囲が保てる場所に設置してください。お客様の作業環境を考慮し、できる限り室内温度 17℃ ～ 28℃ の範囲が保てる場所でのご使用をお勧めします。加湿器をご使用の場合、超音波式以外のものをご使用ください。
- 本製品は水平で丈夫な床の上に設置したラックに搭載するようにしてください。
- 直射日光に当たる場所には設置しないでください。
- CRT ディスプレイの近くに設置する場合、CRT ディスプレイに画面揺れなどの影響を与える場合がありますので、本製品からの最低でも以下のスペースを空けて設置してください。

正面	右側面	左側面	背面	上面
30cm	30cm	30cm	30cm	30cm

危険



- 引火性のあるガスや発火性の物質がある場所で使用しないでください。火花が発生した場合にこれらの物質に引火し、爆発する危険があります。
- 本製品のバッテリーを火の中に入れてください。爆発したり、破裂したりする危険があります。

警告



- 保守員以外の方は、本製品の分解・修理・改造などしないでください。分解・修理・改造などすると正常に動作しなくなるばかりでなく、感電や火災の原因となることがあります。



- 本製品は、安全のため D 種以上の接地工事（接地抵抗 100Ω 以下）が必要です。接地工事を行わない場合、感電することがあります。
- 本製品の電源ケーブルを接続するコンセントの接地線をほかの接地線（とくに大電力を消費する装置など）と共用しないでください。誤動作や故障の原因となります。

警告



- 電源ケーブルは AC100V 50/60Hz 用です。これ以外の電源電圧で使用すると故障し、火災や感電の原因となります。
- 本製品に接続されているケーブル類は曲げたり束ねたり、ものを載せたり、はさみ込んだりしないでください。ケーブルが破損し、感電や火災の原因となります。
- ケーブル類の接続が不完全のまま使用しないでください。ショートや発熱により感電や火災の原因となります。
- 本製品内部に異物を入れないでください。金属類や燃えやすいものなどの異物が入ると内部の部品がショートして感電や火災の原因となります。万一、異物が入った場合は、本製品正面の OFF ボタンを押し、電源ケーブルを抜いて、保守員もしくは販売店にご連絡ください。



- 本製品側面の吸気口および排気口をふさがないでください。本製品内部の温度が異常に高くなると、誤動作・故障の原因となるばかりか、火災の原因となります。
- 電源は 15A 以上のコンセントから直接とり、タコ足配線はしないでください。コンセントが過熱し、火災の原因となります。
- 電源ケーブルの接続に延長コードが必要となるようなコンセントから離れた場所に設置しないでください。本製品の電源仕様に合っていない電源ケーブルに接続すると、電源ケーブルが過熱して火災の原因となります。



- じゅうたんを敷いた場所には設置しないでください。誤動作や故障の原因となります。どうしても必要なときは帯電防止加工が施されたじゅうたんをご使用ください。
- 落雷の多い場所で使用する場合は落雷対策を講ずることをお勧めします。詳しくは販売店にご相談ください。
- ほこりの多い場所や、腐食性ガスが発生する場所、塩害地区（海の近くなど）には設置しないでください。また、塩害地区でご使用の場合は空気清浄設備の設置や、外界との遮蔽などの対策が必要です。
- 温度変化の激しい場所（暖房機、エアコン、冷蔵庫などの近く）には設置しないでください。温度変化により結露現象が起こり、故障の原因となります。



- 強い磁界を発生させるもの（テレビ、ラジオ、携帯電話、放送／通信用アンテナ、送電線、電磁クレーンなど）の近くには設置しないでください。誤動作の可能性があります。やむを得ない場合は、保守員に連絡してシールド工事を行ってください。
- 本製品の接地線を他の接地線（とくに大電力を消費する装置など）と共用しないでください。誤動作することがあります。
- 電源ノイズ（商用電源などで ON/OFF する場合の接点スパークなど）の発生する装置の近くには設置しないでください。誤動作の原因となります。やむを得ない場合は、保守員に連絡して電源配線の分離や、ノイズフィルタの取り付け工事を行ってください。
- ものの落下が考えられる場所には設置しないでください。本製品の破損や誤動作の原因となります。
- 常時振動がある場所には設置しないでください。誤動作の原因となります。

⚠ 注意



腐食性ガスの発生する環境で使用しない

- 腐食性ガス（塩化ナトリウムや二酸化硫黄、硫化水素、二酸化窒素、塩素、アンモニア、オゾンなど）の発生する場所に設置し、使用しないでください。また、ほこり中に腐食を促進する成分（硫黄など）や導電性の金属などが含まれている環境へも設置しないでください。装置内部のプリント版が腐食・ショートし、火災の原因となるおそれがあります。

1.7 バッテリ接続について

本 UPS は、バッテリーを外した状態で出荷しております。

よってご使用前に、バッテリーを接続しないと充電および UPS 動作しませんので、ご注意ください。

接続方法については、下記にご説明致します。

ご使用までの流れ

- UPS を梱包箱から取り出し、ラックに実装する。
- ドライバ (+) を使用して、バッテリーパネルを外す。
- バッテリー接続コネクタ (①) を引き出す。
- バッテリー接続コネクタ (①) をバッテリー接続挿入コネクタ (②) に「カッチ」と音が鳴るまで十分に挿入する。(下記表記参照)
- 接続ケーブルを挟まない様にバッテリーパネルをネジ止めする。
- 装置の AC ケーブルをコンセントに接続し、負荷装置を接続せずに 6 時間以上充電する。
- UPS 使用準備完了。

【N8142-22A】

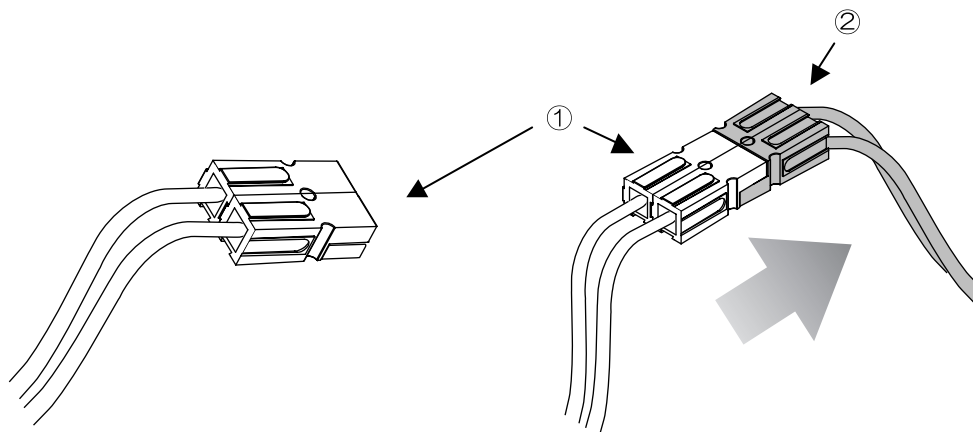







第2章 設置

この章では、本製品の設置、接続、セットアップ手順に従って説明します。本製品を使用する前に行っていただきたいことや、確認しておきたいことも書かれていますので、必ずお読みください。

2.1 無停電電源装置の設置について

本製品を正しく安全に使用するために、次の事項を守って設置してください。

- ・ 19 インチラックに搭載してご使用ください。
第 1 章でもご説明しましたが、本製品は必ず 19 インチラックに搭載してご使用願います。搭載作業は専門業者に委託してください。

 警告	
 	<ul style="list-style-type: none">• 教育を受けた保守員または専門業者以外は、本製品の 19 インチラックへの実装はしないでください。無理に持ち上げると腰を痛めたり、落としてけがをすることがあります。 搭載作業は 2 人以上で実施願います。 質量：N8142-22A [約 22Kg]• 19 インチラックを不安定な場所に設置しないでください。ラックが倒れ、重傷を負うことがあります。
 	<ul style="list-style-type: none">• 19 インチラックをほこりの多い所に設置しないでください。ほこりがたまり、内部の部品がショートして感電や火災の原因となります。• 19 インチラックの吸排気口を塞がないでください。内部の温度が異常に高くなると、誤動作・故障の原因となるばかりか、火災の原因となります。• 19 インチラックを直射日光や熱器具の熱が当たるような場所に放置しないでください。熱により火災の原因となります。• 本製品を常時振動のある場所には設置しないでください。誤動作の原因となります。• 19 インチラック内部でケーブル類の接続が不完全のまま使用しないでください。ショートや発熱により感電や火災の原因となります。• 19 インチラック内部に異物を入れないでください。金属類や燃えやすいものなどの異物が入ると内部の部品がショートして感電や火災の原因となります。万一、異物が入った場合はフロントパネルの OFF ボタンを押し、電源を切ってから電源ケーブルを抜き、保守員もしくは販売店にご連絡ください。
	<ul style="list-style-type: none">• 本製品を 19 インチラックへ実装する前、および 19 インチラックから取り外す前にフロントベゼルを取り付けしないでください。フロントベゼルに手をかけると移動中に外れて、ケガをするおそれがあります。

警告



- 本製品は EIA 規格に適合した Express 5800 シリーズ用の 19 インチラックに取り付けて使用します。EIA 規格に適合していないラックに取り付けて使用したり、ラックに取り付けずに使用したりしないでください。本製品が正常に動作しなくなるばかりか、けがや周囲の破損の原因となることがあります。Express 5800 シリーズで使用できるラックについては保守員または販売店にお問い合わせください。

- 19 インチラックは空調のある場所に設置してください。
本製品は、室内温度 10℃～35℃、湿度 45%～70%の範囲が保てる場所に設置してください。お客様の作業環境を考慮し、できる限り室内温度 17℃～28℃の範囲が保てる場所での使用をお勧めします。
加湿器をご使用の場合、超音波式以外のものをご使用ください。

警告



- 本製品は、安全のため D 種以上の接地工事（接地抵抗 100Ω 以下）が必要です。接地工事を行わない場合、感電することがあります。
- 本製品を 2 極平行アース付コンセント以外のコンセントに接続しないでください。2 極変換プラグ等を使用してアースの付いていないコンセントに接続した場合、感電することがあります。
- 本製品の電源ケーブルを接続するコンセントの接地線をほかの接地線（とくに大電力を消費する装置など）と共用しないでください。誤動作や故障の原因となります。



- 電源は AC100V で 15A 以上のコンセントから直接とり、タコ足配線はしないでください。コンセントが過熱し、火災の原因となります。
- 電源ケーブルの接続に延長コードが必要となるようなコンセントから離れた場所に設置しないでください。本製品の電源仕様に合っていない電源ケーブルに接続すると、電源ケーブルが過熱して火災の原因となります。



- レーザプリンタを本製品に接続しないでください。レーザプリンタは、定期的に著しい電力を消費するため、本製品が過負荷状態になる可能性があります。
- 全装置を稼働させるシステムをテストして、本製品が過負荷状態にならないことを確かめてください。過負荷状態については、「5.4 負荷のモニタリング」を参照してください。

注意



- 電波や強い磁界を発生させるもの（テレビ、ラジオ、携帯電話、PHS、放送／通信用アンテナ、送電線、電磁クレーンなど）の近くには、設置しないでください。誤動作の可能性があります。やむを得ない場合は、保守員に連絡してシールド工事を行ってください。



インタフェースケーブルは、NEC が指定するものを使用し、接続する装置やコネクタを確認した上で接続してください。指定以外のケーブルを使用したり、接続先を誤ったりすると、ショートにより火災を起こすことがあります。

また、インタフェースケーブルの取り扱いや接続について次の注意をお守りください。

- 19 インチラック内部でケーブル類の接続が不完全のまま使用しないでください。ショートや発熱により感電や火災の原因になります。
- 本製品内蔵用オプションや相互接続ケーブル等の取付け、取り外しは、本製品の電源を切断し、電源コードを抜いてから行ってください。たとえ電源を切っても、電源コードを接続したまま装置内部の部品やケーブル／コネクタにさわると感電したり、ショートにより火災を起こすことがあります。
- 相互接続ケーブルを接続する前に、ケーブルコネクタが破損していたり、コネクタピンが曲がっていたり、汚れていないか確認してください。コネクタが破損したり、ピンの汚れたケーブルを使用した場合、ショートにより火災を起こすことがあります。
- 相互接続するケーブルは、当社指定のものを使用し、接続先をよく確認した上で接続してください。指定以外のケーブルを使用したり誤接続した場合、ショートにより火災を起こすことがあります。
- 相互接続ケーブルを接続したら、ネジ止めなどのロックを確実に行ってください。ロックしない場合、ショートにより火災を起こすことがあります。
- 相互接続ケーブルを踏んだり、重いものを乗せるなどの機械的なストレスがかかったり、熱などを加えないようにしてください。また、相互接続ケーブルを取り外すときは、ロックを外し、コネクタ部分を持って真っ直ぐに引き抜いてください。機械的なストレスや熱を加えたり、コネクタをこじったり、ケーブル部分を持って引き抜いたりすると、ケーブル／コネクタの破損原因ともなり、被覆の絶縁劣化などにより感電したり、ショートして火災を起こすことがあります。



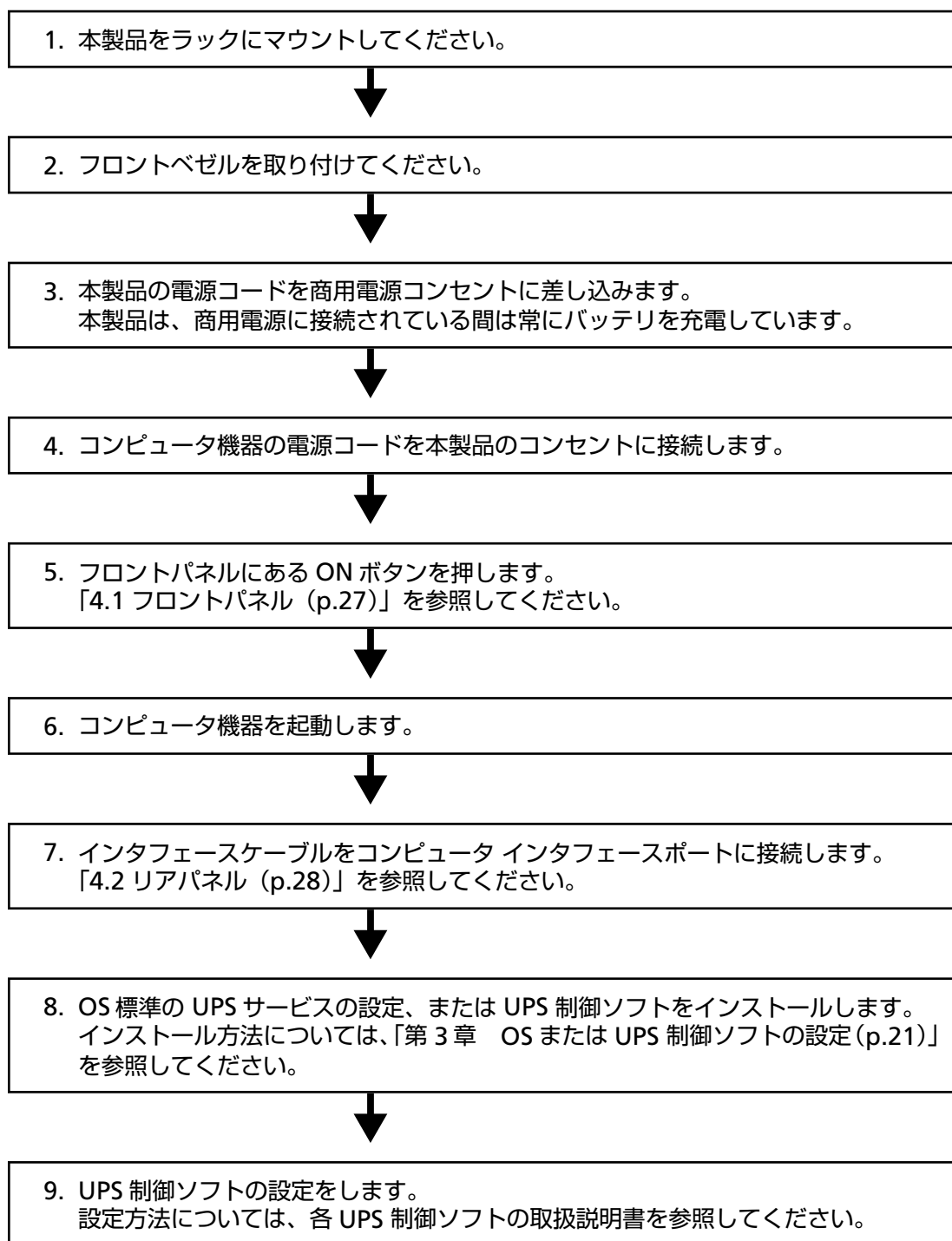

2.2 セットアップ手順

梱包内容と本製品の設置場所を確認したら、以下の手順で本製品をセットアップしてください。



2.3 ラックにマウントする

無停電電源装置をラックにマウントする手順を説明します。

 警告	
 	<ul style="list-style-type: none">• 教育を受けた保守員または専門業者以外は、本製品の 19 インチラックへの実装はしないでください。無理に持ち上げると腰を痛めたり、落としてけがをすることがあります。搭載作業は 2 人以上で実施願います。質量：N8142-22A [約 22Kg]• 19 インチラックを不安定な場所に設置しないでください。ラックが倒れ、重傷を負うことがあります。
	<ul style="list-style-type: none">• 本製品を 19 インチラックへ実装する前、および 19 インチラックから取り外す前にフロントベゼルを取り付けしないでください。フロントベゼルに手をかけると移動中に外れて、ケガをするおそれがあります。
	<ul style="list-style-type: none">• 本製品は EIA 規格に適合した Express 5800 シリーズ用の 19 インチラックに取り付けて使用します。EIA 規格に適合していないラックに取り付けて使用したり、ラックに取り付けずに使用したりしないでください。本製品が正常に動作しなくなるばかりか、けがや周囲の破損の原因となることがあります。Express 5800 シリーズで使用できるラックについては保守員または販売店にお問い合わせください。

① レールを取り付ける

1. ラックのどこにUPSを設置するか決めます。(NEC 製のラックでは、1U 単位に丸い刻印があります。また 1U 間には 3 つの取り付け穴があります。)

本製品は、最下段から順番に実装してください。

2. UPS 設置位置を確定したら、1U の刻印間の下から数えて 1 つめの穴 (①) に「1」、3 つめの穴 (②) に「3」印をつけます。(ラック前面両側及び背面両側の 4 カ所)

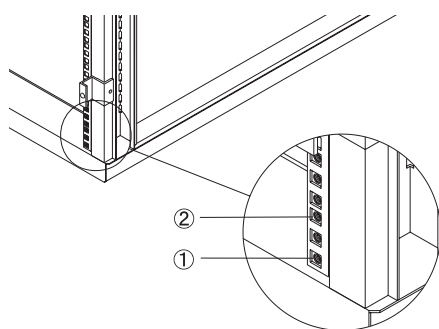

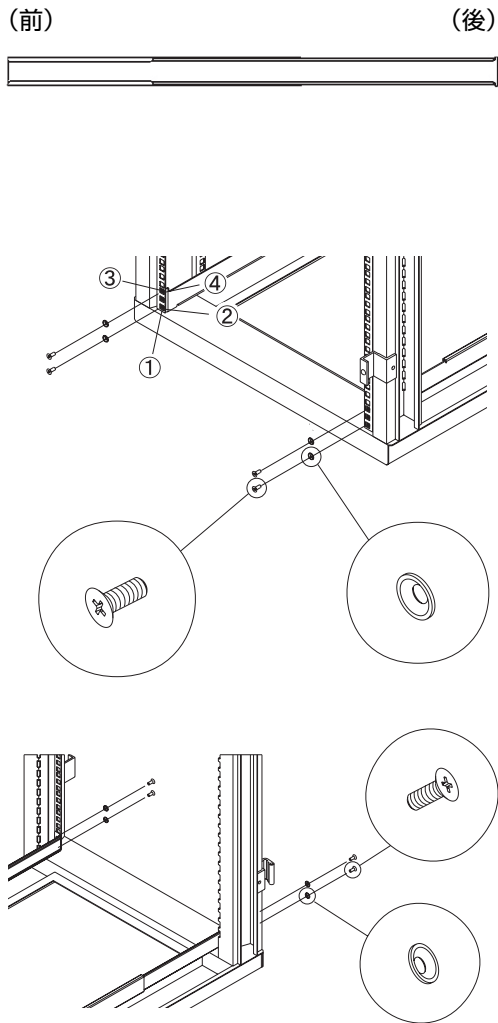

3. レールはスライド式となっており、幅の広い方が前方に来るようにレールをラックに配置します。
4. レールの前後を二人で持って、レールを延長し、ラックの正面にあるポストから背面のポストまで届くようにします。
5. レールの下方の穴 (②) と UPS 設置位置の下側の穴 1 (①) を位置合わせします。
6. M5 (レール取付用) ネジとワッシャー (レール取付用) をラックの下側の穴 1 (①) とレールの下方の穴 (②)、ラックの上側の穴 3 (③) とレールの上方の穴 (④) にそれぞれ取り付けます。
7. 背面も前面同様に M5 (レール取付用) ネジ 2 本とワッシャー 2 個を使用してレールをラック背面のポストに取り付けます。(手順 6 参照)
8. もう片方のレールについても、手順の 3 から 7 までを繰り返して取り付けてください。

② UPS をラックに実装する

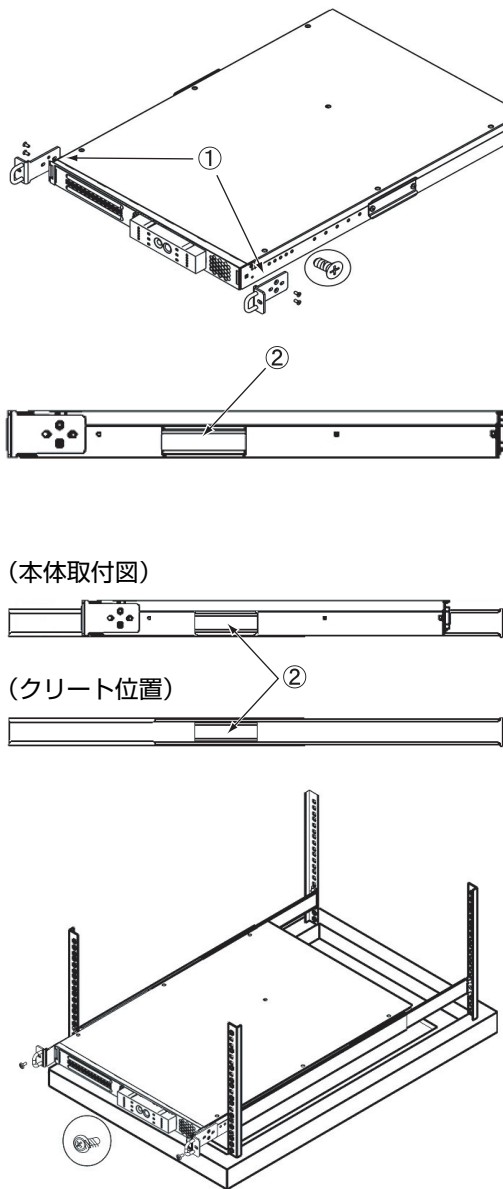

1. UPS をラックに取り付ける前に、取付用ブラケット (①) を UPS に装着します。それぞれのブラケットの装着には、ブラケット用ネジ (片側 2 本) を使用します。
2. UPS の各側面には、レールの溝に挿入するためのクリーツ (②) が付いています。UPS の両側から底面をしっかりと持って二人以上で支え、クリーツをレールの溝に合わせ、UPS を慎重にスライドさせます。
3. UPS のクリーツをレールの小さい部分まで完全にはめ込みます。
4. 付属の M5 化粧ネジ (本体取付用) 2 本を使用してブラケットをラックポストにネジ止めして、UPS を固定します。

2.4 フロントベゼルを取り付ける



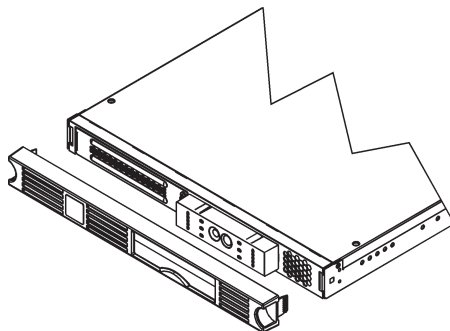

無停電電源装置のフロントベゼルを取り付ける手順を説明します。



1. フロントベゼルを包装から取り出し、左右の丸く切り抜いた個所をつかみます。フロントベゼルの側面にある突起を UPS 正面の溝に位置合わせし、そっとはめ込みます。

2.5 UPS をラックから取り外す

無停電電源装置をラックから取り外す手順を説明します。

 警告	
 	<ul style="list-style-type: none">• 教育を受けた保守員または専門業者以外は、本製品の 19 インチラックへの実装はしないでください。無理に持ち上げると腰を痛めたり、落としてけがをすることがあります。 搭載作業は 2 人以上で実施願います。 質量：N8142-22A [約 22Kg]• 19 インチラックを不安定な場所に設置しないでください。ラックが倒れ、重傷を負うことがあります。
	<ul style="list-style-type: none">• 本製品を 19 インチラックへ実装する前、および 19 インチラックから取り外す前にフロントベゼルを取り付けしないでください。フロントベゼルに手をかけると移動中に外れて、ケガをするおそれがあります。

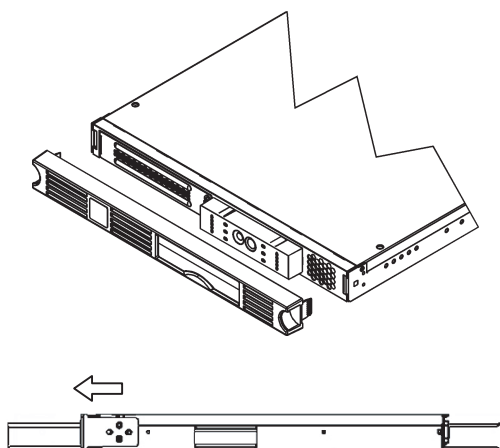

1. フロントベゼルを UPS から取り外します。UPS 正面からフロントベゼルの左右の丸く切り抜いた個所の後ろに両手の人差し指を挿入し、手前に引いてベゼルを外します。
2. 2 本の M5 化粧ネジ(本体取付用)を外します。
3. ラックの前側と後側に 1 人ずつ (または側面にもう 1 人) 配置します。
4. UPS の底面をしっかりと持って 2 人以上で 支え、両端にある取っ手をつかみ、注意しながらラックから抜き出します。

第3章 OS または UPS 制御ソフトの設定

本装置の制御ソフトは以下となります。それ以外のソフトでの制御は動作保証されませんのでご注意ください。本装置は、Windows2000/2003/XP の OS 標準 UPS サービス及び以下の UPS 制御ソフトで使用できます。(2006 年 5 月現在。各ソフトウェアの最新情報については、第 6 章に記載している ESMPRO ホームページを参照してください)

	COM Port 経由で制御する場合 *1	N8180-32B SNMP カード経由で制御する場合 *1
Windows 2000/2003/XP	ESMPRO/UPSManager Ver.2.0以降(推奨) または PowerChute Business Edition Ver 7.0 以降	ESMPRO/AutomaticRunningController Ver3.4 以降 + ESMPRO/AC Enterprise Ver3.1 以降
Linux	ESMPRO/UPSManager Ver.2.0以降(推奨) または PowerChute Business Edition Ver 7.0 以降	ESMPRO/AutomaticRunningController for Linux Ver3.1 以降
備考	UL 型番の製品は全て接続用ケーブル標準添付	ESMPRO/UPSManager および、PowerChute Business Edition は使用できません。

*1 : COM port 経由での制御と SNMP カード経由での制御は、いずれかを選択して使用してください。同時に使用しないでください。

① WindowsOS (2000/2003/XP) 内蔵の標準 UPS サービスを使用する時のケーブル接続

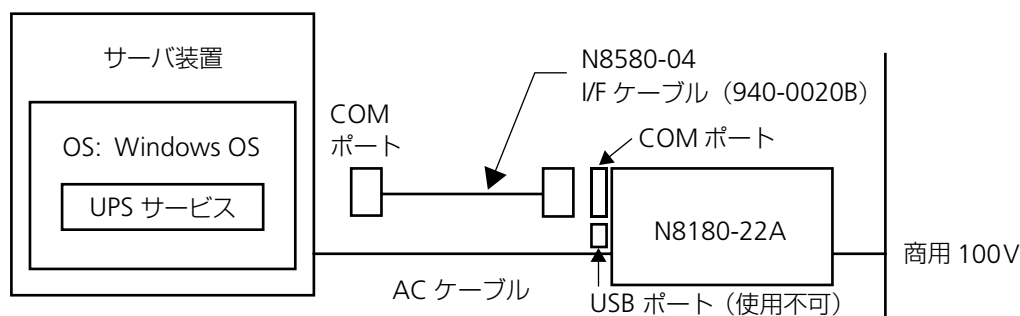

【Windows2000/2003/XP の設定】

1. 「スタート」 → 「設定 (S)」 → 「コントロールパネル (C)」 をクリックします。
「コントロールパネル」のフォルダが表示されます。
2. 「電源オプション」をダブルクリックします。「電源オプションのプロパティ」のダイアログボックスが表示されますので「UPS」のタブを選択すると、以下のようなUPSのダイアログボックスが表示されます。



3. 詳細の欄の「選択 (S)」ボタンをクリックすると「UPS の選択」ダイアログボックスが表示されるので、「ポート (P)」のプルダウンメニューからUPSを接続したCOMポートを選択してください。

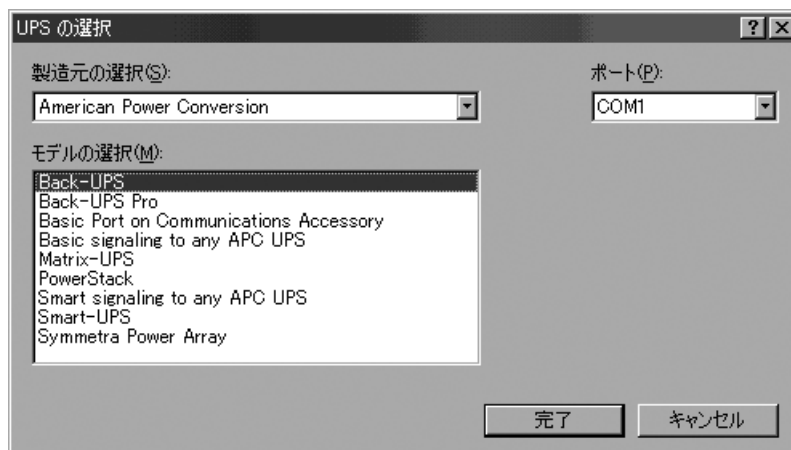

4. 次に「製造元の選択 (S)」のプルダウンメニューから「American Power Conversion」を選択すると、「モデルの選択 (M)」に UPS の機種が表示されるので「Back-UPS」を選択し、「完了」ボタンをクリックしてください。
以下の電源オプションのプロパティの UPS の表示に戻ります。詳細の欄の「製造元」が「American Power Conversion」、「モデル」が「Back-UPS」であることを確認したら、「構成 (C)」ボタンをクリックしてください。



5. 「UPS の構成」ダイアログボックスが表示されるので、以下の通り設定を行ってください。

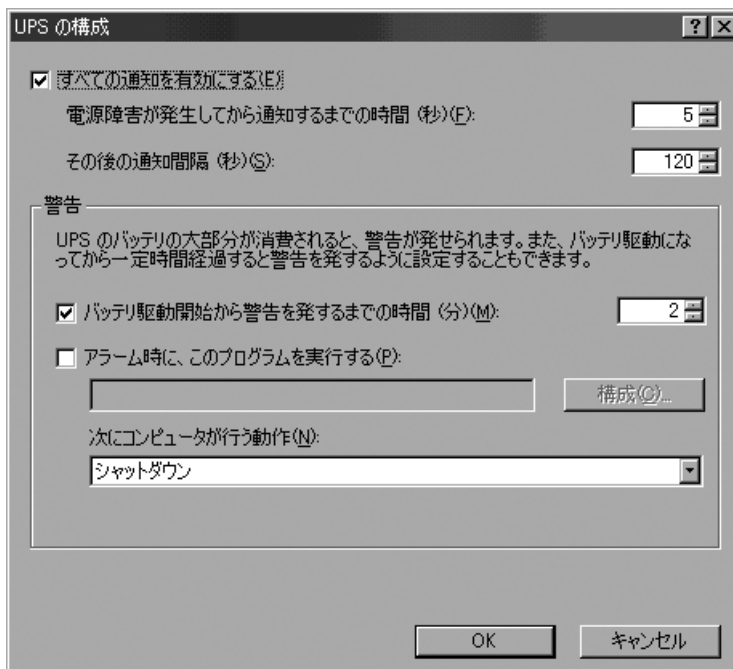

- 設定が完了したら「OK」ボタンをクリックし、ダイアログボックスを閉じます。状態の欄の「現在の電源」が「AC 電源」になっていることを確認してください。



- 状態の欄の表示がグレーアウトしていた場合は、コントロールパネルの「管理ツール」をダブルクリックしフォルダを開きます。
 - 「サービス」をダブルクリックし、ダイアログボックスを開きます。
 - Uninterruptible Power Supply を選び、「開始」ボタンをクリックして UPS サービスを起動してください。
- * サービスのダイアログボックスの UPS の状態が「開始」に、スタートアップが「自動」になっていることを確認してください。

② Windows2000/2003/XP に UPS 管理ソフトを組み込んで使用する時

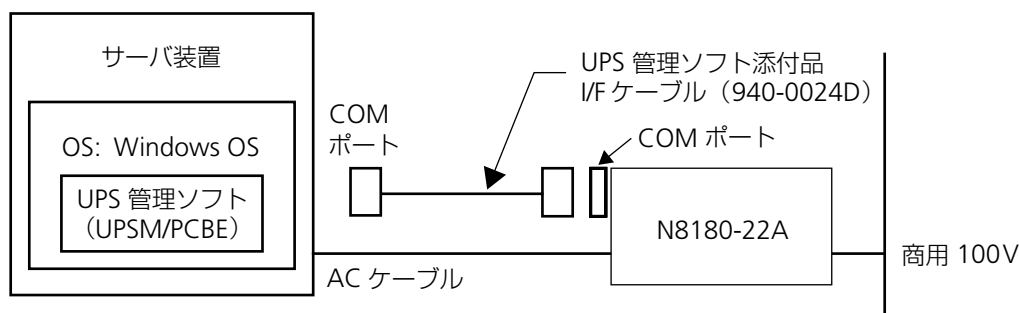

COM ポート接続と USB 接続は同時使用できません。PowerChute Business Edition では USB 制御は未サポートです。

【Windows2000/2003/XP の setup 方法】

※ 詳細は UPS 管理ソフトに添付のマニュアルを参照してください。

インストール

1. サーバ装置の電源を入れて WindowsOS を立ち上げます。まだケーブルは接続しません。
2. UPS 管理ソフト媒体 (CD-ROM) をディスクドライブにセットします。
3. WindowsOS のコントロールパネルのサービスを選択する。
4. UPS パネルをハイライトしサービスを停止する。
5. ファイルマネージャ、またはコマンドプロンプトをオープンセットして Setup コマンドを実行します。
6. Setup 中 (UPS の自動検出前) に上図のように、サーバ装置と無停電電源装置を接続します。

セットアップ

1. Windows/NT のコントロールパネル内で、サービスアイコンを選択します。
 2. サービスダイアログボックスで UPS をハイライトし、スタートアップボタンをクリックします。
 3. スタートアップの種類を、“自動 (A)” に設定します。
 4. サーバ装置をリブートさせるとセットアップが完了します。
- 注 1) WindowsOS 内蔵の UPS サービスを使用する時と WindowsOS に UPS 管理ソフトを組み込んで使用する時では、基本処理装置と無停電電源装置をインターフェースするケーブルは異なります。

③ Windows2000/2003/XP に ESMPRO/AutomaticRunningController + ESMPRO/AC Enterprise を組み込んで使用する時

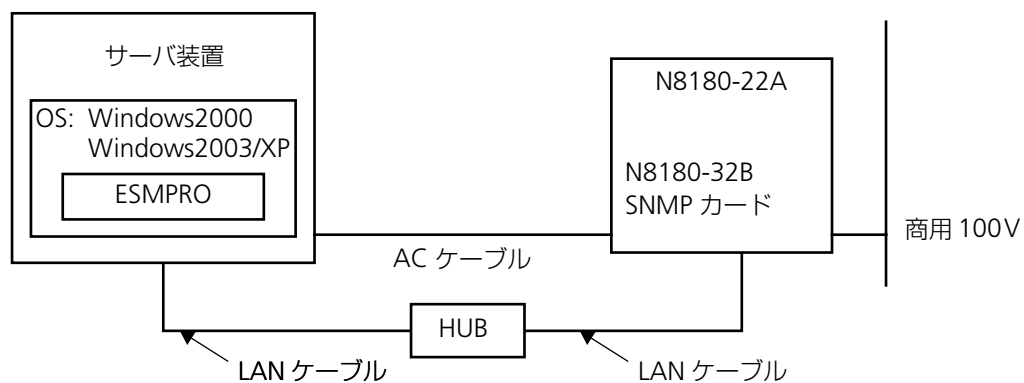

【Windows2000/2003/XP へのセットアップ方法】

詳細は ESMPRO/AutomaticRunningController、ESMPRO/AC Enterprise に添付のセットアップカードを参照してください。









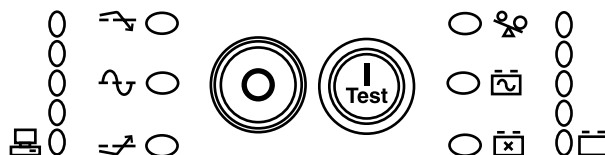

注) N8180-32B SNMP カード使用時は、ESMPRO/UPSManager および PowerChute Business Edition は使用できません。

第 4 章 各部名称と説明

4.1 フロントパネル

ここでは、無停電電源装置 (N8142-23A) を例に説明します。他のモデルも同様のアイコンで表記されています。





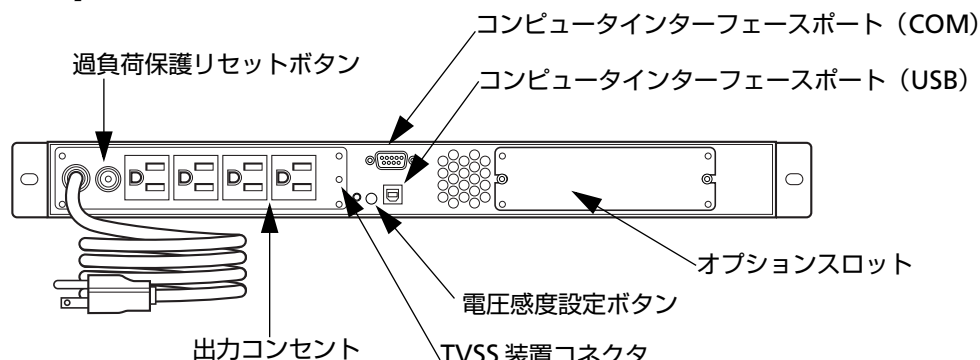

ボタン/ランプ名	説明
	ON/TEST ボタン 接続機器に電力供給を開始します。また、商用電源に接続されている状態で、4 秒以上押すことにより、セルフテストおよび商用電圧表示を行います。
	OFF ボタン 接続機器への電力供給を停止します。OFF ボタンを使用する場合は、しっかりと押してください。
	オンライン LED UPS が接続機器に商用電力を供給しているときに点灯します。
	バッテリー交換 LED バッテリー交換時期を示すランプです。装置始動時のセルフテストや ON/TEST ボタンによるセルフテストによって、バッテリーの交換時期を判断します。
	SmartTrimLED UPS が商用電圧の上昇を補正しているときに点灯します。
	SmartBoostLED UPS が商用電圧の低下を補正しているときに点灯します。
	過負荷 LED 接続機器の負荷が容量を超えていることを示します。過負荷状態のとき、UPS は警報音を鳴らします。
	バッテリー使用中 LED バッテリー運転をしていることを示すランプです。停電のときやセルフテスト時および SmartTrim、SmartBoost に切り替わるときに点灯します。
	バッテリー残量/商用電源電圧モニタ バッテリー残量率と商用電源電圧を示すランプです。通常はバッテリー残量率を表示していますが、ON/TEST ボタンを押している間は商用電源電圧を示します。
	負荷モニタ 出力負荷率を示すランプです。たとえば、3 個の LED が点灯している場合の負荷率は、50% から 67% の間です。

4.2 リアパネル

【N8142-22A】

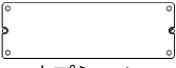

表示	コネクタ/ボタン名	説明
	コンピュータ インターフェースポート (COM)	UPS管理ソフトを使用する場合は、ケーブルをRS232C か USB のいずれかのコンピュータインターフェース ポートに接続してください。同時使用はできません。
	コンピュータ インターフェースポート (USB)	USB ケーブルでサーバ装置と接続し、制御するための ポートです。PowerChute Business Edition では未サ ポートです。COM ポートと同時使用できません。
 TVSS GND	TVSS 装置コネクタ	電話線やネットワーク回線保安器などのサージ電圧抑 制 (TVSS) 装置のアースリード線を接続するコネクタ です。
 感度	電圧感度設定ボタン	電圧の変動の検出感度を調整します。感度を下げるに は、ペンのような先の尖った物でこのボタンを押して ください。ボタンを一度押すと「減少感度」、再び押す と「低感度」に設定され、もう一度押すと「標準感度」 にリセットされます。通常では、「標準感度」でご使用 ください。なお、本設定は、UPS 管理ソフトからでも 設定変更可能です。 本製品のご使用前には、「標準感度」に設定されている ことをご確認ください。 「標準感度」以外に設定変更された場合、停電検出感度 が下がるため、停電時に正常なバックアップを行えない 場合があります。 停電検出感度の設定状態は、以下の表のように電圧感 度設定ボタンの隣にある表示灯で判断できます。
 過負荷保護 リセットボタン	過負荷保護 リセットボタン	本製品に接続された負荷が最大負荷容量を越えると トリップします。
 オプション スロット	オプションスロット	本製品には 1 カ所オプションスロットがあります。 次の 2 種類の製品以外はサポートしていませんのでご 注意願います。 • N8180-14A UPS インタフェース拡張ボード • N8180-32B SmartUPS 用 SNMP カード

第 5 章 基本的な操作

この章では、本製品の基本的な操作について説明します。あらかじめ本製品を「第 2 章 設置 (p.13)」で説明した手順でセットアップしてから操作してください。

5.1 運転開始・運転停止

- 運転を開始するには

フロントパネルにある ON/TEST ボタンを押します。すると、電力が供給され、本製品は信号音を鳴らしてセルフテストを行います。

セルフテストについては、次節を参照してください。

- 運転を停止するには

フロントパネルにある OFF ボタンを押します。

※ 通常運転時およびバッテリー運転時に UPS 内部から「ジジジ・・・」という微音が聞こえることがありますが、トラブルではありません。

5.2 セルフテスト

セルフテストは、バッテリーのチェックや本製品が正常に動作しているかを検査する機能です。本製品は、ON になったとき、また電源を切らないときは 2 週間ごとに自動的にセルフテストを行います (デフォルト設定)。セルフテスト中はバッテリーで接続機器を稼働させます。

セルフテストに問題がない場合は、商用電源に戻ります。

セルフテストに問題がある場合は、商用電源に戻り、短い信号音を 1 分間鳴らしてバッテリー交換 LED を点灯します。セルフテストに問題があっても、接続機器は影響を受けません。バッテリーの充電を一晩行ってから、セルフテストを再度実行してください。それでもバッテリー交換 LED が点灯する場合は、バッテリーを交換してください。

バッテリーの交換については、「7.3 バッテリー交換について (p.36)」を参照してください。

- セルフテストを手動で行うには

本製品が商用電源に接続され運転している状態で、信号音が鳴り、オンライン LED が点滅するまで ON/TEST ボタンを押し続けます。

UPS 管理ソフトの診断メニューからもセルフテストを実行することができます。詳細は UPS 管理ソフトの「ユーザズ・ガイド」を参照してください。

第 6 章 機能

6.1 バッテリ運転

機能

商用電源に停電や異常が発生した場合は、自動的にバッテリーからの電源供給に切り替わり、接続機器の電源が突然切断されることを防止します。

動作

バッテリー使用中は、バッテリー使用中 LED が点灯し、警報音を 30 秒ごとに 4 回鳴らします。商用電力が長時間停電し、バッテリーの容量が低下すると、本製品は連続的に警報音を鳴らします。この警報音は、バッテリーが消耗してシャットダウンするか、通常の商用電源運転に戻るまで鳴り続けます。

バッテリー動作実行時間について（参考値）

本製品のバッテリー動作実行時間の求め方を説明します。特に、接続されている機器が、シャットダウンに比較的時間を要するオペレーティングシステムを使用している場合、この実行時間は重要です。次の手順で実行時間を確認してください。

1. 本製品が保護する機器の負荷をその機器のラベルまたは添付資料から確認してください。
2. 各機器の値を加えて、負荷の合計を計算します。
3. 次の表で、システムの負荷合計から実行時間を求めてください。

寿命末期は時間が短くなる為、余裕のある時間（50% 程度）で設定してください。

負荷対バッテリー標準動作続行時間（分）

		N8142-22A	
50VA	35W		74 分
100VA	70W		48 分
200VA	140W		23 分
300VA	210W		15 分
400VA	280W		11 分
500VA	350W		9 分
600VA	420W		7 分
700VA	490W	※	6.5 分
750VA	525W	※	6 分

数値に関してはあくまでも参考値であり、実際のバックアップ時間は充電状態、周囲温度、使用年数等により異なります。

バッテリーの充電量はバッテリー残量／商用電源電圧モニタで確認できます。バッテリー残量／商用電源電圧モニタの見方については、「4.1 フロントパネル (p.27)」を参照してください。

6.2 低電圧入力時ブースト機能 (SmartBoost™)

機能

商用電源電圧が頻繁に低下したり、常時低い場合は、内部トランスにより出力電圧を上げます。本製品は、SmartBoost™ を従来機の1段階から2段階に強化 (ダブルブースト機能搭載) しています。ダブルブースト機能搭載により、バッテリーを使用することなく停電状態を回避する機能が従来機よりアップしています。

動作

ブースト運転中は SmartBoostLED が点灯します。

ブースト運転と商用電源運転の移行条件は次のとおりです。

	N8142-22A
商用電源運転からブースト運転への移行電圧	91.4V ± 2%
ブースト運転から商用電源運転への移行電圧	96.4V ± 2%

ダブルブースト運転とバッテリー運転の移行条件は次のとおりです。

	N8142-22A
ダブルブーストからバッテリー運転への移行電圧	74.8V ± 2%
バッテリー運転からダブルブーストへの移行電圧	79.2V ± 2%

この移行電圧は、UPS 管理ソフトで UPS 動作パラメータを変更すると変わります。UPS 動作パラメータの設定についての詳細は UPS 管理ソフトの「ユーザズ・ガイド」を参照してください。

6.3 高電圧入力用トリム機能 (SmartTrim™)

機能

商用電源電圧が頻繁に上昇したり、常時高い場合は、内部トランスにより出力電圧を下げます。

動作

トリム運転中は SmartTrimLED が点灯します。

トリム運転と商用電源運転の移行条件は次のとおりです。

	N8142-22A
商用電源運転からトリム運転への移行電圧	108.0V ± 2%
トリム運転から商用電源運転への移行電圧	102.9V ± 2%

この移行電圧は、UPS 管理ソフトで UPS 動作パラメータを変更すると変わります。UPS 動作パラメータの設定についての詳細は、UPS 管理ソフトの「ユーザズ・ガイド」を参照してください。

6.4 負荷のモニタリング

機能

フロントパネルの左側にある負荷モニタで給電レベルをパーセントで表わします。

動作

UPS が過負荷状態のとき、過負荷 LED が点灯し、警報音を鳴らします。この警報音は、過負荷状態を解決するまで鳴り続けます。

6.5 シャットダウンモード

機能

シャットダウンモードでは、接続機器への電力供給を停止して、商用電源の電圧が正常に戻るまで待機状態になります。

動作

商用電源の停電時に、コンピュータインターフェースポートに接続しているサーバなどからUPSにシャットダウン信号を発信することができます。これは、通常、UPSのバッテリー容量を保存するために行われます。シャットダウンモードのUPSは、フロントパネルの表示灯を順次スクロールさせます。

UPS シャットダウンパラメータの設定については、UPS 管理ソフトの「ユーザーズ・ガイド」を参照してください。





第7章 メンテナンス

この章では、日常のお手入れや定期的な点検やバッテリー交換などについて説明します。

7.1 点検とお手入れ

本製品をよりよい状態でご利用いただくために、次の事に注意して定期的に点検してください。

- フロントパネルにある各種 LED が壊れていないか点検してください。
- 設置されている部屋の温度や湿度を点検してください。
- 本製品のお手入れは、乾いたきれいな布で拭いてください。汚れがひどい所は、水か中性洗剤を布に含ませ、かたくしぼってから拭き取ってください。
シンナー、ベンジンなどの揮発性の有機溶剤や化学ぞうきんは使用しないでください。
外装を痛めたり、故障の原因となることがあります。
- 年に一度、ケーブルや電源コードがすり切れていないか、変質しているところがないか点検してください。

 警告	
	<ul style="list-style-type: none">● 保守員以外の方は、本製品の分解・修理・改造などしないでください。分解・修理・改造などすると正常に動作しなくなるばかりでなく、感電や火災の原因となることがあります。
	<ul style="list-style-type: none">● ラック取付ブラケットには、脱落防止（ストッパー／ロック）機構がありません。装置をラックから取り出す際は装置の底面をしっかりと持って引き出してください。
	<ul style="list-style-type: none">● 本製品のお手入れの際は、感電することがありますので、電源を OFF にしてから電源ケーブルを抜いてください。● 電源ケーブルの抜き差しはプラグを持って行ってください。コード部分を引っ張るとコードが傷ついて火災や感電の原因となります。● 濡れた手で電源ケーブルを抜き差ししないでください。感電することがあります。
	<ul style="list-style-type: none">● 本製品内部に水などの液体を入れないでください。感電や火災の原因となります。万一、液体が入った場合は、電源を OFF にしてから、電源ケーブルを抜いて、保守員もしくは販売店にご連絡ください。● コンセント、ケーブル、本製品の背面コネクタは水などで濡らさないでください。感電や火災の原因となります。

7.2 無停電電源装置の保管

本製品を長期間保管する場合は、次の事に注意してください。

- 保管前は、バッテリーを十分に充電してください。少なくとも4時間は充電してください。
- 温度が低く乾燥した場所に保管してください。
- 周囲温度が -15°C ～ 30°C の環境で保管する場合、6ヶ月ごとにバッテリーを充電してください。周囲温度が 30°C ～ 45°C の環境で保管する場合は、2ヶ月ごとにバッテリーを充電してください。

7.3 バッテリー交換について



バッテリーの寿命

本製品では、バッテリーを使用しています。このバッテリーには寿命があり、蓄電池工業会からバッテリー寿命が定義されています。バッテリーの寿命を越えた状態で使用された場合、停電時にバックアップできなくなるばかりでなく、思わぬ障害を発生させる原因となります。ですから予防保全のために、はやめの交換をお勧めします。

なお、バッテリーの寿命は使用温度条件や放電回数によって大きく変化します。特に温度による影響は大きく、使用温度によって以下のように短縮されますのでご注意ください。

使用温度環境	期待寿命	バッテリー交換時期
20°C	3年	2.5年
30°C	2.5年	2年
40°C	1.4年	1.2年

周囲温度が 10 ～ 25°C の範囲内で管理することをお勧めします。特に24時間システム等、重要業務に使用される場合は、交換周期を早めていただくようお願いします。また、本製品周辺の荷物の積み上げなどで換気が妨げられた場合は、バッテリーの温度が上昇し、寿命がより短縮してしまいますのでご注意ください。

 警告	
 	<ul style="list-style-type: none">● バッテリーは、定期的な交換が必要です。寿命を過ぎたバッテリーを使用し続けると、発煙や火災の原因となります。● バッテリーはDC24V/9Ahの電力を有しています。感電の危険性があります。設置、交換作業を行う場合は、事前に腕時計や指輪などの装飾品を外して、作業してください。

危険



- バッテリーは定期的に交換してください。
バッテリーは寿命をすぎると、容器の劣化により液漏れすることがあります。漏液には希硫酸が含まれているため、発煙、火災の恐れがあります。また皮膚に付着したり目に入った場合、火傷や失明することも考えられます。
万一、皮膚に付着したり目に入った場合は、すぐに流水で洗浄して、医師に相談してください。



- バッテリーが液漏れを起こした場合は火気を近づけないでください。
バッテリーが液漏れを起こした場合、同時に水素ガスが漏れている可能性がありますので、たばこやライター等の火気は絶対に近づけないでください。

- 購入時は6時間のバッテリー充電を行ってください。電源ケーブルのプラグを商用コンセントに接続し、6時間以上充電してください。
- 停電によりバッテリーが完全放電してしまうと元に戻すために約6時間の「回復充電」が必要となります。再度の停電に備えて、常時充電を行い、いつもバッテリーを満充電状態にしてください。

バッテリーの寿命判断について

基本的には環境温度による推奨交換時期を守ることをお勧めしますが、次の方法でもバッテリー寿命の判断方法として活用できます。

- フロントの“バッテリー交換 LED”の点灯。
- UPS 管理ソフトイベントログに“バッテリー交換 (Battery Replace)”のメッセージが記録されている。

バッテリー交換作業

バッテリーの交換作業は教育を受けた保守員が行います。

警告







- 保守員以外は、バッテリーの交換作業は行わないでください。

バッテリー交換の際は、保守員もしくは販売店に使用装置名と対応する交換部品名を教えてください。

装置名	交換部品名
N8142-22A	バッテリーパックセット EF-7218Y

- 購入時は6時間のバッテリー充電を行ってください。電源ケーブルのプラグを商用コンセントに接続し、6時間以上充電してください。
- 停電によりバッテリーが完全放電してしまうと元に戻すために約6時間の「回復充電」が必要となります。再度の停電に備えて、常時充電を行い、いつもバッテリーを満充電状態にしてください。

 注意	
 	<ul style="list-style-type: none">● バッテリーは必ずリサイクルしてください。 バッテリーは法律で「特別管理産業廃棄物」に指定されています。むやみに廃棄することは禁止されています。適切なリサイクル施設にて処理するか、当社保守員または販売店にご相談ください。
 	<ul style="list-style-type: none">● バッテリーは DC24V/9Ah の電力を有しています。取扱の際は、腕時計、指輪などの伝導性アクセサリを外して行ってください。感電するおそれがあります。

第 8 章 付録

8.1 故障かな？と思ったときは

この章では、本製品使用中のトラブルについて対処方法を説明しています。

本製品を使用中に「故障かな？」と思われる症状が起きたら、まず、以下の項目を参考にしてチェックしてください。該当する項目がない場合や「対策」を行っても症状が改善されない場合は、保守員または販売店へご連絡ください。

トラブルと原因	対策
UPS が ON にならない	
• ON/TEST ボタンを押していない。	ON/TEST ボタンを押してください。
• UPS が商用電源に接続されていない。	UPS の入力電源ケーブルがコンセントに完全に接続されているかを点検してください。
• UPS の過電圧保護リセットボタンがトリップしている。	装置を UPS から外して負荷を減らし、過電圧保護リセットボタン (UPS の背面) を押してブレーカーをリセットしてください。
• 商用電源電圧が非常に低いか、存在しない。	UPS へ入力されている商用電源電圧を点検してください。
• バッテリーが正しく取り付けられていない。	バッテリーのコネクタが正しく接続されているか確認してください。
UPS が OFF されない	
• UPS 内部に問題がある。	UPS を使用しないでください。UPS の入力電源ケーブルを商用電源から外し、直ちに保守員または販売店へご連絡ください。
外部電源に電圧が存在するのに、UPS がバッテリー運転する	
• UPS の過電圧保護リセットボタンがトリップしている。	装置を UPS から外して負荷を減らし、過電圧保護リセットボタン (UPS の背面) を押してブレーカーをリセットしてください。
• 電圧が高すぎる、低すぎる、または変動がある。低価格の燃料発電機を使うと電圧が変動する場合があります。	UPS を別の回路にあるコンセントに移してください。
UPS の警報音が時々鳴る	
• 正常動作。	トラブルではありません。UPS が負荷装置を保護しています。
UPS のバックアップ時間が短い	
• UPS のバッテリー容量が最近の停電で低下しているか、バッテリーが交換時期である。	バッテリーを充電してください。長時間停電した後はバッテリーの充電が必要です。また、バッテリーを頻繁に使用したり、高温環境で稼働すると早く消耗します。バッテリーを十分に充電してもバックアップ時間が短い場合は、バッテリー交換 LED が点灯していなくてもバッテリーを交換してください。
• UPS が過負荷状態にある。	UPS の負荷モニタを確認してください。プリンタ等の負荷が大きい装置を外してください。

トラブルと原因	対策
表示灯がすべて点滅し、UPS が継続的な信号音を鳴らす	
<ul style="list-style-type: none"> UPS 内部に問題がある。 	UPS を使用しないでください。UPS を OFF にして入力電源ケーブルを商用電源から外し、直ちに保守員または販売店へご連絡ください。
UPS が電源コンセントに接続されていて、表示灯がすべて消灯している	
<ul style="list-style-type: none"> UPS がシャットダウンしていて、バッテリーが長時間の停電で放電している。 	トラブルではありません。入力電圧が回復し、バッテリーが十分に充電されると UPS は正常に作動します。
交換バッテリー LED が点灯している	
<ul style="list-style-type: none"> バッテリー容量が低下している。 	バッテリーを少なくとも 6 時間充電してください。充電後も状況が変わらなければ、バッテリーを交換してください。
交換バッテリー LED が点滅している	
<ul style="list-style-type: none"> 交換したバッテリーが完全に接続されていない。 	バッテリーの接続を確認してください。それでも状況が変わらなければ、バッテリーを交換してください。

8.2 仕様

項目		N8142-22A
入力	定格入力電圧	0 - 160 VAC
	定格入力周波数	47 ~ 63 Hz
	入力容量	9A
	入力プラグ	2 極平行アース付きプラグ
切り替え特性	周波数	47 以下, 63Hz 以上 *1
	ブースト動作電圧	91.4V ± 2%
	トリム動作電圧	108.0V ± 2%
	停電検出電圧	74.8V ± 2%
	過電圧検出電圧	118.0V ± 2%
	切り替え時間	2 ms (通常) 10 ms (最大)
出力の特性 (インバータ運転)	定格出力電圧	90 - 110 VAC
	最大出力電流	7.5A
	最大負荷	750 VA / 480 W *2
	周波数	50 / 60Hz ± 0.1%
	波形	正弦波
出力コンセント	形状	並行 2 極アース付 コンセント
	個数	4 コ
バッテリー	バッテリーの型式 (容量)	小型シール鉛蓄電池 (24V/9Ah)
	バッテリーの期待寿命	3 年 (周囲温度 25 °C 時)
	充電時間	完全放電状態から 6 時間
停電保持時間	定格力率負荷時	5 分
使用環境	温度	0 ~ +40 °C
	相対湿度	5 ~ 95%、結露のないこと
	消費電力 (急速充電時)	56.2W (急速充電中)
	発熱量 (急速充電時)	119KJ (急速充電中)
	漏れ電流	1.0mA 以下
	寸法 W × H × D (mm)	483 × 44 × 660
	入力ケーブル長	
	質量 (kg)	22
	消費電力 (通常運転時)	14.5W

*1 感度が標準設定の時のみ。

*2 負荷は VA、W どちらも定格内になるよう計算して接続してください。

8.3 オンラインサポート

APC ホームページについて

APC ホームページのサポート&サービス (<http://www.apc.co.jp/sands/>) では、お客様へより迅速で適切なソリューションをご提供できるよう、次の各種サポートページを開設しております。ぜひ、ご活用ください。

◆マニュアルダウンロード

最新版の各種マニュアル ファイル（ユーザーズ・ガイド・インストールガイド・リリースノート）をダウンロードいただけます。

◆ソフトウェアダウンロード

各種 APC 製品および修正モジュールをダウンロードいただけます。

◆FAQ

各種 APC 製品の FAQ をご覧いただけます。
製品に関する情報が Q & A 形式で紹介されております。

◆オンライントラブルシューティング

Web 上からお客様のご質問をお受け致します。

<http://www.apc.co.jp/sands/>



ESMPRO ホームページについて

ESMPRO/UPSManager、AutomaticRunningController、AC Enterprise に関する情報は、ESMPRO のホームページ (<http://www.sw.nec.co.jp/middle/ESMPRO/index.html>) を参照してください。



8.4 NEC フィールドインテグレーション保守拠点一覧

都道府県名	名拠点名	電話番号	郵便番号	所在地
北海道	札幌支店	011-221-3705	060-0042	北海道札幌市中央区大通西 4-1 新大通ビル 9F
	新札幌支店	011-894-1131	004-0041	北海道札幌市厚別区大谷地東 4-2-20 第二西村ビル 1F
	釧路営業所	0154-43-2361	085-0847	北海道釧路市大町 1-1-1 道東経済センタービル 7F
	旭川支店	0166-24-2098	070-0033	北海道旭川市南三条通 9 丁目左 1 号 明治生命旭川ビル 1F
	オホーツク営業所	0157-25-7520	090-0024	北海道北見市北四条東 3-1-1 富士火災北見ビル 3F
	苫小牧営業所	0144-36-3846	053-0022	北海道苫小牧市王子町 3-2-23 朝日生命苫小牧ビル 2F
	室蘭営業所	0143-46-3180	050-0083	北海道室蘭市東町 2-24-4 石井第 5 ビル 3F
	函館支店	0138-54-5642	040-0001	北海道函館市五稜郭町 1-14 住友生命五稜郭ビル 3F
	帯広営業所	0155-25-4892	080-0013	北海道帯広市西三条南 10-32 日本生命帯広駅前ビル 5F
	小樽営業所	0134-24-5685	047-0036	北海道小樽市長橋 3-4-14
青森	青森支店	017-739-8501	030-0112	青森県青森市ハツ役字芦谷 208-25 NEC ソフトウェア青森本社ビル 1F
	八戸営業所	0178-44-4354	031-0081	青森県八戸市柏崎 1-10-2 八戸第一生命ビル 1F
	弘前営業所	0172-34-9083	036-8001	青森県弘前市代官町 38 安田生命弘前ビル 1・2F
岩手	盛岡支店	019-635-3011	020-0866	岩手県盛岡市本宮 3-13-20
	一関営業所	0191-21-5506	021-0031	岩手県一関市青葉 1-6-4 シャトレ一巻館 1F
宮城	仙台支店	022-262-3445	980-0811	宮城県仙台市青葉区一番町 4-7-17 小田急不動産仙台ビル 6F
秋田	秋田支店	018-863-7938	010-0951	秋田県秋田市山王 1-3-29
山形	山形支店	023-631-3502	990-2445	山形県山形市南栄町 3-6-1
	鶴岡営業所	0235-24-6973	997-0031	山形県鶴岡市大宝寺町 1-30
	米沢営業所	0238-21-1281	992-0027	山形県米沢市駅前 3-5-22 かなつビル 1F
福島	郡山支店	024-938-5209	963-8022	福島県郡山市西ノ内 22-13
	福島支店	024-536-3662	960-8131	福島県福島市北五老内町 7-5 I・S・M37 ビル 5F
	いわき営業所	0246-29-5301	970-8034	福島県いわき市平上荒川字桜町 34-1
	会津若松営業所	0242-29-3699	965-0818	福島県会津若松市東千石 2-1-45
茨城	鹿島支店	0299-82-4860	314-0014	茨城県鹿嶋市光 3 住友金属構内
	つくば支店	0298-37-1620	305-0853	茨城県つくば市榎戸 783-12 沼尻産業ビル 1F
	古河営業所	0280-31-4165	306-0235	茨城県猿島郡総和町大字下辺見 2075-18 アメニティビル 1F
	水戸支店	029-257-1860	310-0911	茨城県水戸市見和 3-575-3
栃木	宇都宮支店	028-632-8140	321-0954	栃木県宇都宮市元今泉 2-7-6
	小山営業所	0285-21-1495	323-0807	栃木県小山市城東 1-14-12 ウエルストーン 1 ビル 1F
群馬	群馬支店	027-243-6316	371-0026	群馬県前橋市大手町 2-6-20 安田生命前橋ビル 5F
	高崎営業所	027-365-3500	370-0073	群馬県高崎市緑町 1-22-5
	太田支店	0276-45-0666	373-0853	群馬県太田市浜町 58-24
埼玉	大宮支店	048-660-1881	330-0038	埼玉県さいたま市宮原町 2-85-5
	熊谷営業所	048-527-0597	360-0036	埼玉県熊谷市桜木町 1-1-1 秩父鉄道熊谷ビル 4F
	浦和支店	048-866-5471	336-0022	埼玉県さいたま市白幡 4-12-19
	川口営業所	048-225-6722	332-0012	埼玉県川口市本町 4-3-2 住友生命川口ビル 5F
	川越支店	042-955-7695	350-1331	埼玉県狭山市新狭山 2-11-10
	越谷営業所	0489-78-9500	343-0042	埼玉県越谷市千間台東 1-7-25 エムケービル 1F
千葉	千葉支店	043-252-4309	260-0043	千葉県千葉市中央区弁天町 250-1 白樺ビル 4F
	成田営業所	0476-22-5390	286-0044	千葉県成田市不動ヶ岡 2152-2 成田旭ビル 1F
	君津営業所	0439-55-7278	299-1144	千葉県君津市東坂田 1-3-2 京葉君津ビル 3F
	船橋支店	047-434-1611	273-0012	千葉県船橋市浜町 2-1-1 ららぽーと三井ビル 1F
	柏営業所	0471-35-2400	277-0827	千葉県柏市松葉町 2-5-1
	東京	東京中央支店	03-3456-5213	108-0073
大森支店		03-3764-0007	140-0013	東京都品川区南大井 6-25-3 ビリーヴ大森ビル 8F
五反田支店		03-3443-7905	141-0022	東京都品川区東五反田 5-25-16 朝日生命五反田ビル 1F
新橋支店		03-3431-9868	105-0021	東京都港区東新橋 2-12-7 住友東新橋ビル 2 号館 3F
赤坂支店		03-5413-1701	107-0052	東京都港区赤坂 4-9-6 タク赤坂ビル 2F
三田支店		03-3452-6168	108-0073	東京都港区三田 1-4-28 三田国際ビル 1F
渋谷支店		03-5458-3341	150-0036	東京都渋谷区南平台町 2-17 日交渋谷南平台ビル 8F
新宿支店		03-3352-8071	160-0022	東京都新宿区新宿 4-2-18 新宿光風ビル 3F
池袋支店		03-3985-3194	170-0013	東京都豊島区東池袋 1-32-7 三井生命池袋ビル 4F
日本橋支店		03-3297-0783	104-0033	東京都中央区新川 1-11-11 新川東邦ビル 3F
江東支店		03-3649-3230	135-0016	東京都江東区東陽 3-27-32 玉河ビル 5F
秋葉原支店		03-5821-2474	111-0052	東京都台東区柳橋 2-19-6 秀和柳橋ビル 8F
足立営業所		03-3888-7151	120-0034	東京都足立区千住 1-11-2 第百生命千住ビル 7F
神田支店		03-3233-2411	101-0064	東京都千代田区猿楽町 2-7-8 住友水道橋ビル 8F
府中支店		042-362-6833	183-0036	東京都府中市日新町 1-4-5 第六 MK ビル 1F
立川支店		042-527-2527	190-0022	東京都立川市錦町 2-4-6 住友生命立川ビル 3F
小金井支店		042-385-7666	184-0013	東京都小金井市前原町 5-9-7

都道府県名	名拠点名	電話番号	郵便番号	所在地
神奈川	神奈川支店	045-314-7621	220-0004	神奈川県横浜市西区北幸 2-8-4 横浜西口 KNビル 1F
	横須賀営業所	0468-27-3188	238-0004	神奈川県横須賀市小川町 14-1 ニッセイ横須賀センタービル 1F
	川崎営業所	044-244-1083	210-0023	神奈川県川崎市川崎区小川町 11-10 第10平沼ビル 5F
	相模原支店	042-746-6111	228-0803	神奈川県相模原市相模大野 7-1-6 相模大野第一生命ビル 4F
	厚木支店	046-225-0411	243-0032	神奈川県厚木市恩名 900-4
	平塚支店	0463-21-4777	254-0035	神奈川県平塚市宮の前 1-2 大東京火災ビル 2F
	藤沢営業所	0466-22-0204	251-0055	神奈川県藤沢市南藤沢 17-10 コア湘南田村ビル 1F
	小田原営業所	0465-35-9578	250-0042	神奈川県小田原市荻窪 362 第二オギクボビル 1F
	玉川支店	044-814-1551	213-0002	神奈川県川崎市高津区二子 5-1-1 高津パークプラザビル 4F
新潟	新潟支店	025-243-2315	950-0983	新潟県新潟市神道寺 275-3
	長岡支店	0258-35-5217	940-0034	新潟県長岡市福住 2-3-6 小林石油ビル
	柏崎営業所	0257-22-2362	945-0833	新潟県柏崎市若葉町 2-22 柏崎情報開発センター 2F
富山	富山支店	076-442-2605	930-0004	富山県富山市桜橋通り 1-18 住友生命富山ビル 1F
	黒部営業所	0765-54-0447	938-0031	富山県黒部市三日市宇新光寺 1880-1
	高岡営業所	0766-25-4212	933-0912	富山県高岡市丸の内 1-40 高岡商工ビル 8F
石川	金沢支店	076-223-3188	920-0864	石川県金沢市高岡町 1-39 住友生命金沢高岡町ビル 7F
	小松営業所	0761-24-3782	923-0926	石川県小松市竜助町 36 小松東京海上ビル 3F
	七尾営業所	0767-54-0298	926-0012	石川県七尾市相生町 45
福井	福井支店	0776-54-6637	918-8206	福井県福井市北四ツ居 518
山梨	甲府支店	055-226-7564	400-0858	山梨県甲府市相生 2-3-16 住友海上甲府ビル 3F
	富士吉田営業所	0555-23-9515	403-0005	山梨県富士吉田市上吉田 3726 ヤマナシ文具センタービル 2F
長野	松本支店	0263-27-7070	399-0033	長野県松本市笹賀 6096-1
	岡谷営業所	0266-24-4870	394-0028	長野県岡谷市本町 4-5-18
	長野支店	026-224-0050	380-0824	長野県長野市南石堂町 1293 清水長野ビル 1F
	上田営業所	0268-27-6336	386-0032	長野県上田市諏訪形 5-1 豊成ビル 5F
	飯田営業所	0265-53-7043	395-0815	長野県飯田市松尾常盤台 73-10
岐阜	東濃営業所	0572-55-4578	509-5132	岐阜県土岐市泉町大富 261-8
	岐阜支店	058-275-8801	500-8367	岐阜県岐阜市宇佐南 3-4-7
	高山営業所	0577-33-6524	506-0021	岐阜県高山市名田町 5-95-2 第3みたかビル 5F
	中濃営業所	0574-27-6431	505-0041	岐阜県美濃加茂市太田町飛鹿 1927-2
静岡	静岡支店	054-251-4688	420-0851	静岡県静岡市黒金町 3 NEC静岡ビル 5F
	富士営業所	0545-64-6735	416-0944	静岡県富士市横割 1-17-24 FCビル 2F
	沼津支店	0559-73-6001	411-0906	静岡県駿東郡清水町八幡 88-1
	浜松支店	053-466-0205	435-0047	静岡県浜松市原島町 111
	掛川営業所	0537-23-2181	436-0056	静岡県掛川市中央 1-4-2 タウンビル 3F
愛知	名古屋支店	052-264-7561	460-0007	愛知県名古屋市中区新栄 2-28-22 NEC名古屋ビル 5F
	名西営業所	052-442-7451	490-1111	愛知県海部郡甚目寺町大字甚目寺山王 22 (株)シーエスイー山王ビル
	名南支店	052-694-1066	457-0862	愛知県名古屋南区内田橋 1-8-5 アートライフ・タケセイ 1F
	半田営業所	0569-22-2762	475-0903	愛知県半田市出口町 1-130-1 森田ビル 4F
	小牧支店	0568-75-5594	485-0029	愛知県小牧市中央 1-271 大垣共立銀行小牧支店ビル 4F
	豊田営業所	0565-34-1168	471-0034	愛知県豊田市小坂本町 1-5-3 朝日生命新豊田ビル 4F
	三河支店	0564-23-5020	444-0044	愛知県岡崎市康生通南 3-5 住友生命岡崎第二ビル 1F
	豊橋北営業所	0532-55-3063	440-0084	愛知県豊橋市下地町瀬上 83 番地
三重	三重支店	0593-51-0425	510-0074	三重県四日市市鶴の森 1-5-16 第百生命四日市ビル 6F
	津営業所	059-227-1622	514-0028	三重県津市東丸之内 33-1 津フェニックスビル 4F
	松阪営業所	0598-51-6185	515-0002	三重県松阪市郷津町 234-1
	伊賀上野営業所	0595-23-8914	518-0873	三重県上野市丸之内 128 共立ビル 2F
滋賀	滋賀支店	077-525-3156	520-0043	滋賀県大津市中央 4-5-4 BKビル
	彦根営業所	0749-24-1784	522-0073	滋賀県彦根市旭町 8-20
	八日市営業所	0748-25-0680	527-0022	滋賀県八日市市上之町 2-7 ウイング八日市 3F
京都	京都支店	075-812-5800	604-8804	京都府京都市中京区壬生坊城町 24-1 古川勘ビル 4F
	宇治営業所	0774-20-1210	611-0042	京都府宇治市小倉町久保 111-1 辻岩ビル新館 4F
	福知山支店	0773-23-6287	620-0942	京都府福知山市字天田 288 竹下駅南ビル 2F
	舞鶴営業所	0773-63-7236	625-0036	京都府舞鶴市字浜 160 スクウェアビル大門 3F
	亀岡営業所	0771-25-7320	621-0805	京都府亀岡市安町中畠 1-2 スカイビル 5F
大阪	大阪中央支店	06-6264-2820	541-0053	大阪府大阪市中央区本町 2-1-6 堺筋本町センタービル 5F
	寝屋川営業所	072-833-5284	573-0094	大阪府枚方市南中振 1-16-27 宅建ハウジングビル 6F
	此花営業所	06-6463-7871	553-0005	大阪府大阪市福島区野田 2-13-5 うおいちニッセイビル 6F
	淀川支店	06-6305-5444	532-0011	大阪府大阪市淀川区西中島 1-11-16 住友商事淀川ビル 2F
	北摂営業所	0726-73-5481	569-0071	大阪府高槻市城北町 1-5-25 高槻 FJYビル 1F
	千里支店	06-6835-0017	565-0082	大阪府豊中市新千里東町 1-2-4 信用保証ビル 7F
	東大阪支店	0729-24-6780	581-0803	大阪府八尾市光町 1-61 嶋野・住友生命ビル 7F
	堺支店	0722-23-8595	590-0026	大阪府堺市向陵西町 2-1-24
	泉南営業所	0724-63-2190	598-0012	大阪府泉佐野市高松東 1-10-37 泉佐野センタービル 8F

都道府県名	名拠点名	電話番号	郵便番号	所在地	
兵庫	豊岡営業所	0796-24-0331	668-0043	兵庫県豊岡市桜町 15-1 幸栄ビル 1F	
	神戸支店	078-332-5431	650-0031	兵庫県神戸市中央区東町 126 神戸シルクセンタービル 3F	
	姫路支店	0792-89-2684	670-0947	兵庫県姫路市北条宮の町 113	
	神戸西営業所	078-914-0550	673-0898	兵庫県明石市樽屋町 1-29 日工・住生ビル 2F	
	阪神支店	06-6482-2315	660-0892	兵庫県尼崎市東灘波町 5-17-23 住友生命尼崎ビル 1F	
奈良	奈良支店	0742-36-1161	630-8115	奈良県奈良市法華寺町 219-1	
	橿原営業所	0744-23-6240	634-0813	奈良県橿原市四条町 277-1 シェ・ホーム・ヤマ 2F	
和歌山	和歌山支店	073-428-3222	640-8154	和歌山県和歌山市六番丁 5 和歌山第一生命ビル	
鳥取	鳥取営業所	0857-28-6068	680-0911	鳥取県鳥取市千代水 4-97	
	米子営業所	0859-22-8280	683-0044	鳥取県米子市大工町 33-32 米子 IS ビル 3F	
	山陰支店	0852-21-0988	690-0825	鳥根県松江市学園 1-18-5	
	出雲営業所	0853-25-1013	693-0005	鳥根県出雲市天神町 869 天神ビル 1F	
	浜田営業所	0855-22-6092	697-0006	鳥根県浜田市下府町 323-5 日興産ビル 3F	
岡山	岡山支店	086-232-7232	700-0826	岡山県岡山市磨屋町 1-6 住友生命岡山磨屋町ビル 5F	
	倉敷営業所	086-426-1371	710-0057	岡山県倉敷市昭和 2-4-6 住友生命倉敷ビル 2F	
	津山営業所	0868-28-2649	708-0872	岡山県津山市平福 181-15 カワシマ商事(株) 本社ビル 3F	
広島	広島支店	082-248-9898	730-0042	広島県広島市中区国泰寺町 2-5-11 西橋屋ビル 4F	
	呉営業所	0823-21-5129	737-0051	広島県呉市中央 1-6-9 日本団体生命ビル 6F	
	東広島営業所	0824-22-6411	739-0003	広島県東広島市西条町大字土与丸 441-1	
	三次営業所	0824-63-3186	728-0013	広島県三次市十日市東 6-13-14	
	福山支店	0849-31-8907	720-0973	広島県福山市南蔵王町 3-13-12	
	備後府中営業所	0847-46-4835	726-0003	広島県府中市元町 475-1 カルチャープラザ 4F	
	尾道営業所	0848-22-3736	722-0037	広島県尾道市西御所町 14-15 第六堀田ビル 4F	
	山口	山口支店	083-973-1858	754-0011	山口県吉敷郡小郡町御幸町 4-9 山陽ビル小郡 1F
徳島	徳島支店	088-622-1270	770-0852	徳島県徳島市徳島町 2-19-1 千代田火災徳島ビル 4F	
	高松支店	087-833-1708	760-0008	香川県高松市中野町 29-2 NEC 四国ビル 7F	
	丸亀営業所	0877-23-8563	763-0034	香川県丸亀市大手町 3-5-18 協栄生命丸亀ビル 7F	
	愛媛	松山支店	089-945-4145	790-0878	愛媛県松山市勝山町 1-19-3 青木第一ビル 5F
	愛媛	南予営業所	0894-24-6158	796-0010	愛媛県八幡浜市大字松柏丙 804-2 宇和島自動車八幡浜駅前ビル 2F
		宇和島営業所	0895-25-1000	798-0032	愛媛県宇和島市恵美須町 2-4-14 井上ビル
		今治営業所	0898-31-5741	794-0043	愛媛県今治市南宝来町 1-7-7 住友海上今治ビル 2F
新居浜支店		0897-34-4774	792-0003	愛媛県新居浜市新田町 3-2 住友商事新居浜ビル 5F	
高知	伊予三島営業所	0896-24-3855	799-0404	愛媛県伊予三島市宮川 3-5-25 ホワイトヴィラ 1F	
	高知支店	088-883-8884	780-0872	高知県高知市杉井流 70-5 マノワール杉井流	
福岡	福岡支店	092-472-2853	812-0004	福岡県福岡市博多区榎田 2-3-27 STS 第二ビル 3F	
	福岡中央営業所	092-472-2853	812-0004	福岡県福岡市博多区榎田 2-3-27 STS 第二ビル 3F	
	博多営業所	092-472-2853	812-0004	福岡県福岡市博多区榎田 2-3-27 STS 第二ビル 3F	
	福岡東営業所	092-472-2853	812-0004	福岡県福岡市博多区榎田 2-3-27 STS 第二ビル 3F	
	北九州支店	093-522-0581	802-0081	福岡県北九州市小倉北区砂津 1-5-34 小倉興産 23 号館 4F	
	飯塚営業所	0948-24-0919	820-0005	福岡県飯塚市新飯塚 13-11 北代ビル 2F	
	久留米支店	0942-44-5298	839-0807	福岡県久留米市東合川町 2-4-29	
	大牟田営業所	0944-51-2655	836-0843	福岡県大牟田市不知火町 2-7-1 中島物産ビル 5F	
佐賀	佐賀支店	0952-31-9301	849-0937	佐賀県佐賀市鍋島 3-2-19	
	佐賀西営業所	0954-22-6567	843-0022	佐賀県武雄市武雄町大字武雄 5014-1 東洋リーセントビル 5F	
長崎	長崎支店	095-838-4442	850-0134	長崎県長崎市田中町 586-6	
	佐世保営業所	0956-22-2779	857-0043	長崎県佐世保市天満町 3-23	
	諫早営業所	0957-23-0471	854-0016	長崎県諫早市高城町 5-15 諫早商工会館 5F	
熊本	熊本支店	096-383-6777	862-0925	熊本県熊本市保田窪本町 1-40	
大分	大分支店	097-503-2555	870-0921	大分県大分市萩原 4-9-65	
	中津営業所	0979-23-1182	871-0058	大分県中津市豊田町 2-423-10 日本団体生命中津ビル 5F	
宮崎	宮崎支店	0985-27-4477	880-0806	宮崎県宮崎市広島 1-18-7 大同生命宮崎ビル 9F	
	延岡営業所	0982-35-7545	882-0872	宮崎県延岡市愛宕町 2-1-12 センコービルディング 5F	
	都城営業所	0986-23-4821	885-0021	宮崎県都城市平江町 13 街区 15 富士火災海上保険ビル 3F	
鹿児島	鹿児島支店	099-285-2266	890-0062	鹿児島県鹿児島市与次郎 2-4-35 KSC 鴨池ビル 1F	
	出水営業所	0996-62-8922	899-0202	鹿児島県出水市昭和町 13-1 第二丸久ビル 2F	
沖縄	沖縄支店	098-876-2788	901-2132	沖縄県浦添市伊祖 2-7-11	

N8142-22A

無停電電源装置

取扱説明書

2006年5月 初版

日本電気株式会社

東京都港区芝五丁目7番1号

TEL (03) 3454-1111 (大代表)

©NEC Corporation 2006

日本電気株式会社の許可なく複製・改変などを行うことはできません。
本書の内容に関しては将来予告なしに変更することがあります。

Z9900-N-C1-NA750R1-1